

SISTEMI DIGITALI MULTIFUNZIONE

Guida per l'utente

e-STUDIO2303AM/2803AM



■ Informazioni sui simboli contenuti nel manuale

Vi ringraziamo per aver acquistato il sistema digitale multifunzione TOSHIBA. Questo manuale spiega come utilizzare la periferica, come eseguire la manutenzione e come risolvere gli inconvenienti; leggere questo manuale prima di utilizzare il sistema e conservarlo a portata di mano in modo da poterlo consultare facilmente.

□ Simboli utilizzati nel manuale

Per garantire un uso sicuro e corretto del sistema, le norme di sicurezza riportate nel presente manuale sono suddivise secondo tre livelli di avvertenza.

Leggere la seguente spiegazione prima di procedere con la lettura del manuale. La comprensione del significato di queste avvertenze è estremamente importante ai fini della sicurezza.

-  **AVVERTENZA** Segnala una situazione di potenziale rischio che, se non evitata, potrebbe causare lesioni gravi a persone e danneggiare oppure incendiare apparecchiature o beni.
-  **ATTENZIONE** Segnala una situazione di potenziale rischio che, se non evitata, potrebbe causare ferite alle persone, danni alla macchina o ad oggetti nelle vicinanze oppure perdite di dati.
- Nota** Riporta delle informazioni alle quali fare attenzione quando si utilizza il sistema.

Il manuale riporta, inoltre, le seguenti informazioni che potrebbero aiutare l'utente nell'utilizzo del sistema:

Suggerimento Segnala informazioni utili sulle modalità di funzionamento del sistema.



Segnala le pagine contenenti informazioni sull'operazione in corso. Consultare queste pagine all'occorrenza.

□ Orientamento di originale/carta

La carta e gli originali di formato A4 oppure B5/LT possono essere posizionati con orientamento sia orizzontale sia verticale. Nel presente manuale, la sigla "-R" viene aggiunta al formato carta per indicare che il foglio è posizionato con orientamento orizzontale.

es.) Originale di formato A4/LT posizionato sulla lastra di esposizione

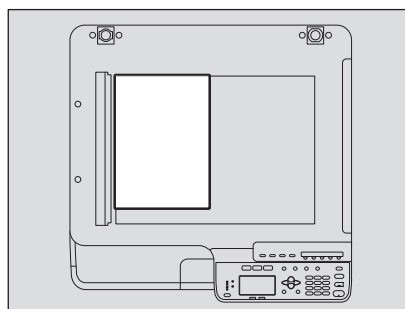

Carta caricata
con orientamento verticale: A4/LT

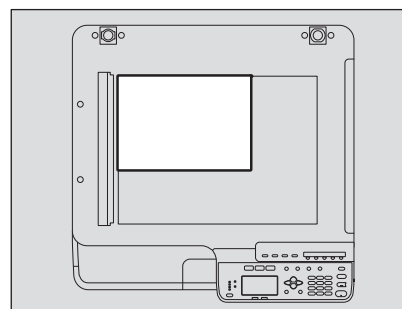

Carta caricata
con orientamento orizzontale: A4-R/LT-R

La carta o gli originali di formato A3, B4/LD o LG possono essere posizionati solo con orientamento orizzontale; per questa ragione al nome del formato non viene aggiunta la sigla "-R".

□ Schermate

- Le schermate e le procedure operative riguardanti il sistema Windows descritte nel presente manuale fanno riferimento a Windows 7.
I dettagli sulle schermate possono leggermente differire in funzione delle caratteristiche specifiche dell'apparecchiatura in uso, ad esempio stato delle opzioni installate, versione del sistema operativo (OS) e applicazioni.
- Il manuale riporta le schermate inerenti l'utilizzo di carta di formato A/B. Se si utilizza carta di formato LT, le schermate o l'ordine dei pulsanti possono differire.

□ Marchi di fabbrica

- Il nome ufficiale di Windows® Vista è Microsoft Windows Vista Operating System.
- Il nome ufficiale di Windows® 7 è Microsoft Windows 7 Operating System.
- Il nome ufficiale di Windows® 8 è Microsoft Windows 8 Operating System.
- Il nome ufficiale di Windows Server® 2008 è Microsoft Windows Server 2008 Operating System.
- Il nome ufficiale di Windows Server® 2012 è Microsoft Windows Server 2012 Operating System.
- Microsoft, Windows, i nomi commerciali e i nomi di altri prodotti Microsoft sono marchi di fabbrica di Microsoft Corporation negli USA e negli altri paesi.
- Apple, Macintosh, Mac, Mac OS, Safari e TrueType sono marchi di fabbrica di Apple Inc.
- Adobe®, Acrobat®, Reader e PostScript® sono marchi di fabbrica di Adobe Systems Incorporated.
- Mozilla®, Firefox® e il logo Firefox® sono marchi di fabbrica o marchi registrati di Mozilla Foundation negli USA e negli altri paesi.
- e-STUDIO, e-BRIDGE e TopAccess sono marchi di fabbrica di Toshiba Tec Corporation.
- Altri nomi di società o di prodotti riportati nel presente manuale sono marchi di fabbrica delle rispettive aziende.

■ Organizzazione dei manuali

Con il sistema e-STUDIO2303AM/2803AM vengono forniti i seguenti manuali. Selezionare e consultare il manuale che tratta l'argomento di interesse. Il presente manuale è la **Guida per l'utente**.

Informazioni sulla sicurezza (Guida su carta)

Questo manuale descrive le necessarie precauzioni da adottare. Per l'utilizzo sicuro del sistema, leggere per primo questo manuale.

Guida rapida (Guida su carta)

Questa guida descrive i componenti, le procedure preliminari, le operazioni di base e le procedure di ricerca guasti del sistema.

Guida per l'utente (file PDF, questo manuale)

Questo manuale illustra le procedure preliminari richieste per poter utilizzare le funzionalità di e-STUDIO2303AM/2803AM e descrive le modalità di utilizzo delle funzioni di copiatura, stampa e scansione; nel manuale vengono anche descritte le procedure di manutenzione e di ricerca guasti per risolvere i problemi che si possono verificare quando si utilizza la periferica.

Guida all'installazione dei software (file PDF)

Questo manuale descrive la procedura di installazione e di rimozione dei driver di stampa e di scansione.

Guida di TopAccess Guide (PDF)

Questo manuale illustra l'utilizzo dell'utility "TopAccess", fornita con i sistemi. La configurazione delle impostazioni e la gestione del sistema possono essere eseguite tramite un comune browser.

Menu Help per il software client

Per eseguire i software client, consultare la relativa guida in linea:

- Driver di stampa
- Driver di scansione
- e-STUDIO Scan Editor

□ Per leggere i manuali forniti in formato PDF

Per visualizzare e stampare il manuale in formato PDF (Portable Document Format) è necessario installare Adobe Reader o Adobe Acrobat Reader. Se Adobe Reader o Adobe Acrobat Reader non è installato sul PC in uso, scaricarlo e provvedere all'installazione. Accedere al sito web di Adobe Systems Incorporated.

■ Cartucce toner raccomandate

Per ottenere prestazioni ottimali dal sistema, si raccomanda di utilizzare esclusivamente le cartucce toner originali TOSHIBA. Inoltre, le tre funzioni di seguito descritte sono disponibili solo quando si utilizzano cartucce toner originali TOSHIBA:

Funzione di rilevamento cartuccia: Questa funzione verifica la corretta installazione della cartuccia toner e provvede ad avvisare l'utente in caso di errata installazione.

Funzione di controllo della quantità residua di toner: Questa funzione avvisa l'utente quando il toner nella cartuccia è scarso.

Funzione di ottimizzazione della qualità immagine: Questa funzione controlla la qualità immagine in base alle caratteristiche del toner in uso consentendo dunque di ottenere stampe di ottima qualità.

Se si utilizza una cartuccia toner diversa da quella raccomandata, è possibile che il sistema non possa rilevare l'installazione della cartuccia. In tal caso, anche se la cartuccia è installata correttamente, sul display LCD comparirà il messaggio "ERRORE: TONER" ed è possibile che la stampa non venga eseguita. Inoltre, non sarà possibile utilizzare le funzioni di ottimizzazione della qualità immagine e di controllo della quantità residua di toner.

Se si utilizza una cartuccia toner diversa da quella raccomandata, il toner non viene riconosciuto. Se i suddetti inconvenienti costituiscono per voi un problema, contattare il centro di assistenza. Ricordiamo inoltre che non sarà possibile utilizzare la funzione di controllo della quantità residua di toner né la funzione di ottimizzazione della qualità immagine.

SOMMARIO

Prefazione	1
------------------	---

Capitolo 1 PRELIMINARI

Componenti	10
Lato anteriore/sinistro/interno	10
Lato destro	12
Configurazione degli accessori opzionali	13
Pannello di controllo	14
Schermata principale (Copia)	16
Preliminare 1 - Accensione	17
Accensione	17
Modo Risparmio energia	18
Preliminare 2 - Caricamento carta	19
Tipi di carta accettati.....	19
Carta consigliata.....	21
Caricamento carta nel cassetto/unità di alimentazione carta	23
Caricamento della carta sul bypass.....	25
Caricamento di una busta sul bypass.....	28
Preliminare 3 - Registrazione di tipo e formato carta	31

Capitolo 2 FUNZIONI DI COPIATURA

Procedura di copiatura di base	34
Originali accettati	34
Copiatura degli originali	35
Impostazioni di copiatura	41
Regolazione dell'esposizione	41
Selezione del modo originale	42
Selezione della carta	43
Ingrandimento o riduzione delle copie.....	45
Fascicolazione delle copie.....	50
Copia veloce di due o quattro pagine su ogni foglio.....	52
Copiatura in fronte-retro di una scheda ID su un foglio	54
Cancellazione delle ombre sui bordi.....	56
Riproduzione separata di pagina destra e pagina sinistra.....	57
Spostamento pagine a destra o a sinistra	58
Copiatura solo fronte o fronte-retro	59
Aggiungere il numero di pagina sul foglio copiato	62
Eliminazione delle pagine bianche	63
Copia di originali di formato misto in un unico ciclo.....	64
Direzione immagine.....	65
Scansione continua per un lavoro di copiatura.....	66
Verifica delle impostazioni funzione attive.....	67
Utilizzo dei modelli (Copia)	68
Registrazione dei modelli	68
Come richiamare un modello.....	69

Capitolo 3 FUNZIONI DI STAMPA

Prima di utilizzare il driver di stampa	72
Configurazione delle opzioni	72

Impostazione del codice reparto.....	76
Stampa da applicazioni Windows	78
Considerazioni e limitazioni	78
Come stampare	78
Status Monitor	80
Monitoraggio dello stato di stampa e generazione dei report degli errori di stampa	80
Impostazione delle opzioni di stampa	81
Configurazione	81
Opzioni di stampa.....	84
Utilizzo delle pratiche funzioni di stampa	98
Opzioni di layout e finitura nel menu della scheda [Base].....	98
Opzioni di layout e finitura nel menu della scheda [Finitura]	99
Opzioni di finitura nel menu della scheda [Effetto]	102

Capitolo 4 FUNZIONI DI SCANSIONE

Scansione da un'applicazione.....	106
Scansione.....	106
Impostazione delle opzioni di scansione	108
Opzioni di scansione	108
Utilizzo della funzione Configurazione rapida.....	110
Scansione da e-STUDIO Scan Editor.....	112
Funzioni di e-STUDIO Scan Editor.....	112
Finestra dell'applicazione	112
Finestra file per le immagini acquisite	116
Impostazione delle preferenze	119
Scansione a memoria USB	123
Procedura per Scansione a memoria USB.....	123
Impostazioni di scansione.....	126
Selezione del modo colore	126
Selezione della risoluzione	126
Scansione di originali in fronte-retro	127
Selezione del formato originale	127
Scansione di originali di formato misto in un unico ciclo	128
Selezione del modo originale	128
Selezione dell'orientamento	129
Selezione del rapporto di compressione	129
Eliminazione delle pagine bianche	130
Regolazione dell'esposizione	130
Proseguimento della scansione.....	131
Immissione dei caratteri.....	131
Velocità di scansione.....	133
Utilizzo dei modelli (Scansione).....	134
Registrazione dei modelli	134
Come richiamare un modello.....	135

Capitolo 5 FUNZIONI VARIE

Elenco del menu Copia	138
Voci del menu Copia	138

Elenco del menu di scansione	139
Voci del menu di scansione	139
Elenco menu rete.....	141
Stato NIC	141
Impostazione della velocità Ethernet.....	141
Impostazione del protocollo TCP/IP	142
Impostazione del servizio di rete HTTP.....	143
Elenco del menu Funzioni utente	144
Voci del menu Funzioni utente	145
Gestione reparto.....	152
Stato lavoro.....	154
Voci del menu JOB STATUS.....	154

Capitolo 6 SOLUZIONE DEI PROBLEMI

Descrizione dei messaggi visualizzati.....	160
Inceppamento carta.....	162
Controllo della posizione degli inceppamenti	162
Quando si verificano frequenti inceppamenti	162
Quando si elimina un inceppamento	162
Inceppamenti carta nell'Alimentatore con inversione automatica degli originali (RADF) ..	163
Inceppamenti carta sul bypass.....	165
Inceppamento carta all'interno della copertura laterale.....	166
Inceppamento carta nell'unità di alimentazione carta.....	169
Sostituzione della cartuccia toner	171
Quando viene visualizzato un messaggio di richiesta sostituzione	171
Prima di chiamare il tecnico dell'assistenza.....	174
Funzionamento generale.....	174
Problemi inerenti il toner.....	174
Problemi riguardanti originale/carta.....	175
Problemi immagine.....	175

Capitolo 7 MANUTENZIONE E ISPEZIONE

Pulizia ordinaria.....	178
Pulizia del corona	179

Capitolo 8 Appendice

Specifiche di e-STUDIO2303AM/2803AM	182
Velocità di copiatura in continuo.....	183
Specifiche degli accessori opzionali	184
Contenuto dell'imballo	185
Schema delle combinazioni delle funzioni di copiatura	186
Combinazioni delle funzioni di copiatura	186

PRELIMINARI

Componenti	10
Lato anteriore/sinistro/interno	10
Lato destro	12
Configurazione degli accessori opzionali	13
Pannello di controllo	14
Schermata principale (Copia)	16
Preliminare 1 - Accensione	17
Accensione	17
Modo Risparmio energia	18
Preliminare 2 - Caricamento carta	19
Tipi di carta accettati	19
Carta consigliata	21
Caricamento carta nel cassetto/unità di alimentazione carta	23
Caricamento della carta sul bypass	25
Caricamento di una busta sul bypass	28
Preliminare 3 - Registrazione di tipo e formato carta	31

Componenti

■ Lato anteriore/sinistro/interno

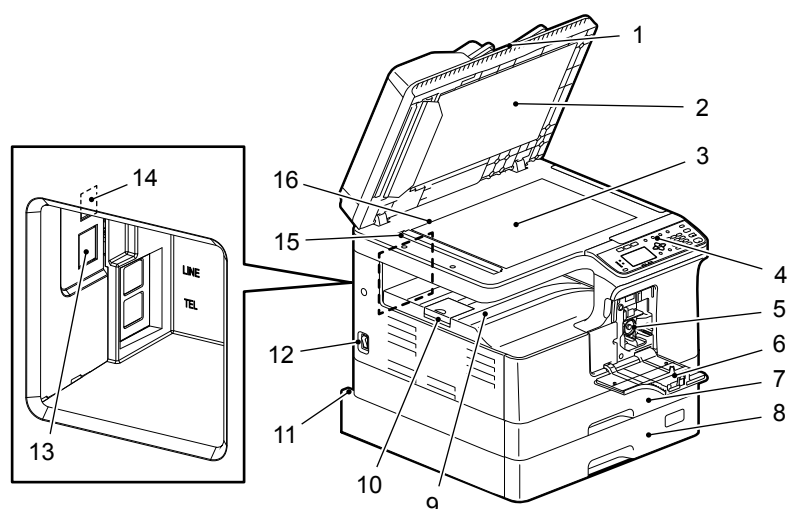

1. Alimentatore con inversione automatica degli originali (RADF) (opzionale)

Il set di originali viene acquisito a un foglio per volta; possono essere scansionati entrambi i lati degli originali. Si possono acquisire fino a 50 fogli (80 g/m² o 20 lb. Bond) con un'unica operazione; (il numero massimo di originali che si possono alimentare varia in funzione del tipo e del formato dei documenti).

📖 P.162 "Inceppamento carta"

2. Foglio bianco

📖 P.178 "Pulizia ordinaria"

3. Lastra di esposizione

Utilizzare la lastra di esposizione per posizionare originali tipo libro, originali stampati su supporti speciali come lucidi, carta lucida o anche originali stampati su carta comune.

4. Pannello di controllo

Il pannello di controllo permette di configurare le numerose funzioni della periferica.

📖 P.14 "Pannello di controllo"

5. Cartuccia toner

Per le cartucce toner raccomandate, vedere la guida Informazioni sulla sicurezza.

📖 P.171 "Sostituzione della cartuccia toner"

6. Copertura anteriore

Aprire questa copertura per sostituire la cartuccia toner.

📖 P.171 "Sostituzione della cartuccia toner"

7. Cassetto

Nel cassetto si possono caricare fino a 250 fogli (80 g/m² o 20 lb. Bond).

📖 P.23 "Caricamento carta nel cassetto/unità di alimentazione carta"

8. Unità di alimentazione carta (opzionale)

Utilizzare l'Unità di alimentazione carta per aggiungere il secondo cassetto; si possono acquisire fino a 250 fogli (80 g/m² o 20 lb. Bond) di carta comune con un'unica operazione.

9. Vassoio di uscita

10. Fermo di uscita carta

Utilizzare questo fermo per evitare che le copie o le stampe riprodotte su carta di formato lungo scivolino dal vassoio di consegna.

11. Terminale AC-IN (sul retro)

Collegare il cavo di alimentazione fornito con la periferica.

12. Interruttore di accensione

Utilizzarlo per accendere e spegnere la periferica.

 P.17 "Preliminare 1 - Accensione"

13. Connettore d'interfaccia di rete

Utilizzare questo connettore quando si collega la periferica alla rete.

14. Terminale USB (4 pin)

Collegare al PC utilizzando un cavo USB reperibile in commercio.

Note

- Utilizzare un cavo certificato USB2.0 Hi-Speed: cavo USB per il modo USB2.0 Hi-Speed (velocità di trasferimento di 480 Mbp) certificato dall'ente USB Implementers Forum.
- Collegare il sistema a un PC mediante il cavo USB. Se si utilizza un hub USB per il collegamento al PC, è possibile che il sistema non venga riconosciuto.

15. Area di scansione

Area di scansione degli originali alimentati dall'RADF.

 P.178 "Pulizia ordinaria"

16. Righello originali

Utilizzare questo righello per verificare il formato dell'originale posizionato sulla lastra di esposizione.

■ Lato destro

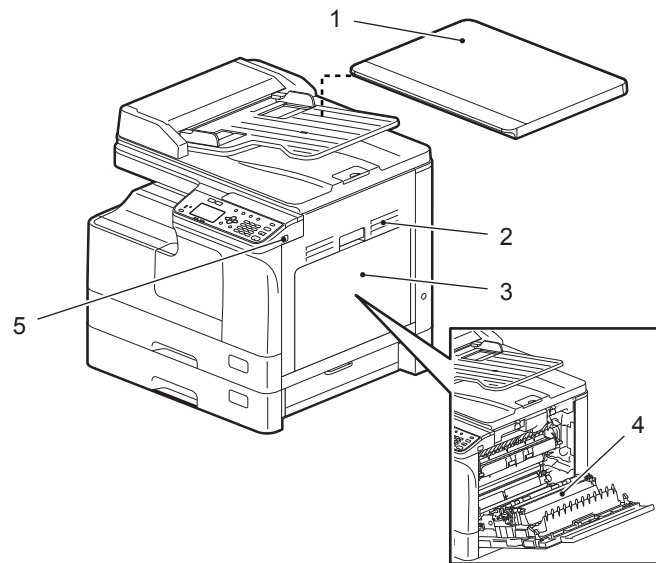

1. Copri-originale (opzionale)

Chiudere il copri-originale prima di iniziare la copia o la scansione dei documenti.

Nota

In alcuni paesi il copri-originale è installato di serie.

2. Copertura laterale

3. Bypass

Si può utilizzare il bypass per caricare supporti di stampa speciali, come la carta spessa, i lucidi o la carta lucida.

📖 P.25 "Caricamento della carta sul bypass"

📖 P.28 "Caricamento di una busta sul bypass"

4. Unità fronte-retro automatica (opzionale)

Questa unità abilita la funzione di stampa in fronte-retro.

5. Porta USB

Collegare un dispositivo USB per memorizzare i dati di scansione o i file di stampa sul supporto USB.

■ Configurazione degli accessori opzionali

1

Di seguito viene fornito l'elenco degli accessori opzionali disponibili per questo sistema. Per i dettagli, consultare un tecnico dell'assistenza.

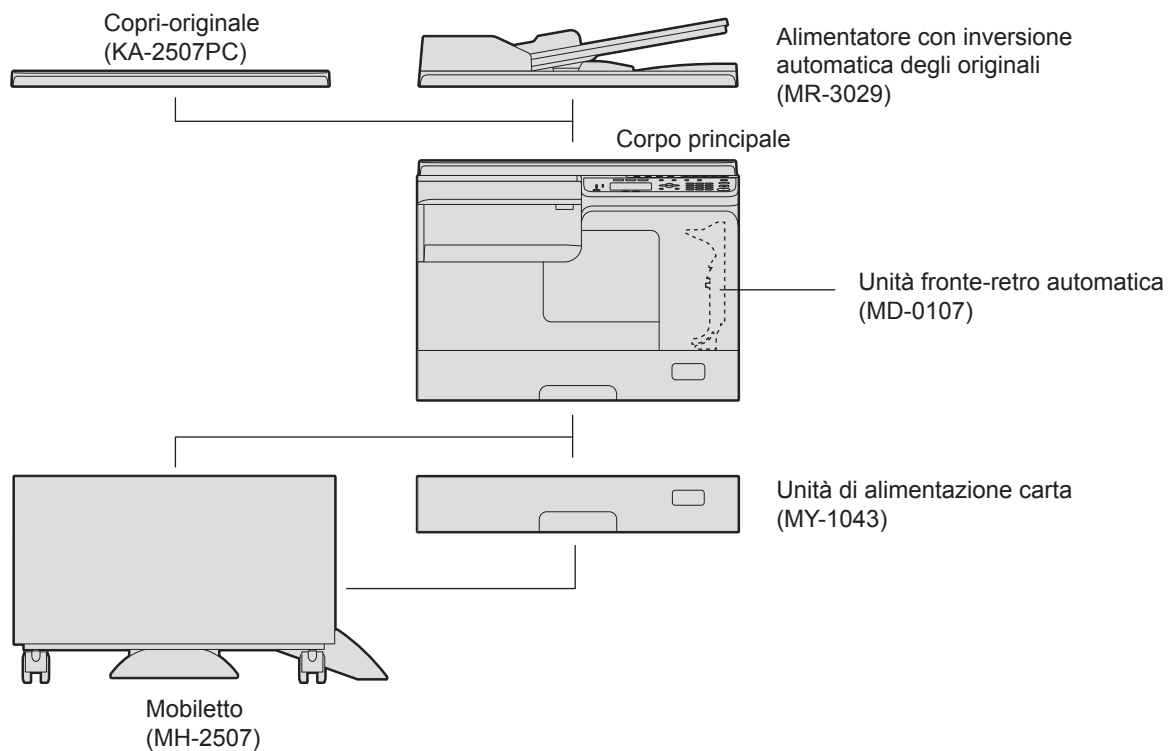

■ Pannello di controllo

Le funzioni e le indicazioni del pulsante ▷ variano in funzione della regione. Le figure riportate nel presente manuale riproducono il pannello di controllo per Europa e America, se non diversamente specificato.

Per Europa e America

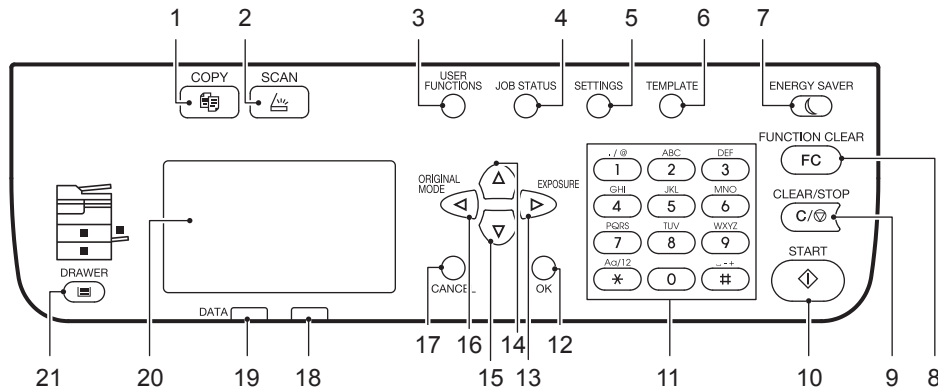

Per regioni diverse da Europa e America

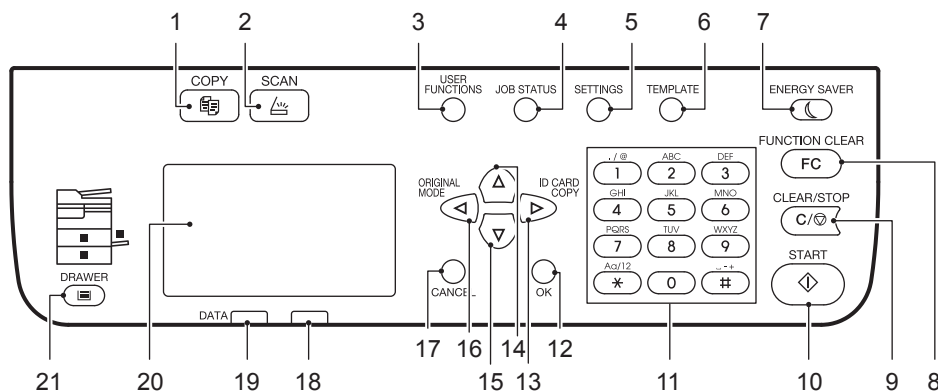

1. Pulsante [COPIA]

Premere questo pulsante per accedere alle funzioni di copiatura.

2. Pulsante [SCAN]

Premere questo pulsante per accedere alle funzioni di scansione.

3. Pulsante [FUNZIONI UTENTE]

Questo pulsante permette di modificare le impostazioni predefinite della periferica.

📖 P.144 "Elenco del menu Funzioni utente"

4. Pulsante [STATO LAVORO]

Visualizza lo stato di elaborazione di un'attività di copiatura, scansione o stampa ma permette anche all'utente di accedere alla cronologia delle prestazioni.

📖 P.154 "Stato lavoro"

5. Pulsante [IMPOST.]

Questo pulsante visualizza le impostazioni correnti.

6. Pulsante [MODELLO]

Questo pulsante permette di creare e di richiamare i modelli creati.

📖 P.68 "Utilizzo dei modelli (Copia)"

📖 P.134 "Utilizzo dei modelli (Scansione)"

7. Pulsante [RISPARMIO ENERGIA]

Premere questo pulsante per commutare in modalità di risparmio energia.

8. Pulsante [RESET FUNZIONI]

Ripristina i valori predefiniti di tutte le funzioni selezionate.

9. Pulsante [AZZER/STOP]

Premere questo pulsante per cancellare un numero immesso con i tasti numerici, ad esempio il numero di copie, e per annullare un lavoro di scansione o di copiatura.

10. Pulsante [AVVIO]

Premerlo per avviare il lavoro di copiatura e di scansione.

11. Tasti numerici

Utilizzati per immettere dei numeri, ad esempio il numero di copie o la password.

12. Pulsante [OK]

Premere questo pulsante per confermare delle voci o delle operazioni selezionate nei vari menu.

13. Pulsante ▷

Premere una volta questo tasto sulla schermata principale (Copia) per visualizzare la schermata "Esposizione" sui sistemi per l'Europa e America, oppure la schermata "ID CARD" (SCHEDE ID) sui sistemi per paesi diversi da Europa e America. Utilizzare questo pulsante sulle schermate dei menu per spostarsi verso destra oppure per aumentare il valore impostato.

📖 P.39 "Utilizzo rapido della funzione "ESPOSIZIONE" o "SCHEDE ID""

14. Pulsante △

Utilizzare questo pulsante sulle schermate dei menu per spostarsi sulla voce precedente; se lo si preme mentre è evidenziata la voce iniziale del menu, verrà visualizzata l'ultima voce del menu.

15. Pulsante ▽

Utilizzare questo pulsante sulle schermate dei menu per spostarsi sulla voce successiva; se lo si preme mentre è evidenziata la voce finale del menu, verrà visualizzata la voce iniziale del menu.

16. Pulsante ◀

Premere una volta questo pulsante sulla schermata principale (Copia) per visualizzare la schermata "Modo originale". Utilizzare questo pulsante sulle schermate dei menu per spostarsi verso sinistra oppure per ridurre il valore impostato.

📖 P.40 "Selezione rapida di "MODO ORIGINALE""

17. Pulsante [ANNUL.]

Annulla le impostazioni correnti e ritorna alla voce precedente.

18. Indicatore di allarme

Lampeggia o si accende quando si verifica un errore.

19. Indicatore [DATI]

Questo indicatore lampeggia quando la periferica riceve dei dati di stampa.

20. Pannello LCD

Visualizza i menu e i messaggi di errore.

📖 P.16 "Schermata principale (Copia)"

21. Indicatori/Pulsanti [CASSETTO]

Utilizzare questo pulsante per selezionare un cassetto oppure il bypass per l'alimentazione carta.

L'indicatore dell'alimentazione carta selezionata si illumina; lampeggia quando manca carta nel cassetto selezionato o sul bypass.

Quando si esaurisce la carta, vedere la seguente pagina per la procedura di caricamento carta.

📖 P.19 "Preliminare 2 - Caricamento carta"

■ Schermata principale (Copia)

Viene visualizzata all'accensione della periferica, al termine della fase di riscaldamento. Questa schermata è denominata "schermata principale (Copia)"; viene visualizzata anche quando si utilizza la funzione AZZERA AUTOM.

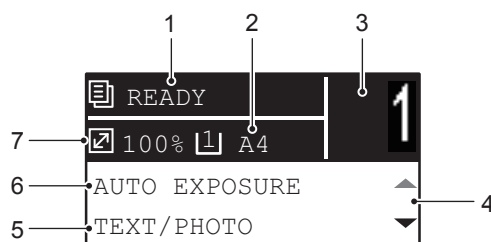

1. Messaggio

Visualizza lo stato corrente o i messaggi di errore.

2. Formato carta

Visualizza il formato carta specificato per il cassetto o per il bypass.

3. Numero di copie

Visualizza il numero di copie.

4. Icona di scorrimento

Visualizza i pulsanti Δ o ∇ che si possono premere sulla schermata attiva o sul menu corrente.

5. Modo originale

Visualizza il modo di copiatura di un originale.

6. Esposizione

Visualizza la densità di copiatura.

7. Rapporto di riproduzione

Visualizza il rapporto di riproduzione o il rapporto zoom selezionato per la copiatura.

Suggerimento

Questa funzione ripristina automaticamente le impostazioni predefinite senza necessità di premere [RESET FUNZIONI] sul pannello di controllo. Il ripristino delle impostazioni predefinite avviene automaticamente allo scadere dell'intervallo di tempo prestabilito dall'ultima consegna carta o dall'ultima pressione tasto.

P.146 "GENERALE"

Preliminare 1 - Accensione

■ Accensione

1

1 Premere l'interruttore su " | " (on).

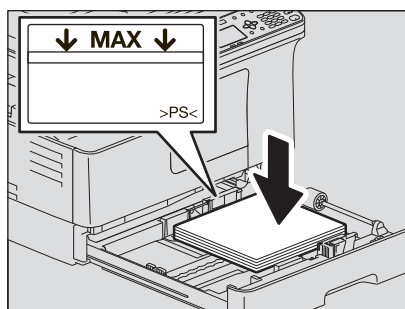

La fase di riscaldamento dura approssimativamente 20 secondi; al termine del riscaldamento, la periferica è pronta ad operare.

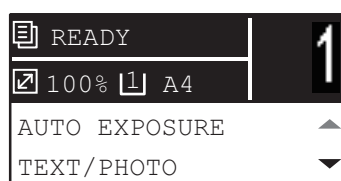

Suggerimento

Se si preme [AVVIO] durante il riscaldamento, l'attività di copiatura inizierà al termine del riscaldamento; se è prenotato un lavoro, sullo schermo LCD compare il messaggio "COPIA" per segnalare all'utente lo stato corrente.

Questa funzione non è accessibile quando sul display è visualizzato il messaggio "ATTENDERE".

2 La schermata LCD sotto riportata viene visualizzata quando sulla periferica è attiva la gestione mediante codice di reparto.

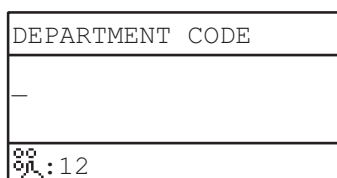

Digitare il codice reparto a 5 cifre e premere [OK].

Suggerimento

Se è abilitata la funzione codice reparto, premere il pulsante [RESET FUNZIONI] dopo ogni operazione per evitare l'utilizzo dell'apparecchiatura da parte di persone non autorizzate.

Per i dettagli sulla funzione codice reparto, vedere la seguente pagina:

📖 P.152 "Gestione reparto"

□ Spegnimento

Premere l'interruttore su " | " (off).

■ Modo Risparmio energia

Per ridurre il consumo elettrico, il sistema si predispose automaticamente nel modo risparmio energia quando rimane inutilizzato per il periodo di tempo predefinito.

□ Tipi di risparmio energetico

- Modo potenza ridotta:** Sul display appare "Risparmio energia".
Allo scader dell'intervallo di tempo predefinito la periferica commuta automaticamente in modalità di risparmio energia.
- Modo Sleep:** Il display LCD si spegne e rimane acceso solo [RISPARMIO ENERGIA].
La periferica commuta in modalità di risparmio energia allo scader dell'intervallo di tempo predefinito oppure quando si preme il pulsante [RISPARMIO ENERGIA].

Nota

Quando è in esecuzione "Status Monitor", la periferica non commuta in modalità sleep. Per commutare in modalità sleep, chiudere l'utilità.

📖 P.80 "Status Monitor"

Suggerimento

I timer per "AUTO SPEGNIMENTO" e "MODO SLEEP" sono configurati sulle rispettive impostazioni predefinite in fabbrica. Si può modificare il valore predefinito accedendo al menu "FUNZIONI UTENTE".

📖 P.144 "Elenco del menu Funzioni utente"

□ Procedura di commutazione manuale in modalità di risparmio energia (modo Sleep)

Premere [RISPARMIO ENERGIA].

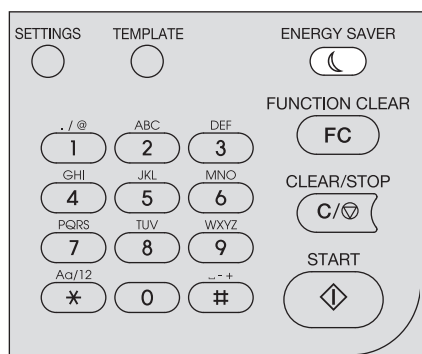

Annullamento delle condizioni per il modo di risparmio energia

Il modo risparmio energia viene annullato in presenza delle seguenti condizioni.

- Quando sul pannello di controllo viene premuto il pulsante [RISPARMIO ENERGIA] o [AVVIO].
 - Per il modo potenza ridotta: Premere [RISPARMIO ENERGIA] o [AVVIO]
 - Per il modo sleep: Premere [RISPARMIO ENERGIA]

Nota

Premere [RISPARMIO ENERGIA] per almeno 0,5 secondi.

- Quando viene inviato un lavoro di stampa o di scansione da un PC collegato alla periferica.

Preliminare 2 - Caricamento carta

Caricare il tipo di carta appropriato.

1

■ Tipi di carta accettati

Tipi di supporto accettati dalle diverse alimentazioni carta del sistema. Vedere la seguente tabella per i dettagli.

Alimenta- zione carta	Tipo di carta	Formato carta	Capacità massima fogli *1
Cassetto	Carta comune (64 - 80 g/m ² , 17 - 20 lb. Bond)	Formato A/B: A3, A4, A4-R, A5-R, B4, B5, B5-R, FOLIO Formato LT: LD, LG, LT, LT-R, ST-R, COMP, 13"LG, 8.5"SQ Formato K: 8K, 16K, 16K-R	250 fogli (80 g/m ² , 20 lb. Bond)
Unità di alimentazione carta	Carta comune (64 - 80 g/m ² , 17 - 20 lb. Bond)	Formato A/B: A3, A4, A4-R, A5-R, B4, B5, B5-R, FOLIO Formato LT: LD, LG, LT, LT-R, ST-R, COMP, 13"LG, 8.5"SQ Formato K: 8K, 16K, 16K-R	250 fogli (80 g/m ² , 20 lb. Bond)
Bypass	Carta comune (64 - 80 g/m ² , 17 - 20 lb. Bond)	Formato A/B: A3, A4, A4-R, A5-R, B4, B5, B5-R, FOLIO Formato LT: LD, LG, LT, LT-R, ST-R, COMP, 13"LG, 8.5"SQ Formato K: 8K, 16K, 16K-R	100 fogli (80 g/m ² , 20 lb. Bond)
	Carta sottile*2 (52 - 63 g/m ² , 14 - 16 lb. Bond)		1 foglio (52 - 63 g/m ² , 14 - 16 lb. Bond)
	Carta spessa*2 (81 - 105 g/m ² , 21 - 28 lb. Bond)		10 fogli (81 - 105 g/m ² , 21 - 28 lb. Bond)
	Carta comune 1*2 (106 - 163 g/m ² , 29 lb. Bond - 90 lb. Index)		10 fogli (106 - 163 g/m ² , 29 lb. Bond - 90 lb. Index)
	Carta spessa 2*2 (164 - 216 g/m ² , 80 lb. Bond - 110 lb. Index)		10 fogli (164 - 216 g/m ² , 80 lb. Bond - 110 lb. Index)
	Carta lucida*2 *7 (75 g/m ² , 20 lb. Bond)		1 foglio
	Etichette adesive*2 *3		1 foglio
	Lucidi*2 *4		Solo A4/LT
Buste*2 *5 *6	DL (110 mm x 220 mm), COM10 (4 1/8" x 9 1/2"), Monarch (3 7/8" x 7 1/2"), CHO-3 (120 mm x 235 mm), YOU-4 (105 mm x 235 mm)	1 foglio	

*1 Per "Capacità massima fogli" s'intende il numero massimo di fogli che si possono inserire quando si utilizza un tipo di carta raccomandato. Per i dettagli sui tipi di carta raccomandati, vedere la seguente pagina:

 P.21 "Carta consigliata"

*2 La copia in fronte-retro non è disponibile.

*3 Le etichette adesive non devono essere ritagliate.

*4 Utilizzare i tipi di lucidi consigliati; l'utilizzo di altri tipi di lucidi può causare problemi di funzionamento.

*5 La stampa sul retro delle buste non è possibile.

*6 Si possono utilizzare le buste per stampare dei lavori inviati da PC.

*7 Per la stampa su carta lucida, selezionare "SPESSA 1" come tipo di carta.

Note

- Non si possono inserire fogli di diverso formato in un cassetto.
- "LT" è il formato standard per il Nord America.
- "Formato K" è il formato standard cinese.
- La copia in fronte-retro è disponibile solo quando si utilizza la carta comune.

Suggerimento

Abbreviazioni per i formati carta LT:

LT: Letter, LD: Ledger, LG: Legal, ST: Statement, COMP: Computer

■ Carta consigliata

Per un'ottimale qualità delle copie, si consiglia l'uso dei seguenti tipi di carta. Per utilizzare un tipo di carta diverso, chiedere consiglio ad un tecnico dell'assistenza.

Tipo di carta	Nome del prodotto	
Carta comune	Formato A/B: TGIS Paper / Mondi Formato LT: TIDAL/Hammermill	80 g/m ² , 20 lb. Bond
	Formato K: Classic Jetset COPY PAPER/UPM	70 g/m ²
Carta spessa	Formato A/B: Color Copia / Mondi Formato LT: Laser/Hammermill	90 g/m ² , 24 lb. Bond
	Formato A/B: Color Copia / Mondi	100 g/m ²
Carta spessa 1	Formato A/B: Color Copia / Mondi Formato LT: Laser/Hammermill	120 g/m ² , 32 lb. Bond
	Formato A/B: Color Copia / Mondi Formato LT: Exact Index/WAUSAU	160 g/m ² , 90 lb. Index
Carta spessa 2	Formato A/B: Color Copia / Mondi Formato LT: Laser/Hammermill	200 g/m ² , 80 lb. Cover
	Formato A/B: Color Copia / Mondi Formato LT: Exact Index/WAUSAU	200 g/m ² , 110 lb. Index
Carta lucida	Tracing paper/Ostrich International	75 g/m ² , 20 lb. Bond
Etichette adesive	Formato A/B: 3478/ZWECH-AVERY Formato LT: 5165/AVERY	
Lucidi *1	Formato A/B: PP2500 / 3M Formato LT: X10.0/FOLEX	
Busta	ColumbianCO138/Westvaco, No.553/Monarch/mailwell	

*1 Utilizzare i tipi di lucidi consigliati; l'utilizzo di altri tipi di lucidi può causare problemi di funzionamento.

❑ Tipi di carta non accettati

Non utilizzare i tipi di carta elencati di seguito, poiché potrebbero causare inceppamenti o malfunzionamenti del sistema.

Questi tipi di carta causano frequenti inceppamenti che possono impedire la facile rimozione della carta inceppata o sporcare continuamente le immagini stampate.

- Carta umida
- Carta strappata
- Carta arricciata o che tende ad arricciarsi
- Carta con superficie troppo liscia o troppo ruvida
- Carta con superficie sottoposta a trattamento speciale
- Carta con un lato già stampato o utilizzato
- Le seguenti etichette adesive
 - La carta protettiva è visibile perché l'etichetta è stata perforata
 - La carta protettiva è visibile perché parte dell'etichetta è stata sfilata
 - Un'etichetta adesiva è stata ritagliata

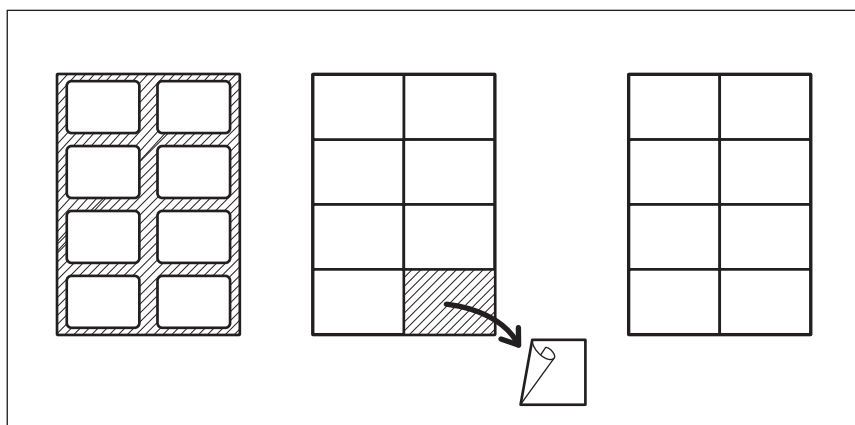

❑ Conservazione della carta

Per la conservazione della carta si osservino le seguenti raccomandazioni.

- Conservare la carta nell'apposita confezione per proteggerla dalla polvere.
- Non esporre la carta alla luce diretta del sole.
- Non conservare la carta in locali umidi.
- Conservare la carta su una superficie piana per prevenire la formazione di raggrinzamenti o pieghe.

■ Caricamento carta nel cassetto/unità di alimentazione carta

1

La procedura di caricamento carta è identica per il cassetto e per l'unità di alimentazione carta.

Per i tipi di carta accettati, vedere la seguente pagina:

📖 P.19 "Tipi di carta accettati"

- 1 Accendere il sistema.**
- 2 Aprire delicatamente il cassetto.**

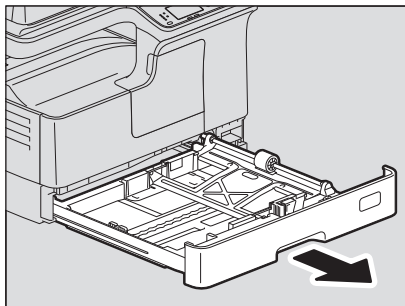

- 3 Abbassare la piastra della carta.**

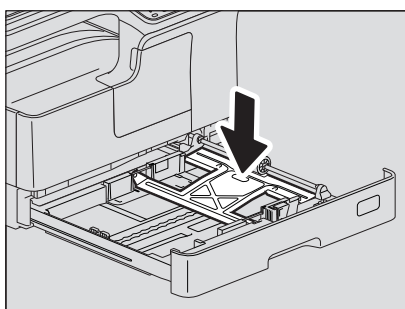

Nota

Premere fino a quando si sente un clic e il vassoio è completamente abbassato.

4 Caricare la carta nel cassetto a faccia in giù.

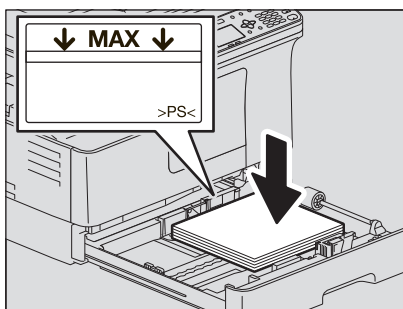

Note

- Nel cassetto si possono caricare fino a 250 fogli (80 g/m² o 20 lb. Bond). Controllare che l'altezza della risma di carta non superi la linea di limite massimo indicata sul lato interno delle guide posteriori.
 P.19 "Tipi di carta accettati"
- Prima di caricarli nel cassetto, smazzare bene i fogli per evitare problemi di doppia alimentazione. Fare attenzione a non tagliarsi le dita.
- Di norma, il lato di stampa è indicato sulla confezione della risma.
- Una volta caricata la carta nel cassetto, non collocare nulla nello spazio rimasto; si possono infatti causare inceppamenti carta o malfunzionamenti del sistema.
- Se si verificano dei problemi con la carta (tempi lunghi di stampa dopo l'alimentazione o qualità scadente dei risultati), girare la carta e ricaricarla.

Caricamento di carta in formato LD

Per caricare nel cassetto della carta di formato LD occorre rimuovere la guida terminale. Spostarla verso sinistra, premere su entrambi i lati della parte inferiore, quindi sollevarla per rimuoverla; riporla nella tasca sul lato frontale del cassetto.

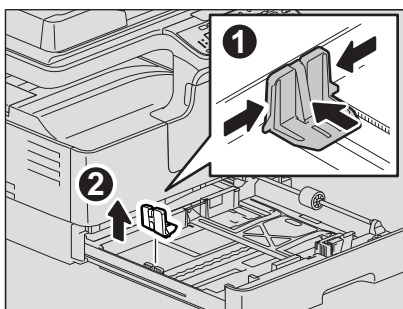

5 Spostare la guida terminale verso il bordo inferiore della carta spingendo la parte inferiore in direzione delle frecce.

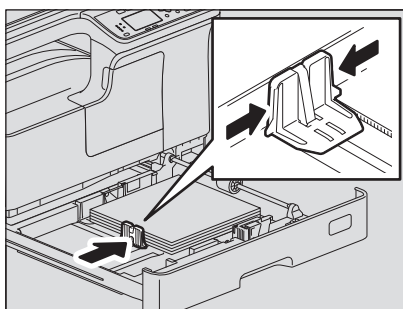

Nota

Evitare di lasciare dello spazio tra la carta e la guida terminale del cassetto.

6 Reggere la leva verde della guida laterale anteriore e regolare le guide carta, adattandole al formato carta.

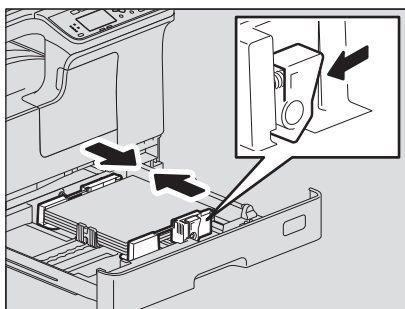

7 Richiudere completamente il cassetto.

⚠ ATTENZIONE

Nel richiudere il cassetto, fare attenzione a non intrappolare le dita.
Ci si potrebbe ferire.

Registrare il formato carta nel sistema.

Quando si carica la carta nel cassetto per la prima volta, registrare il relativo formato nel sistema. Controllare che il formato impostato sia corretto, altrimenti si potrebbero verificare degli inceppamenti.

Per la registrazione, vedere la seguente pagina:

📖 P.31 "Preliminare 3 - Registrazione di tipo e formato carta"

Nota

Registrare il formato carta tutte le volte che lo si cambia.

■ Caricamento della carta sul bypass

Nota

Quando si esegue la copia sui seguenti formati carta alimentati da bypass, il contenuto dell'originale viene ruotato.

Formato A/B: A3, A4-R, A5-R, B4, B5-R, FOLIO

Formato LT: LD, LG, LT-R, ST-R, COMP, 13"LG, 8.5"SQ

Formato K: 8K, 16K-R

Ad esempio, per riprodurre un originale in A5, posizionare l'originale in formato A5 sulla lastra di esposizione con orientamento verticale e caricare sul bypass della carta in formato A5 con orientamento orizzontale (A5-R).

Per ingrandire un originale in A4 e riprodurlo in formato A3, posizionare l'originale in formato A4 sulla lastra di esposizione con orientamento verticale e caricare sul bypass della carta in formato A3.

Le figure mostrano un esempio di caricamento di carta in formato A4/LT.

Per i tipi di carta accettati, vedere la seguente pagina:

📖 P.19 "Tipi di carta accettati"

1 Aprire il vassoio del bypass.

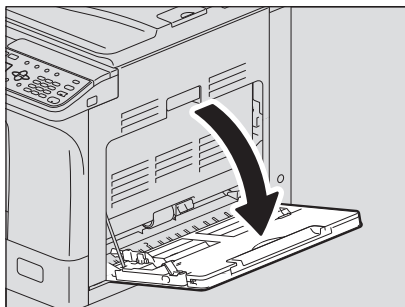

2 Sbloccare la leva a sinistra, quindi caricare la carta a faccia in giù e ben dritta sul bypass.

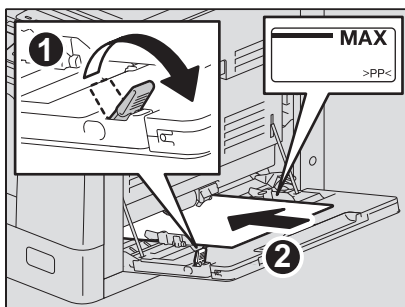

Nota

Di norma, il lato di stampa è indicato sulla confezione della risma.

3 Allineare le guide laterali con i bordi della carta e abbassare la leva.

1

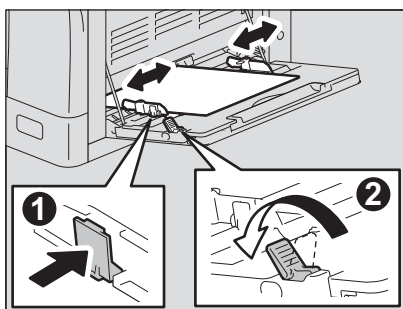

Note

- Si possono caricare fino a 100 fogli di carta comune (80 g/m² o 20 lb. Bond). Controllare che l'altezza della risma di carta non superi gli indicatori di limite massimo delle guide laterali. Se si utilizza carta di altro tipo, caricare un foglio per volta.
- Prima di caricarli sul bypass, smazzare bene i fogli per evitare problemi di doppia alimentazione. Fare attenzione a non tagliarsi le dita.
- Non forzare l'inserimento della carta nel bypass; l'inserimento forzato dei fogli potrebbe provocare degli inceppamenti.
- Appianare la carta arricciata prima di inserirla sul vassoio del bypass.
- Se sul bypass rimane della carta quando si caricano dei fogli in più, sbloccare la leva, rimuovere la carta e caricarla di nuovo.

Suggerimenti

- Quando si posiziona sul bypass un supporto di stampa più lungo del vassoio del bypass, aprire il vassoio di estensione.

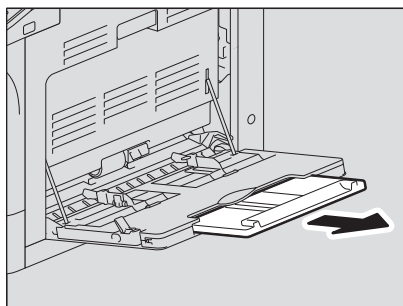

- È possibile che la carta spessa non venga alimentata correttamente, in funzione delle sue condizioni. In questo caso, girare la carta e riposizionarla di nuovo come indicato in figura.

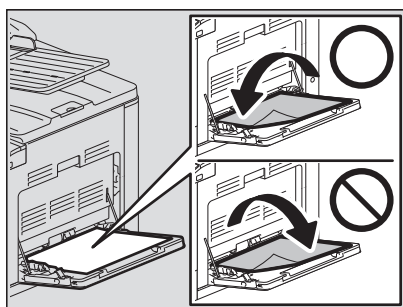

■ Caricamento di una busta sul bypass

Per i formati busta accettati, vedere la seguente pagina:

📖 P.19 "Tipi di carta accettati"

Note sull'utilizzo delle buste

Non utilizzare i seguenti tipi di buste poiché possono provocare inceppamenti o danneggiare il sistema.

1. Buste arricciate, raggrinzite o piegate
2. Buste troppo spesse o troppo sottili
3. Buste umide o bagnate
4. Buste strappate
5. Buste non vuote
6. Buste di formato non standard (quelle che hanno una forma particolare)
7. Buste con finestre o asole
8. Buste sigillate con colla o adesivo
9. Buste perforate o parzialmente aperte
10. Buste patinate
11. Buste con colla o nastro biadesivo

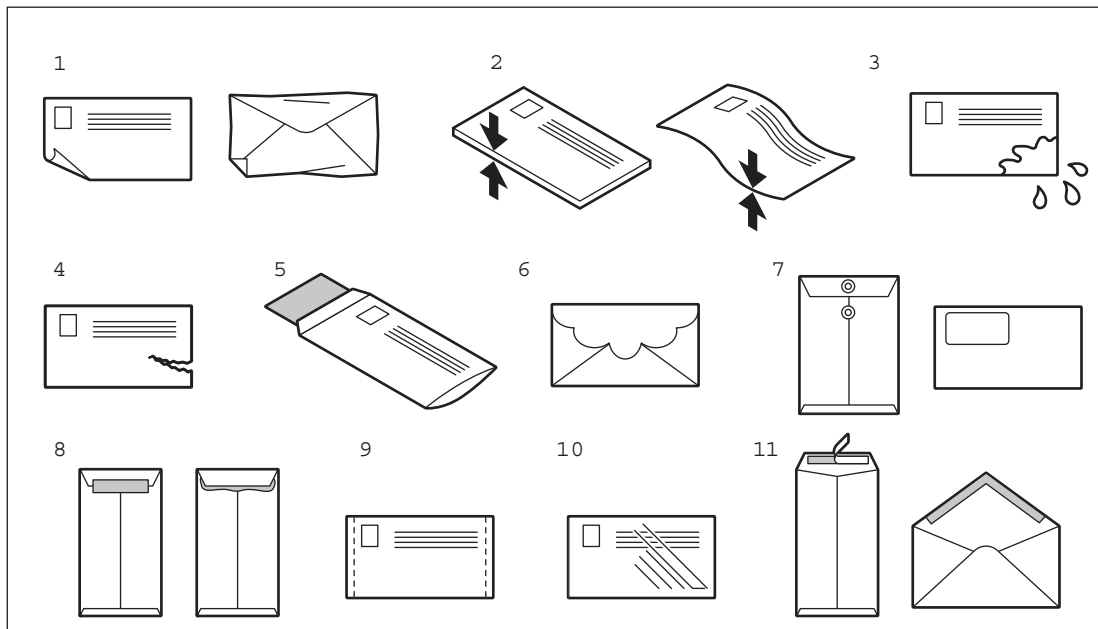

Note

- Conservare le buste a temperatura ambiente, lontano da fonti di calore e umidità.
- In funzione dell'ambiente di stampa, del tipo o delle condizioni della busta si possono verificare dei raggrinzimenti carta dopo la stampa. Si consiglia di fare delle stampe di prova prima di eseguire lavori di stampa voluminosi.

1 Posizionare la busta su una superficie pulita e in piano, quindi premere con le mani in direzione delle frecce indicate in figura per fare uscire l'aria.

Premere bene per evitare che l'aletta si arrotoli verso l'alto.

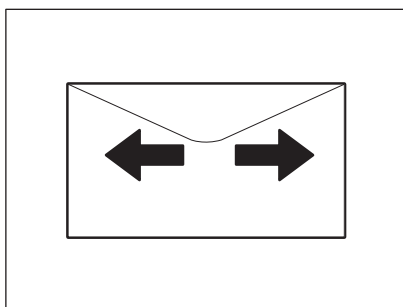

Eliminare le pieghe dagli angoli della busta.

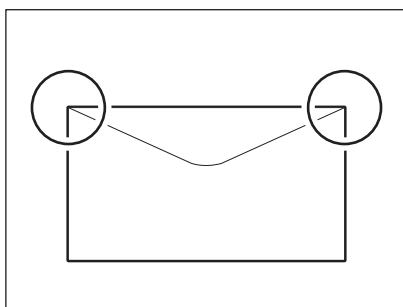

2 Aprire il vassoio del bypass.

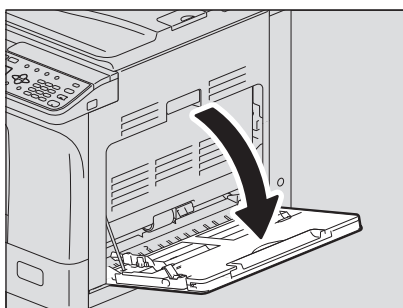

3 Sbloccare la leva a sinistra, quindi caricare la busta a faccia in giù e ben dritta sul bypass.

Posizionare la busta con l'aletta rivolta verso il lato frontale come indicato in figura.

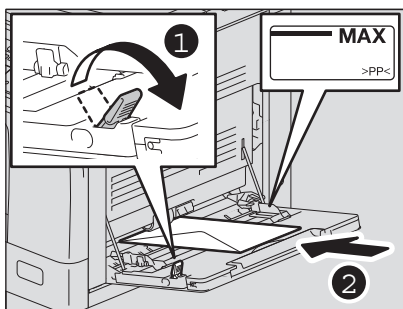

Note

- Non copiare o stampare sul retro delle buste; si possono causare inceppamenti oppure macchiare le buste o la sezione interna del sistema.
- In funzione dei tipi di busta, la stampa potrebbe essere irregolare.

4 Allineare le guide laterale ai bordi della busta e abbassare la leva.

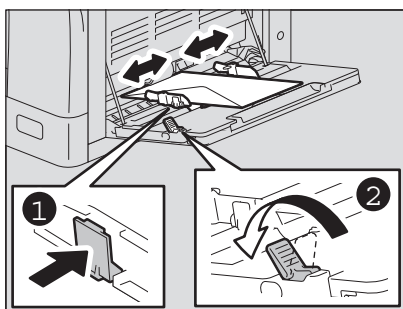

Preliminare 3 - Registrazione di tipo e formato carta

Quando si carica o si sostituisce la carta, viene visualizzato un messaggio pop-up. Attenersi alle istruzioni indicate per registrare le seguenti voci sulla periferica.

- Per il cassetto: formato carta
- Per il bypass: formato e tipo di carta

Suggerimenti

- Si può registrare il formato carta per il cassetto anche nel menu "FUNZIONI UTENTE".
 P.144 "Elenco del menu Funzioni utente"
- Quando si carica sul bypass della carta con formato diverso da quelli standard, selezionare "PERSONALIZZATO" come formato carta.

FUNZIONI DI COPIATURA

Procedura di copiatura di base	34
Originali accettati.....	34
Copiatura degli originali.....	35
Impostazioni di copiatura	41
Regolazione dell'esposizione.....	41
Selezione del modo originale.....	42
Selezione della carta.....	43
Ingrandimento o riduzione delle copie.....	45
Fascicolazione delle copie.....	50
Copia veloce di due o quattro pagine su ogni foglio.....	52
Copiatura in fronte-retro di una scheda ID su un foglio.....	54
Cancellazione delle ombre sui bordi.....	56
Riproduzione separata di pagina destra e pagina sinistra.....	57
Spostamento pagine a destra o a sinistra.....	58
Copiatura solo fronte o fronte-retro.....	59
Aggiungere il numero di pagina sul foglio copiato.....	62
Eliminazione delle pagine bianche.....	63
Copia di originali di formato misto in un unico ciclo.....	64
Direzione immagine.....	65
Scansione continua per un lavoro di copiatura.....	66
Verifica delle impostazioni funzione attive.....	67
Utilizzo dei modelli (Copia)	68
Registrazione dei modelli.....	68
Come richiamare un modello.....	69

Procedura di copiatura di base

Questo capitolo descrive la procedura di copiatura di base. Per le altre funzioni, vedere la seguente pagina:

📖 P.41 "Impostazioni di copiatura"

Controllare che il sistema sia pronto per la copia.

📖 P.17 "Preliminare 1 - Accensione"

📖 P.19 "Preliminare 2 - Caricamento carta"

📖 P.31 "Preliminare 3 - Registrazione di tipo e formato carta"

■ Originali accettati

Gli originali accettati dipendono dalla modalità di alimentazione. Vedere la seguente tabella per i dettagli. Se si utilizza l'Alimentatore con inversione automatica degli originali, è possibile acquisire automaticamente con un'unica operazione un set di originali stampati su carta comune.

Modalità di alimentazione	Tipo	Formato massimo	Formati accettati per il rilevamento automatico del formato*1	Numero massimo di fogli
Lastra di esposizione	Carta comune Carta speciale Opuscoli	A3 o LD	-	-
Alimentatore con inversione automatica degli originali	Carta comune Carta sottile Carta spessa (50 - 104 g/m ² , 13 - 27 lb. Bond)		Eccetto Nord America e Cina: A3, A4, A4-R, A5-R, B4, B5, B5-R Nord America: LD, LG, LT, LT-R, ST-R, COMP Cina: A3, A4, A4-R, A5-R, 8K, 16K, 16K-R	50 fogli (80 g/m ² , 20 lb. Bond) (o un'altezza risma di 9,5 mm)*2

*1 La funzione di rilevamento automatico del formato è disponibile solo quando è installato l'Alimentatore con inversione automatica degli originali.

*2 Il numero massimo di fogli che si possono alimentare dipende dal tipo di originale.

☐ Numero massimo di originali che si possono acquisire

Quando si utilizza l'opzione "SCANSIONE CONTINUA" con l'alimentatore con inversione automatica degli originali (RADF), si possono acquisire fino a 150 originali per volta. Quando il numero di originali acquisiti supera i 150, oppure quando si esaurisce la memoria della periferica, la scansione si interrompe e sull'LCD viene visualizzato un messaggio di errore. Premere un pulsante qualsiasi sul pannello di controllo per eliminare i dati acquisiti.

☐ Precauzioni quando si utilizza l'alimentatore con inversione automatica degli originali

Non utilizzare i seguenti tipi di originali poiché possono provocare inceppamenti o danneggiare il sistema.

- Originali piegati o arricciati
- Originali con copie carbone
- Originali con nastro adesivo, colla o tagliati
- Originali con clip o punti metallici
- Originali bucati o strappati
- Originali umidi
- Originali con correttore o inchiostro non completamente essiccati
- Lucidi o carta lucida
- Carta patinata (es. cerata)
- Originali con più fori (es. originali forati)

I seguenti tipi di originali si possono utilizzare ma richiedono grande attenzione:

- Originali che non si possono scorrere con le dita o con superficie trattata: questi tipi di originali possono avere problemi di separazione in fase di alimentazione; si consiglia pertanto di smazzarli bene prima di caricarli.
- Originali piegati o arricciati: lisciarli bene prima di caricarli.

Comparsa di strisce nere

Se l'area di scansione e le guide sono sporche, possono comparire delle strisce nere o altri difetti. Si raccomanda una corretta pulizia, da eseguire una volta alla settimana.

📖 P.178 "Pulizia ordinaria"

■ Copiatura degli originali

Eseguire una copia attenendosi alle istruzioni di base.

1 Posizionare gli originali.

• Posizionamento degli originali sulla lastra di esposizione

- 1) Aprire il copri-originale o l'alimentatore con inversione automatica degli originali.
- 2) Posizionare l'originale a faccia in giù sulla lastra di esposizione.
- 3) Allineare l'originale contro l'angolo in alto a sinistra sulla lastra di esposizione.
- 4) Abbassare delicatamente il copri-originale o l'alimentatore con inversione automatica degli originali.

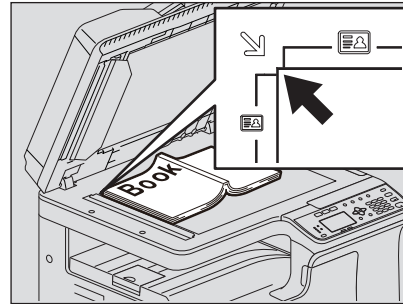
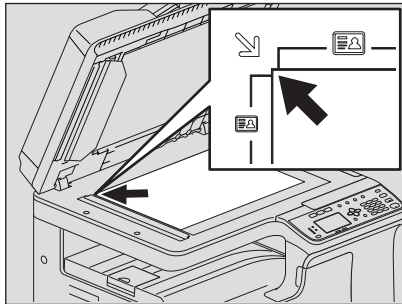

⚠ ATTENZIONE

Non appoggiare oggetti pesanti (4 kg o più) sulla lastra di esposizione e non applicare eccessiva forza.

Potrebbero rompere il vetro e causare lesioni.

Note

- Prima di riprodurre degli originali con pieghe o arricciature, eliminare le pieghe o le arricciature. Posizionare quindi l'originale sulla lastra di esposizione, chiudere il copri-originale o l'alimentatore con inversione automatica degli originali e avviare la copia.
- Se sulle copie compare ancora l'ombra della piega o dell'arricciatura, provare a regolare l'esposizione oppure utilizzare la funzione "CANC. SFONDO".

Suggerimento

Quando si utilizzano originali trasparenti come i lucidi e la carta lucida, posizionare un foglio bianco, di dimensioni uguali o più grandi, sull'originale per evitare la comparsa di macchie sull'immagine riprodotta.

- **Posizionamento degli originali sull'alimentatore con inversione automatica degli originali**

- 1) Allineare gli originali.
- 2) Posizionare gli originali a faccia in su e allineare le guide laterali alla lunghezza dell'originale.

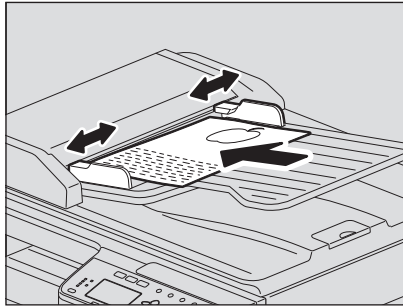

Note

- Gli originali vengono alimentati nell'ordine a partire dall'alto.
- Non caricare più di 50 fogli (80 g/m²: 20 lb. Bond) per volta e controllare che l'altezza della risma non superi 9,5 mm, indipendentemente dal formato degli originali.
- Lisciare la carta piegata prima di caricarla sull'alimentatore con inversione automatica degli originali.
- Per prevenire che gli originali lunghi (A3, B4, A4-R, LD, LG, COMP o 8K) possano scivolare, sollevare il fermo di uscita carta. Quando il fermo non è più necessario, sollevarlo leggermente e richiuderlo.

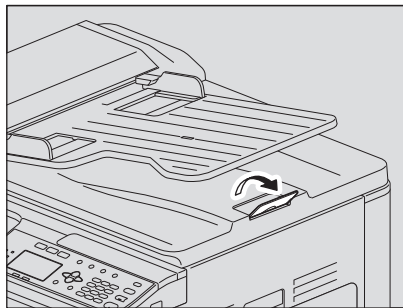

- Per prevenire inceppamenti, rimuovere gli originali e non spegnere/accendere la periferica con originali inseriti nell'alimentatore con inversione automatica degli originali.

2 Premere [COPIA].

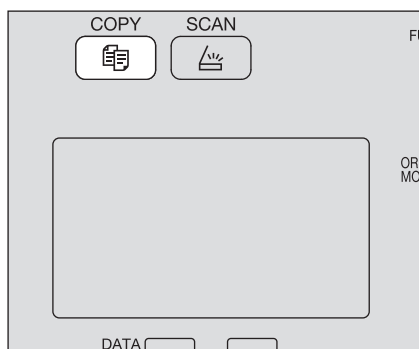

3 Specificare il numero di copie con i tasti numerici.

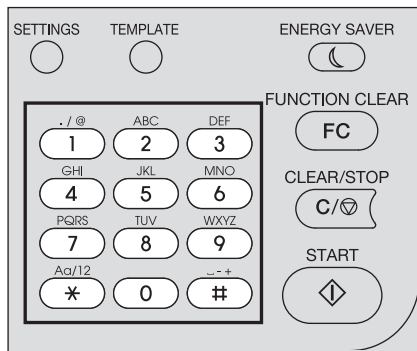

4 Configurare le impostazioni di copiatura.

📖 P.41 "Impostazioni di copiatura"

Nota

Alcune combinazioni di funzioni potrebbero non essere disponibili per la selezione.

📖 P.186 "Schema delle combinazioni delle funzioni di copiatura"

5 Premere [AVVIO] per avviare la copiatura.

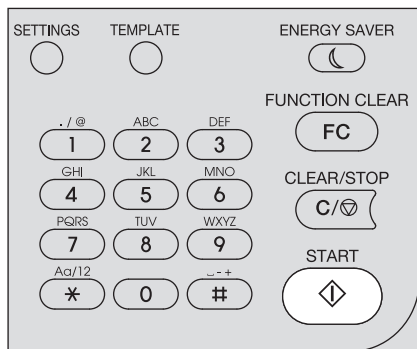

Per interrompere o riprendere la copia, premere [AZZER/STOP].

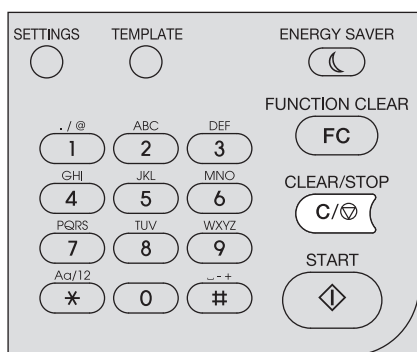

Premere [OK] o [ANNUL.] in funzione del messaggio visualizzato sull'LCD.

Copia di originali alimentati dall'alimentatore con inversione automatica degli originali (RADF):

Se si devono acquisire altri originali, posizionarli, quindi selezionare "SCAN. SUCCESSIVO" con ▽ o △ e premere [OK]. Se non vi sono altri originali da acquisire, selezionare "FINE" con ▽ o △ e premere [OK]. (Solo quando la voce "SCANSIONE CONTINUA" è impostata su "ON")

Nota

Se dopo aver premuto [FINE] sulla schermata SCANSIONE CONTINUA gli originali restano nell'alimentatore con inversione automatica degli originali, rimuovere gli originali. In caso contrario si può verificare un inceppamento.

Al termine della copia, premere [RESET FUNZIONI] per azzerare le funzioni impostate per la copiatura e ritornare alla schermata principale (Copia).

Note

- Se si esaurisce la carta nel cassetto o sul bypass, l'LCD visualizza un messaggio di errore e il lavoro si interrompe. Caricare la carta; la periferica riprende automaticamente il lavoro di copiatura dopo 3 secondi circa.
- Il vassoio di uscita può accettare fino a 100 fogli. Se si verifica un errore di superamento della capacità del vassoio di uscita, l'indicatore lampeggia e sul display LCD compare un messaggio di errore. Rimuovere la carta dal vassoio e premere [AVVIO] per riprendere la copiatura.
- Se si utilizzano dei lucidi, rimuovere i fogli singolarmente non appena vengono consegnati sul vassoio di uscita; diversamente potrebbero arricciarsi e non essere più idonei alla proiezione.

☐ Tasti di scelta rapida

È possibile accedere ad alcune funzioni semplicemente premendo un pulsante.

- 📖 P.39 "Utilizzo rapido della funzione "ESPOSIZIONE" o "SCHEDA ID"
- 📖 P.40 "Selezione rapida di "MODO ORIGINALE"

2

Utilizzo rapido della funzione "ESPOSIZIONE" o "SCHEDA ID"

Sulla prima schermata del modo Copia, la funzione del pulsante ▷ varia in funzione del paese di installazione della periferica. Viene utilizzato come pulsante di [ESPOSIZIONE] in Europa e America, come pulsante [SCHEDA ID] per regioni diverse da Europa e America. Basta dunque premere il pulsante per accedere velocemente alla funzione "ESPOSIZIONE" o "SCHEDA ID" per modificare la densità di copiatura oppure per copiare in fronte-retro un documento d'identità su un foglio di carta.

- 📖 P.41 "Regolazione dell'esposizione"
- 📖 P.54 "Copiatura in fronte-retro di una scheda ID su un foglio"

Per Europa e America

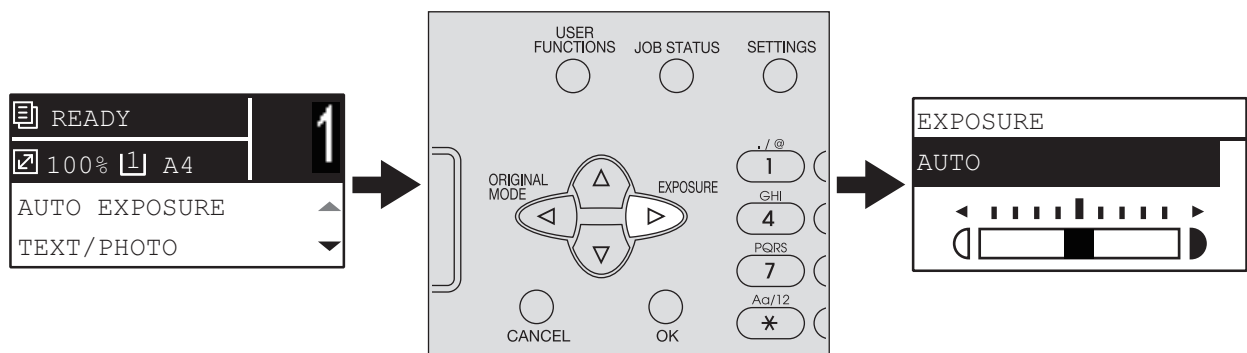

Per regioni diverse da Europa e America

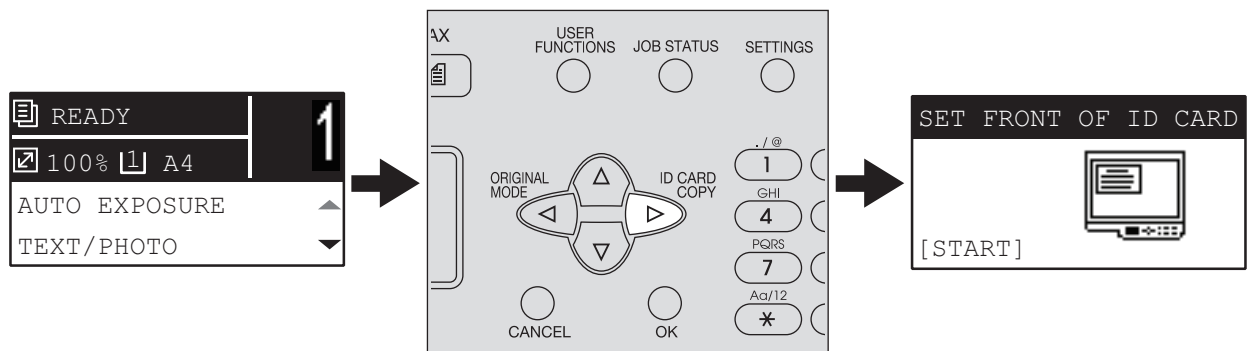

Selezione rapida di "MODO ORIGINALE"

Sulla prima schermata del modo Copia, il pulsante ◀ può essere utilizzato come pulsante di [MODO ORIGINALE]. Basta premere il pulsante per accedere velocemente alla funzione "MODO ORIGINALE" e modificare l'impostazione della funzione modo originale per la copiatura.

📖 P.42 "Selezione del modo originale"

Per Europa e America

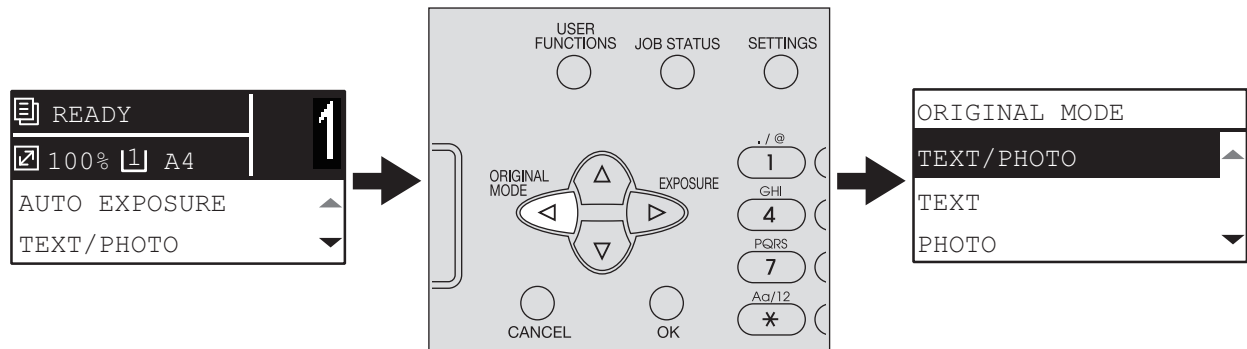

Per regioni diverse da Europa e America

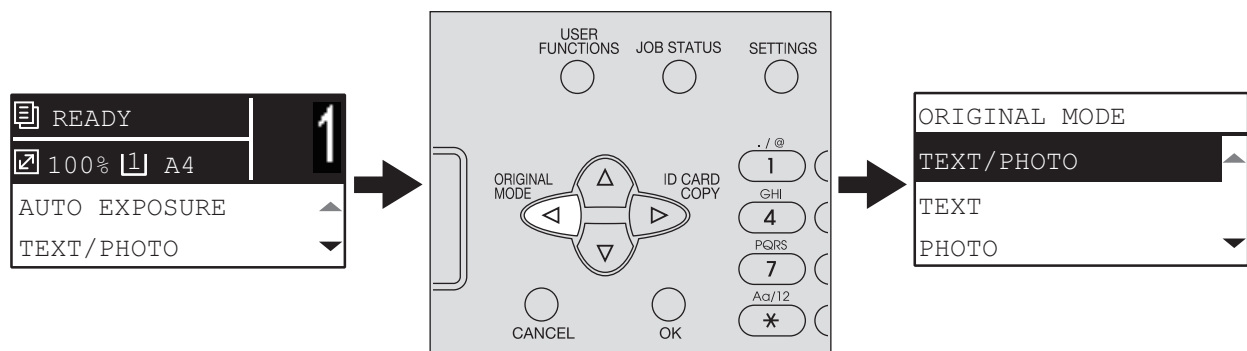

Impostazioni di copiatura

Si possono configurare le impostazioni per l'attività di copiatura nel menu delle funzioni di copiatura.

Suggerimento

Premere [ANNUL.] per uscire dal modo impostazioni senza salvare le modifiche apportate. Per uscire si può utilizzare il pulsante ◀, se attivo.

2

■ Regolazione dell'esposizione

Si può regolare la densità per schiarire o scurire le copie secondo nove livelli, specificando un valore compreso tra -4 e +4. L'impostazione densità automatica configura un valore intermedio di densità.

Suggerimento

Si può accedere direttamente a questa funzione premendo ▷. L'operazione associata a questo pulsante dipende dalla regione di destinazione della periferica.

Per Europa e America:

📖 P.39 "Utilizzo rapido della funzione "ESPOSIZIONE" o "SCHEDA ID""



Funzioni del menu	Impostazioni	Descrizione
Esposizione	Auto	Regolazione automatica della densità.
	Manuale	Regolazione manuale della densità.

- 1** Premere [COPIA].
- 2** Premere ▼ o ▲ per selezionare la voce di impostazione visualizzata sul display LCD, quindi premere ▷.
- 3** Premere ▼ o ▲ per selezionare la voce da impostare.
- 4** Regolare la densità come segue.
 - Per "Auto":
Premere [OK].
 - Per "Manuale":
 - 1) Premere ▷ o ◀ per aumentare o ridurre il livello di densità.
 - 2) Premere [OK].

■ Selezione del modo originale

È possibile selezionare il modo più adatto per l'immagine originale da riprodurre.

Suggerimento

Si può accedere direttamente a questa funzione premendo <1.

 P.40 "Selezione rapida di "MODO ORIGINALE""



Funzioni del menu	Impostazioni	Descrizione
MODO ORIGINALE	TESTO/FOTO	Testo e fotografie miste.
	TESTO	Solo testo, testo e righe sottili o timbro
	FOTO	Solo fotografie.
	CANC. SFONDO	Sfondo scuro.

- 1** Premere [COPIA].
- 2** Premere ∇ o \triangle per selezionare la voce di impostazione visualizzata sul display LCD, quindi premere \triangleright .
- 3** Premere ∇ o \triangle per selezionare la voce di impostazione, quindi premere [OK].

■ Selezione della carta

Si può selezionare il cassetto in cui è caricata la carta di formato e tipo richiesti.

📖 P.19 "Tipi di carta accettati"

□ Selezione dell'alimentazione carta



Funzioni del menu	Impostazioni	Descrizione
CASSETTO	Cassetto 1 XX, Cassetto 2 XX	Si utilizza il cassetto per l'alimentazione carta. La variabile "xx" indica il formato carta.
	Bypass XX	Si utilizza il bypass per l'alimentazione carta. Scelta disponibile solo se sul bypass è caricata della carta. La variabile "xx" indica il formato carta.
	APS	Selezione carta automatica. Rileva il formato dell'originale e seleziona automaticamente un formato carta uguale.
	<p>Note</p> <ul style="list-style-type: none"> • È possibile che questa funzione non operi correttamente con originali completamente scuri o con originali con bordi scuri. • Disponibile solo quando l'originale è alimentato dall'alimentatore con inversione automatica degli originali. <p>Suggerimento</p> <p>Per i formati originali riconoscibili dal sistema, vedere la seguente pagina: 📖 P.34 "Originali accettati"</p>	

1 Premere [COPIA].

2 Premere ▾ o △ per selezionare la voce di impostazione visualizzata sul display LCD, quindi premere ▷.

3 Premere ▾ o △ per selezionare la voce da impostare.

Per selezionare il formato carta:

1) Premere ▷.

2) Premere ▾ o △ per selezionare il formato carta, quindi premere [OK].

Per accettare l'impostazione:

Premere [OK].

□ Selezione automatica del bypass

Quando si carica la carta sul bypass, l'alimentazione carta commuta automaticamente dal cassetto al bypass. La schermata visualizzata sull'LCD cambia automaticamente per consentire all'utente di impostare facilmente il formato e il tipo di carta per il bypass.

- 1 Premere ∇ o \triangle per selezionare il formato carta, quindi premere [OK].



- 2 Premere ∇ o \triangle per selezionare il tipo di carta, quindi premere [OK].

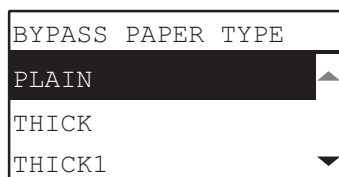

Al termine del lavoro di copiatura, rimuovere i fogli dal bypass. Viene ripristinata l'alimentazione carta da cassetto.

■ Ingrandimento o riduzione delle copie

Per l'ingrandimento o la riduzione delle copie sono disponibili i tre seguenti modi.

- Specificare manualmente il rapporto di riproduzione (📖 P.45)
- Selezionare un fattore zoom fisso (📖 P.47)
- Selezione automatica del rapporto di riproduzione (AMS) (📖 P.48)

□ Definizione manuale del rapporto di riproduzione



Funzioni del menu	Impostazioni	Descrizione
ZOOM	Zoom manuale (25 - 100 - 400%)	Regolazione manuale del rapporto di riproduzione.
	ZOOM FISSO Formato A/B: 50% (A3 -> A5), 71% (A3 -> A4), 71% (A4 -> A5), 141% (A4 -> A3), 141% (A5 -> A4), 200% (A5 -> A3), 300%, 400% Formato LT: 50% (LD -> ST), 60% (LG -> ST), 65% (LD -> LT), 65% (LT -> ST), 78% (LD -> LG), 78% (LG -> LT), 100% (LT -> LG), 121% (LG -> LD), 129% (LT -> LD), 129% (ST -> LT), 154% (ST -> LG), 200% (ST -> LD), 300%, 400% Formato K: 50% (A3 -> A5), 54% (8K -> A5), 64% (A3 -> 16K), 69% (8K -> 16K), 71% (A3 -> A4), 71% (A4 -> A5), 76% (16K -> A5), 76% (8K -> A4), 91% (A3 -> 8K), 91% (A4 -> 16K), 108% (16K -> A4), 108% (8K -> A3), 129% (A4 -> 8K), 129% (A5 -> 16K), 138% (16K -> 8K), 141% (A4 -> A3), 141% (A5 -> A4), 152% (16K -> A3), 182% (A5 -> 8K), 200% (A5 -> A3), 300%, 400%	📖 P.47 "Selezione di un rapporto zoom fisso"
	AMS	📖 P.48 "Selezione automatica del rapporto di riproduzione (AMS)"

1 Premere [COPIA].

2 Premere ▾ o △ per selezionare la voce di impostazione visualizzata sul display LCD, quindi premere ▷.

3 Premere ▾ o △ per selezionare la voce di impostazione per lo zoom manuale.

Se il rapporto zoom è già selezionato, questo punto della procedura non è necessario.

4 Premere ▷ o ◁ per incrementare o ridurre il rapporto di riproduzione, quindi premere [OK].

Per regolare rapidamente il rapporto di riproduzione, tenere premuto il pulsante.

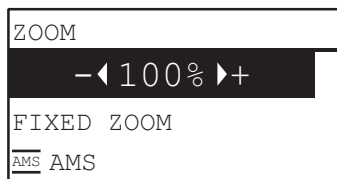

Nota

Per eseguire la copia ingrandita o ridotta di un originale con orientamento verticale su un foglio con orientamento orizzontale, selezionare "AMS" come rapporto zoom.

📖 P.48 "Selezione automatica del rapporto di riproduzione (AMS)"

☐ Selezione di un rapporto zoom fisso

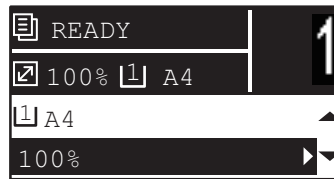

2

Funzioni del menu	Impostazioni	Descrizione
ZOOM	Zoom manuale (25 - 100 - 400%)	P.45 "Definizione manuale del rapporto di riproduzione"
	ZOOM FISSO Formato A/B: 50% (A3 -> A5), 71% (A3 -> A4), 71% (A4 -> A5), 141% (A4 -> A3), 141% (A5 -> A4), 200% (A5 -> A3), 300%, 400% Formato LT: 50% (LD -> ST), 60% (LG -> ST), 65% (LD -> LT), 65% (LT -> ST), 78% (LD -> LG), 78% (LG -> LT), 100% (LT -> LG), 121% (LG -> LD), 129% (LT -> LD), 129% (ST -> LT), 154% (ST -> LG), 200% (ST -> LD), 300%, 400% Formato K: 50% (A3 -> A5), 54% (8K -> A5), 64% (A3 -> 16K), 69% (8K -> 16K), 71% (A3 -> A4), 71% (A4 -> A5), 76% (16K -> A5), 76% (8K -> A4), 91% (A3 -> 8K), 91% (A4 -> 16K), 108% (16K -> A4), 108% (8K -> A3), 129% (A4 -> 8K), 129% (A5 -> 16K), 138% (16K -> 8K), 141% (A4 -> A3), 141% (A5 -> A4), 152% (16K -> A3), 182% (A5 -> 8K), 200% (A5 -> A3), 300%, 400%	Selezionare un rapporto zoom fisso.
	AMS	P.48 "Selezione automatica del rapporto di riproduzione (AMS)"

- 1** Premere [COPIA].
- 2** Premere ▾ o △ per selezionare la voce di impostazione visualizzata sul display LCD, quindi premere ▷.
- 3** Premere ▾ o △ per selezionare "Zoom fisso", quindi premere ▷.

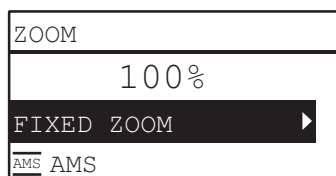

- 4** Premere ▾ o △ per selezionare un rapporto di riproduzione, quindi premere [OK].

Nota

Per eseguire la copia ingrandita o ridotta di un originale con orientamento verticale su un foglio con orientamento orizzontale, selezionare "AMS" come rapporto zoom.

P.48 "Selezione automatica del rapporto di riproduzione (AMS)"

☐ Selezione automatica del rapporto di riproduzione (AMS)



Funzioni del menu	Impostazioni	Descrizione
ZOOM	Zoom manuale (25 - 100 - 400%)	📖 P.45 "Definizione manuale del rapporto di riproduzione"
	ZOOM FISSO Formato A/B: 50% (A3 -> A5), 71% (A3 -> A4), 71% (A4 -> A5), 141% (A4 -> A3), 141% (A5 -> A4), 200% (A5 -> A3), 300%, 400% Formato LT: 50% (LD -> ST), 60% (LG -> ST), 65% (LD -> LT), 65% (LT -> ST), 78% (LD -> LG), 78% (LG -> LT), 100% (LT -> LG), 121% (LG -> LD), 129% (LT -> LD), 129% (ST-> LT), 154% (ST -> LG), 200% (ST -> LD), 300%, 400% Formato K: 50% (A3 -> A5), 54% (8K -> A5), 64% (A3 -> 16K), 69% (8K -> 16K), 71% (A3 -> A4), 71% (A4 -> A5), 76% (16K -> A5), 76% (8K -> A4), 91% (A3 -> 8K), 91% (A4 -> 16K), 108% (16K -> A4), 108% (8K -> A3), 129% (A4 -> 8K), 129% (A5 -> 16K), 138% (16K -> 8K), 141% (A4 -> A3), 141% (A5 -> A4), 152% (16K -> A3), 182% (A5 -> 8K), 200% (A5 -> A3), 300%, 400%	📖 P.47 "Selezione di un rapporto zoom fisso"
	AMS	Rileva il formato dell'originale e seleziona automaticamente il rapporto di riproduzione ottimale per il formato carta in uso.
	<div style="background-color: #333; color: white; padding: 2px; margin-bottom: 5px;">Note</div> <ul style="list-style-type: none"> È possibile che questa funzione non operi correttamente con originali completamente scuri o con originali con bordi scuri. Disponibile solo quando l'originale è alimentato dall'alimentatore con inversione automatica degli originali. <div style="background-color: #ccc; padding: 2px; margin-bottom: 5px;">Suggerimento</div> <p>Per i formati originali riconoscibili dal sistema, vedere la seguente pagina: 📖 P.34 "Originali accettati"</p>	

1 Premere [COPIA].

2 Premere ▾ o ▴ per selezionare la voce di impostazione visualizzata sul display LCD, quindi premere ▷.

3 Premere ∇ o \triangle per selezionare "AMS", quindi premere [OK].

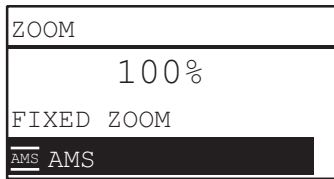

Nota

Per eseguire la copia ingrandita o ridotta di un originale con orientamento verticale su un foglio con orientamento orizzontale, selezionare "AMS" come rapporto zoom.

 P.48 "Selezione automatica del rapporto di riproduzione (AMS)"

■ Fascicolazione delle copie

Si possono fascicolare le pagine copiate nello stesso ordine dell'originale.

NO FASCIC.: Selezionare questa opzione se non si desidera fascicolare le pagine copiate. Verranno consegnate per prime tutte le copie della prima pagina e poi tutte le copie delle pagine successive in sequenza.

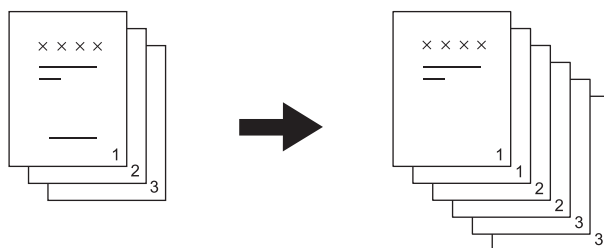

FASCIC.: Selezionare questa opzione per fascicolare le pagine copiate nello stesso ordine dell'originale e consegnare i fascicoli di copie con lo stesso orientamento.

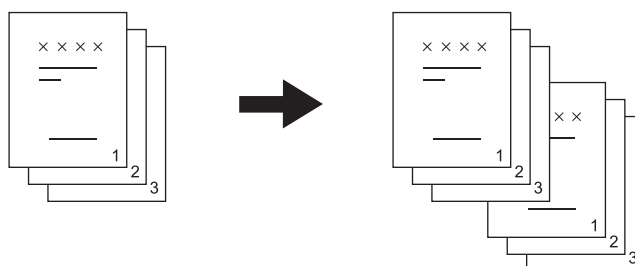

ROTAZIONE: Quando si devono riprodurre più set di copie è possibile fascicolare i set di copie consegnando alternatamente un set per volta. Questa funzione viene denominata fascicolazione con alternanza. Per utilizzare questa funzione è necessario caricare una risma di fogli con orientamento orizzontale in un cassetto ed una con orientamento verticale in un altro cassetto.

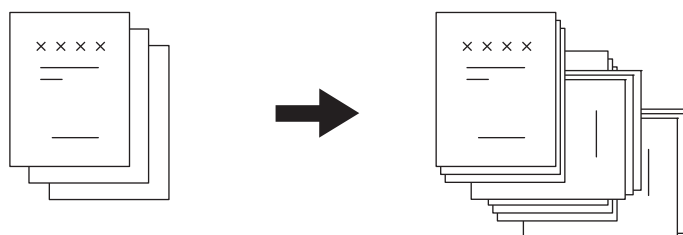

Nota

Per la funzione di fascicolazione con "ROTAZIONE" è possibile caricare nei cassette o sul bypass carta in formato A4, Letter, B5, LT o 16K.

Suggerimento

Se l'originale è alimentato dall'alimentatore con inversione automatica degli originali, viene automaticamente impostata la funzione "FASCIC."

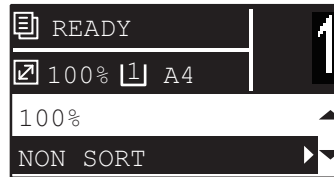

Funzioni del menu	Impostazioni
FINITURA	NO FASCIC.
	FASCIC.
	ROTAZIONE

- 1** Premere [COPIA].
- 2** Premere ∇ o \triangle per selezionare la voce di impostazione visualizzata sul display LCD, quindi premere \triangleright .
- 3** Premere ∇ o \triangle per selezionare la voce di impostazione, quindi premere [OK].
- 4** Specificare come numero di copie "2" o un valore superiore.
 ⓘ P.35 "Copiatura degli originali"

Quando l'originale è posizionato sulla lastra di esposizione

Completata la scansione del primo originale, l'LCD visualizza il messaggio "Originale succes.?". Controllare che sia selezionata l'opzione "SCANSIONE PAGINA SEGUENTE", posizionare l'originale successivo sulla lastra di esposizione, quindi premere [OK] o [AVVIO]. Una volta acquisiti tutti gli originali, selezionare "FINE" e premere [OK] o [AVVIO] per avviare la copiatura degli originali acquisiti.

Nota

Se non viene eseguita nessuna operazione entro il lasso di tempo predefinito compare il messaggio "ANNULLARE LAVORO?"

■ Copia veloce di due o quattro pagine su ogni foglio

Si possono riprodurre due o quattro originali su un unico foglio.

OFF: La funzione è disabilitata.

2 IN 1: Riproduce due pagine su un unico foglio.

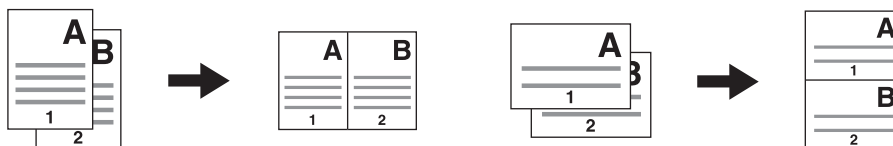

4 IN 1: Riproduce quattro pagine su un unico foglio.

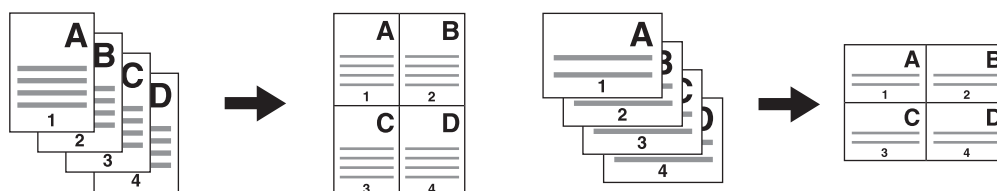

Note

- Impostare il formato carta, la densità e gli altri parametri necessari prima di selezionare [2IN1/4IN1].
- Per utilizzare la funzione "2IN1/4IN1" è necessario definire le impostazioni in "FUNZIONI UTENTE" - "COPIA" - "2IN1/4IN1".
 📖 P.145 "Voci del menu Funzioni utente"
- Questa funzione non è disponibile con alcuni formati carta. Se è impostato un formato carta non supportato da questa funzione, il display LCD visualizza un messaggio di errore e la funzione è inattiva.
 📖 P.19 "Preliminare 2 - Caricamento carta"
 📖 P.31 "Preliminare 3 - Registrazione di tipo e formato carta"
- Se si esegue la copia senza specificare formato e orientamento delle pagine originali, è possibile che l'ordine delle pagine o la posizione delle pagine non siano corretti.
- Quando si posiziona un originale fronte-retro con il bordo superiore sul lato sinistro dell'alimentatore con inversione automatica degli originali per la copiatura 2in1/4in1, impostare [DIREZ. IMMAGINE] su "OFF".



Funzioni del menu	Impostazioni
2IN1/4IN1	OFF
	2IN1
	4IN1

- 1** Premere [COPIA].
- 2** Premere ∇ o \triangle per selezionare la voce di impostazione visualizzata sul display LCD, quindi premere \triangleright .
- 3** Premere ∇ o \triangle per selezionare la voce di impostazione, quindi premere [OK] oppure \triangleright .

4 Per utilizzare la funzione "2IN1/4IN1" attenersi alle istruzioni visualizzate sull'LCD che spiegano come eseguire le seguenti impostazioni.

- **FORMATO ORIGINALE**

Premere ∇ o \triangle per selezionare il formato dell'originale.

- **ORIENT. ORIGINALE**

Premere \triangleright o \triangleleft per selezionare l'orientamento orizzontale o verticale dell'originale.

- **INSERIRE ORIGINALE**

Posizionare gli originali come indicato sul display LCD. Controllare di aver posizionato l'originale con lo stesso orientamento selezionato in "ORIENT. ORIGINALE".

- **ORIGINALE SUCCES.?**

Questo messaggio compare quando si posiziona l'originale sulla lastra di esposizione. Premere ∇ o \triangle per selezionare "SCANSIONE PAGINA SEGUENTE". Selezionare "FINE" al termine della scansione di tutti gli originali.

Note

- Quando l'originale è alimentato dall'alimentatore con inversione automatica degli originali, il formato dell'originale selezionato in [FORMATO ORIGINALE] è disabilitato.
- Per i formati non supportati dall'alimentatore con inversione automatica degli originali, specificare [FORMATO ORIGINALE] e posizionare l'originale sulla lastra di esposizione.
- Se non viene eseguita nessuna operazione entro il lasso di tempo predefinito compare il messaggio "ANNULLARE LAVORO?"

■ Copiatura in fronte-retro di una scheda ID su un foglio

Si può copiare in fronte-retro un documento d'identità su un foglio di carta.

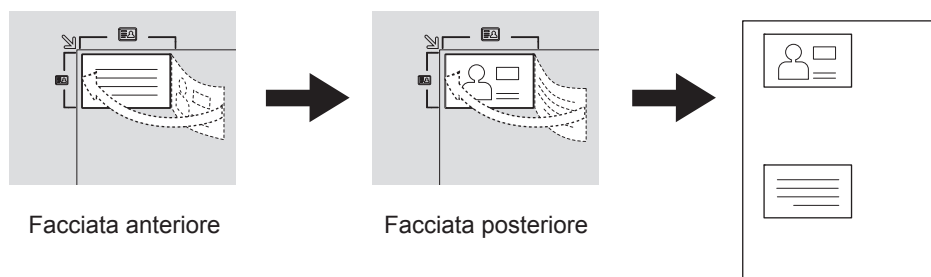

Suggerimento

Si può abilitare direttamente questa funzione premendo ▷. L'operazione associata a questo pulsante dipende dalla regione di destinazione della periferica.

Per regioni diverse da Europa e America:

📖 P.39 "Utilizzo rapido della funzione "ESPOSIZIONE" o "SCHEMA ID""

Note

- Impostare il formato carta, la densità e gli altri parametri necessari prima di selezionare [SCHEMA ID].
- Le impostazioni dell'area di scansione degli originali e della posizione di stampa variano in base al paese di installazione; è pertanto possibile che in alcuni paesi venga acquisita un'area più grande alla cornice della scheda ID.
- Le aree superiori e di sinistra (circa 4 mm di larghezza) non possono essere riprodotte. Per riprodurre fino ai bordi di una scheda ID, posizionare la scheda oltre i bordi del vetro di esposizione.



Funzioni del menu	Impostazioni
SCHEMA ID	OFF
	ON

- 1 Premere [COPIA].
- 2 Premere ▽ o △ per selezionare la voce di impostazione visualizzata sul display LCD, quindi premere ▷.
- 3 Premere ▽ o △ per selezionare la voce di impostazione, quindi premere [OK].

4 Attenersi alle istruzioni visualizzate sull'LCD per utilizzare la funzione "ON" che spiegano come eseguire le seguenti impostazioni.

- **POSIZIONARE FRONTE SCHEDA ID**

Posizionare il fronte della scheda ID a faccia in giù sul lato sinistro superiore del vetro di esposizione, quindi premere [AVVIO].

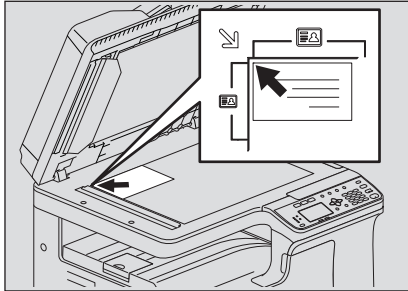

- **POSIZIONARE RETRO SCHEDA ID**

Girare il documento, quindi posizionare il retro del documento a faccia in giù sulla lastra di esposizione e premere [AVVIO].

Nota

Se non viene eseguita nessuna operazione entro il lasso di tempo predefinito compare il messaggio "ANNULLARE LAVORO?"

■ Cancellazione delle ombre sui bordi

Si possono eliminare le ombre sui bordi delle copie. Quando si riproducono originali spessi, ad esempio libri, è possibile utilizzare questa funzione per cancellare le ombre che appaiono sui bordi. Si può modificare l'area da cancellare impostando un valore compreso tra 4 e 15 mm (0.2" - 0.6") a incrementi di 1 mm (0.04").

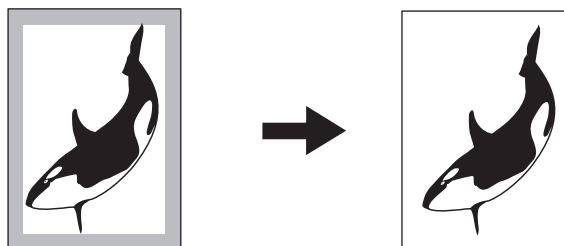

Suggerimenti

- Questa funzione è disponibile solo con carta di formato standard.
- Se il formato dell'originale è diverso da quello della carta in uso (i rapporti di lunghezza e altezza sono diversi), è possibile che su alcuni bordi le ombre non vengano cancellate.



Funzioni del menu	Impostazioni
CANC. BORDI	OFF
	ON

- 1** Premere [COPIA].
- 2** Premere ∇ o \triangle per selezionare la voce di impostazione visualizzata sul display LCD, quindi premere \triangleright .
- 3** Premere ∇ o \triangle per selezionare la voce da impostare.
- 4** Definire le impostazioni come segue.
 - Per "OFF"
Premere [OK].
 - Per "ON"
1) Premere \triangleright o \triangleleft per incrementare o ridurre il valore dell'area da cancellare.
2) Premere [OK].

Suggerimento

Premendo [OK] per "ON", verrà utilizzato il valore predefinito per questa funzione.

■ Riproduzione separata di pagina destra e pagina sinistra

Quando si posiziona un originale a libretto sulla lastra di esposizione aperta, le pagine di destra e di sinistra della sezione aperta possono essere riprodotte separatamente su carta diversa; si possono anche riprodurre in fronte-retro quando è installata l'unità fronte-retro automatica. Non è necessario spostare l'originale posizionato sulla lastra di esposizione. Si può impostare l'ampiezza del margine su un valore compreso tra 8 e 30 mm (0.3 - 1.2") a incrementi di 1 mm (0.04").

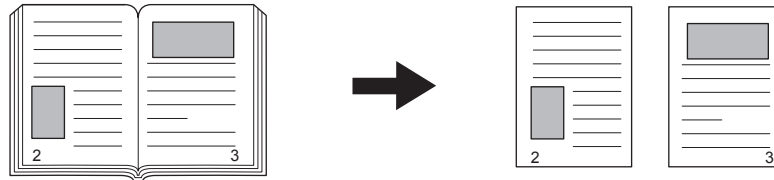

Nota

Questa funzione accetta i formati carta A4, B5, LT e 16K.

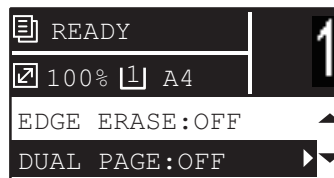

Funzioni del menu	Impostazioni
PAGINE	OFF
CONTRAP.	ON

- 1** Premere [COPIA].
- 2** Premere ∇ o \triangle per selezionare la voce di impostazione visualizzata sul display LCD, quindi premere \triangleright .
- 3** Premere ∇ o \triangle per selezionare la voce da impostare.
- 4** Definire le impostazioni come segue.
 - Per "OFF"
Premere [OK].
 - Per "ON"
 - 1) Premere \triangleright .
 - 2) Utilizzare \triangleright o \triangleleft per aumentare o ridurre il valore dell'ampiezza margine.
 - 3) Premere [OK].

Suggerimento

Premendo [OK] per "ON", verrà utilizzato il valore predefinito (15 mm (0.6")) per questa funzione.

■ Spostamento pagine a destra o a sinistra

Si possono spostare le pagine verso destra o verso sinistra. L'area di spostamento può essere utilizzata come margine per la foratura o la pinzatura. Si può modificare il margine impostando un valore compreso tra 4 e 15 mm (0.2" - 0.6") a incrementi di 1 mm (0.04").

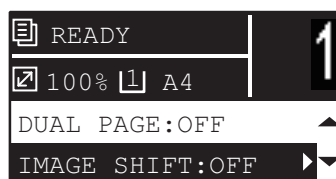
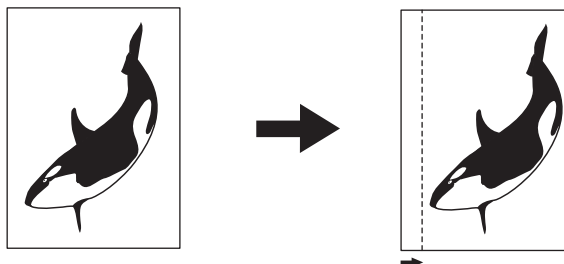

Funzioni del menu	Impostazioni
SPOST. IMMAG.	OFF
	MARGINE SINISTRO
	MARGINE DESTRO

- 1** Premere [COPIA].
- 2** Premere ∇ o \triangle per selezionare la voce di impostazione visualizzata sul display LCD, quindi premere \triangleright .
- 3** Premere ∇ o \triangle per selezionare la voce da impostare.
- 4** Definire le impostazioni come segue.
 - Per "OFF"
Premere [OK].
 - Per "MARGINE SINISTRO" o "MARGINE DESTRO":
 - 1) Premere \triangleright .
 - 2) Premere \triangleright o \triangleleft per incrementare o ridurre il valore del margine.
 - 3) Premere [OK].

Suggerimento

Premendo [OK] per "ON", verrà utilizzato il valore predefinito (7 mm (0.3")) per questa funzione.

■ Copiatura solo fronte o fronte-retro

Con questa funzione è possibile selezionare singolarmente per l'originale e la carta, l'opzione fronte o fronte-retro. Per risparmiare carta, si possono riprodurre in fronte-retro anche originali stampati su una sola facciata.

1 > 1 **FRONTE** (📖 P.60 "Copie solo fronte")

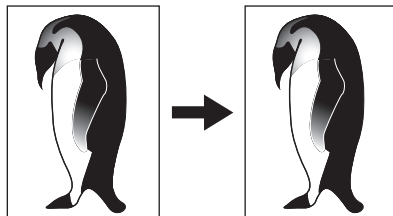

1 > 2 **F-RETRO** (📖 P.61 "Copie in fronte-retro")

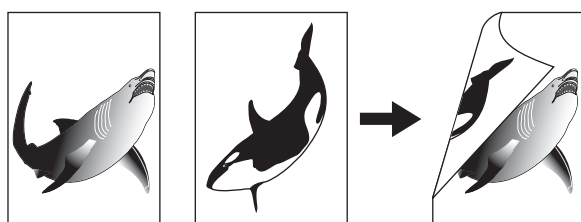

2 > **F-RETRO** (📖 P.61 "Copie in fronte-retro")

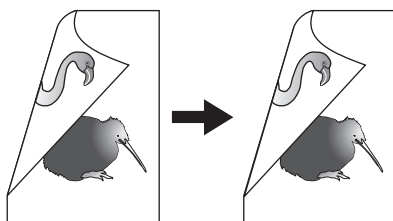

2 > 1 **DIVIDI** (📖 P.60 "Copie solo fronte")

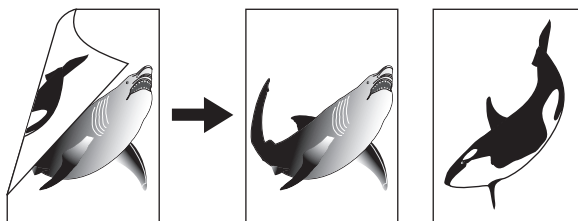

Note

- Per acquisire automaticamente degli originali in fronte-retro si richiede l'installazione dell'Alimentatore con inversione automatica degli originali.
- Per copiare su entrambe le facciate del foglio, è necessario l'Alimentatore con inversione automatica degli originali.

☐ Copie solo fronte

Si può riprodurre su una sola facciata un originale stampato in fronte-retro.

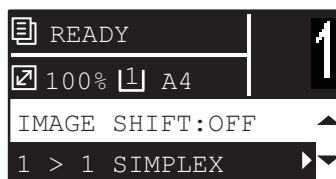

Funzioni del menu	Impostazioni	Descrizione
FRONTE-RETRO	1 > 1 SINGOLO	Originali lato singolo -> copie lato singolo
	1 > 2 F-RETRO	Originali lato singolo -> copie in fronte-retro (📖 P.61)
	2 > 2 F-RETRO	Originali in fronte-retro -> copie in fronte-retro (📖 P.61)
	2 > 1 DIVIDI	Originali in fronte-retro -> copie lato singolo

- 1 Premere [COPIA].
- 2 Premere ▾ o ▴ per selezionare la voce di impostazione visualizzata sul display LCD, quindi premere ▷.
- 3 Utilizzare ▾ o ▴ per selezionare il parametro desiderato per la copia e premere [OK].

Quando l'originale è posizionato sulla lastra di esposizione

Completata la scansione del primo originale, l'LCD visualizza il messaggio "Originale succes.?". Controllare che sia selezionata l'opzione "SCANSIONE PAGINA SEGUENTE", posizionare l'originale successivo sulla lastra di esposizione, quindi premere [OK] o [AVVIO]. Dopo aver completato la scansione di tutti gli originali, selezionare "FINE", quindi premere [OK] o [AVVIO].

Nota

Se non viene eseguita nessuna operazione entro il lasso di tempo predefinito compare il messaggio "ANNULLARE LAVORO?"

☐ Copie in fronte-retro

Si possono riprodurre su una sola facciata gli originali stampati in fronte-retro o solo fronte.

Nota

Per la stampa in fronte-retro, utilizzare la carta comune (64 - 80g/m²).

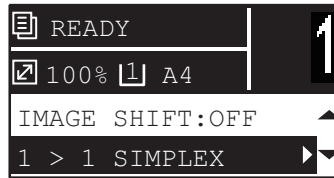

Funzioni del menu	Impostazioni	Descrizione
FRONTE-RETRO	1 > 1 SINGOLO	Originali lato singolo -> copie lato singolo (📖 P.60)
	1 > 2 F-RETRO	Originali lato singolo -> copie in fronte-retro
	2 > 2 F-RETRO	Originali in fronte-retro -> copie in fronte-retro
	2 > 1 DIVIDI	Originali in fronte-retro -> copie lato singolo (📖 P.60)

- 1** Premere [COPIA].
- 2** Premere ▾ o △ per selezionare la voce di impostazione visualizzata sul display LCD, quindi premere ▷.
- 3** Utilizzare ▾ o △ per selezionare il parametro desiderato per la copia in fronte-retro e premere ▷.
- 4** Utilizzare ▾ o △ per selezionare il modo di finitura e premere [OK]. Selezionare "LIBRO" per "l'apertura verso sinistra" oppure "CALENDARIO" per "l'apertura verso l'alto".

Quando l'originale è posizionato sulla lastra di esposizione

Completata la scansione del primo originale, l'LCD visualizza il messaggio "Originale succes.?". Controllare che sia selezionata l'opzione "SCANSIONE PAGINA SEGUENTE", posizionare l'originale successivo sulla lastra di esposizione, quindi premere [OK] o [AVVIO]. Dopo aver completato la scansione di tutti gli originali, selezionare "FINE", quindi premere [OK] o [AVVIO].

Nota

Se non viene eseguita nessuna operazione entro il lasso di tempo predefinito compare il messaggio "ANNULLARE LAVORO?"

■ Aggiungere il numero di pagina sul foglio copiato

È possibile aggiungere il numero di pagina sul foglio copiato.

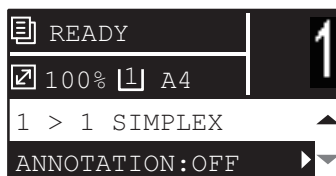

Funzioni del menu	Impostazioni
ANNOTAZIONE	OFF
	N. PAGINA
	N. PAGINA+DATA/ORO

- 1** Premere [COPIA].
- 2** Premere ∇ o \triangle per selezionare la voce di impostazione visualizzata sul display LCD, quindi premere \triangleright .
- 3** Premere ∇ o \triangle per selezionare la voce di impostazione, quindi premere [OK].

■ Eliminazione delle pagine bianche

Quando si riproduce un originale si possono saltare le eventuali pagine bianche presenti.

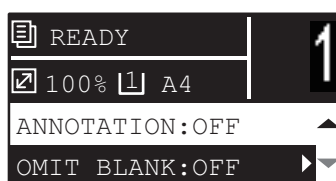
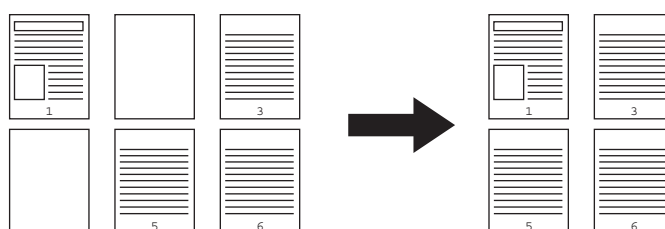

Funzioni del menu	Impostazioni
ELIMINA PAGINE BIANCHE	OFF
	ON

- 1** Premere [COPIA].
- 2** Premere ∇ o \triangle per selezionare la voce di impostazione visualizzata sul display LCD, quindi premere \triangleright .
- 3** Premere ∇ o \triangle per selezionare la voce di impostazione, quindi premere [OK].

■ Copia di originali di formato misto in un unico ciclo

Si possono riprodurre set di originali di diverso formato, alimentati dall'Alimentatore con inversione automatica degli originali, in un unico ciclo di copiatura e secondo diverse combinazioni di formati.

Sono disponibili le seguenti combinazioni:

Eccetto Nord America: A3 e A4 oppure B4 e B5

Nord America: LD e LT oppure LG e LT-R

Nota

Se è abilitata la funzione, la periferica si predispone automaticamente in modalità di selezione carta automatica. Quando è attivo questo modo, la copia viene eseguita su un formato carta identico a quello dell'originale. Caricare preventivamente nei cassette della carta di formato identico a quello degli originali di formato misto da riprodurre.



Funzioni del menu	Impostazioni
ORIGIN. MISTI	OFF
	ON

- 1** Premere [COPIA].
- 2** Premere ∇ o \triangle per selezionare la voce di impostazione visualizzata sul display LCD, quindi premere \triangleright .
- 3** Premere ∇ o \triangle per selezionare la voce di impostazione, quindi premere [OK].

■ Direzione immagine

Quando si riproducono in fronte-retro degli originali verticali stampati su 1 facciata con orientamento orizzontale, le copie presentano di norma un'apertura verso l'alto. Con questa funzione è possibile realizzare delle copie con apertura a sinistra. Questa funzione è chiamata "orientamento immagine".

Quando si riproducono copie solo fronte di originali verticali stampati in fronte-retro con apertura a sinistra, le copie vengono di norma consegnate con orientamento alternato. Con questa funzione è possibile predisporre il sistema a consegnare le copie con lo stesso orientamento.

Suggerimento

Questa funzione viene visualizzata solo quando è installata l'unità fronte-retro automatica.

Originale verticale solo fronte (con orientamento orizzontale) -> Copia in fronte-retro

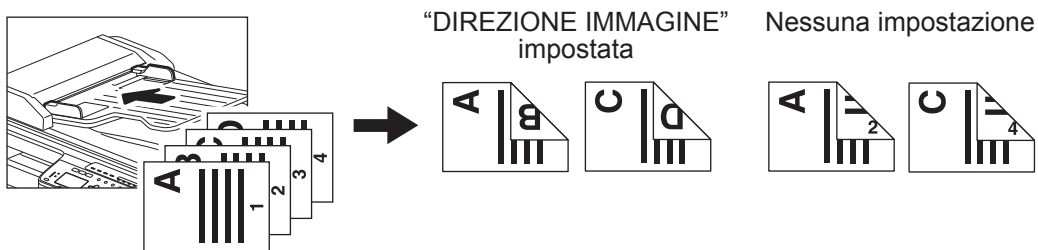

Originale verticale fronte-retro con "apertura a sinistra" -> Copia solo fronte

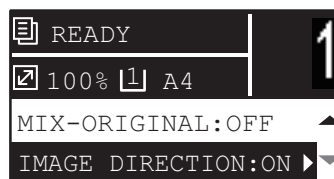
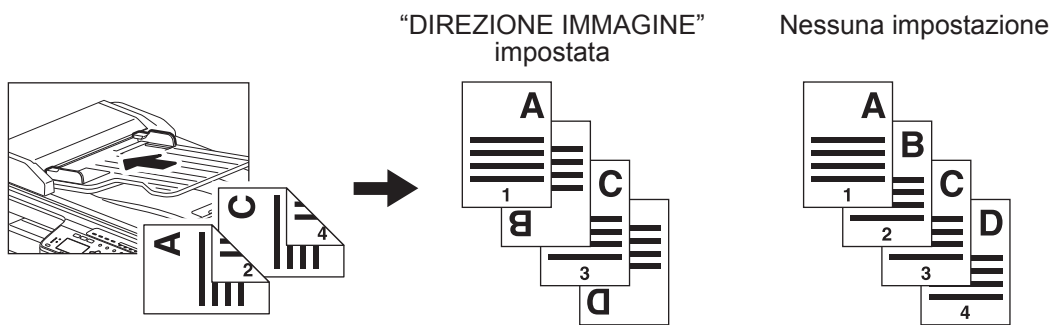

Funzioni del menu	Impostazioni
DIREZ. IMMAGINE	OFF
	ON

- 1** Premere [COPIA].
- 2** Premere ∇ o \triangle per selezionare la voce di impostazione visualizzata sul display LCD, quindi premere \triangleright .
- 3** Premere ∇ o \triangle per selezionare la voce di impostazione, quindi premere [OK] oppure \triangleright .

■ Scansione continua per un lavoro di copiatura

Quando si esegue la copia utilizzando l'alimentatore con inversione automatica degli originali (RADF), l'utente può scegliere se proseguire la scansione di altri originali al termine della scansione dell'ultimo originale alimentato.

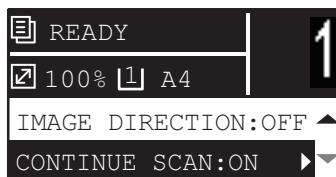

Funzioni del menu	Impostazioni
SCANSIONE CONTINUA	OFF
	ON

- 1** Premere [COPIA].
- 2** Premere ∇ o \triangle per selezionare la voce di impostazione visualizzata sul display LCD, quindi premere \triangleright .
- 3** Premere ∇ o \triangle per selezionare la voce di impostazione, quindi premere [OK].

■ Verifica delle impostazioni funzione attive

1 Premere [IMPOST.].

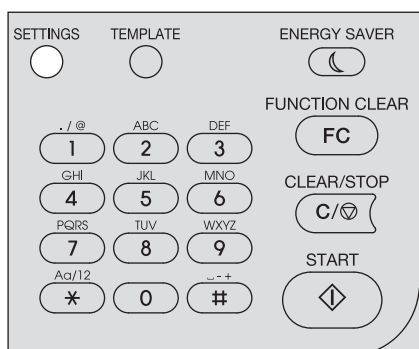

2

2 Utilizzare ▾ o △ per scorrere le voci del menu.

Per i dettagli sulle funzioni visualizzate e le impostazioni, vedere la seguente pagina.

📖 P.138 "Voci del menu Copia"

3 Al termine della verifica, premere di nuovo [IMPOST.].

Utilizzo dei modelli (Copia)

Nei tre "modelli" disponibili si possono registrare le funzioni e le impostazioni di uso frequenti e richiamarle all'occorrenza.

■ Registrazione dei modelli

- 1 Configurare le impostazioni per le funzioni da registrare come modello.
- 2 Premere [MODELLO].

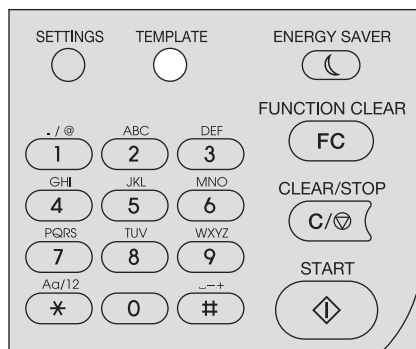

- 3 Premere ∇ o \triangle per selezionare "REGISTRAZIONE", quindi premere \triangleright .

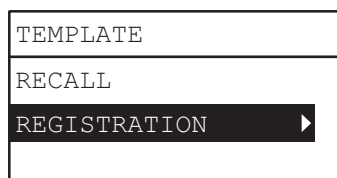

- 4 Premere ∇ o \triangle per selezionare un modello, quindi premere [OK].

Note

- Per i lavori di copiatura, si possono registrare tre modelli.
- Se si seleziona un modello già registrato verranno sovrascritte le impostazioni.
- Si possono creare o modificare i modelli anche in TopAccess. Per maggiori informazioni, vedere la **Guida di TopAccess**.

Per i modelli di copiatura si possono specificare i seguenti parametri.

N.	Nome voce	Impostazioni
1	Numero di copie	1-999
2	Esposizione	AUTO, MANUALE (± 4)
3	Modo originale	TESTO/FOTO, TESTO, FOTO, CANCELLAZIONE SFONDO
4	Alimentazione	Cassetto 1~2, Bypass, APS
5	Zoom	25~400%, AMS
6	Finitura	NO FASCIC., FASCICOL., ROTAZIONE
7	Nin1	OFF, 2IN1, 4IN1
8	Nin1-Formato originale	
9	Nin1-Orientamento originale	VERT., ORIZ.
10	Scheda ID	OFF, ON
11	Cancellazione bordi	OFF, ON
12	Regolazione cancellazione bordi	4~15
13	Pagine contrapposte	OFF, ON
14	Regolazione pagine contrapposte	8~30
15	Spostamento immagine	OFF, SINISTRA, DESTRA
16	Regolazione spostamento immagine	4~15

N.	Nome voce	Impostazioni
17	2-Fronte-retro	1>1 FRONTE, 1>2 F-RETRO, 2>2 F-RETRO, 2>1 DIVIDI
18	2-Fronte-retro	LIBRO, CALENDARIO
19	Annotazione	OFF, N. PAGINA., N. PAGINA.+DATA/ORA
20	Elimina pagine bianche	OFF, ON
21	Formati originali misti	OFF, ON
22	Orientamento immagine	OFF, ON
23	Scansione continua*	OFF, ON

* Questa voce viene visualizzata quando è installato l'alimentatore con inversione automatica degli originali (RADF).

■ Come richiamare un modello

- 1 Premere [MODELLO].
- 2 Premere ▾ o △ per selezionare "RICHIAMO", quindi premere ▷.

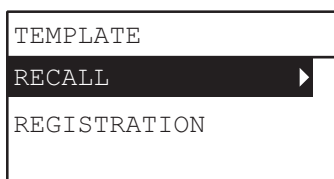

- 3 Premere ▾ o △ per selezionare un modello, quindi premere [OK].

FUNZIONI DI STAMPA

Prima di utilizzare il driver di stampa	72
Configurazione delle opzioni	72
Impostazione del codice reparto.....	76
Stampa da applicazioni Windows	78
Considerazioni e limitazioni	78
Come stampare	78
Status Monitor	80
Monitoraggio dello stato di stampa e generazione dei report degli errori di stampa	80
Impostazione delle opzioni di stampa	81
Configurazione	81
Opzioni di stampa.....	84
Utilizzo delle pratiche funzioni di stampa	98
Opzioni di layout e finitura nel menu della scheda [Base].....	98
Opzioni di layout e finitura nel menu della scheda [Finitura]	99
Opzioni di finitura nel menu della scheda [Effetto]	102

Prima di utilizzare il driver di stampa

Prima di poter stampare si devono configurare le seguenti opzioni:

- Configurazione delle impostazioni
Per utilizzare gli accessori installati sulla periferica, occorre dapprima configurare le relative opzioni sulla scheda [Configurazione] del driver di stampa.
 P.72 "Configurazione delle opzioni"
- Codice reparto
Il sistema può essere gestito mediante codici reparto. Questa funzione permette di gestire i contatori dei lavori di ogni codice reparto. Ad esempio, l'amministratore può controllare il numero di copie stampate da un determinato reparto.
Se è abilitata la gestione mediante codici reparto, sarà necessario immettere il codice reparto fornito dall'amministratore per poter utilizzare il sistema.

■ Configurazione delle opzioni

Per utilizzare correttamente la periferica, è necessario salvare la configurazione delle opzioni e degli accessori opzionali installati nel menu della scheda [Configurazione] dopo aver installato i driver di stampa. Con l'impostazione predefinita, si possono ottenere automaticamente i dati di configurazione degli accessori opzionali installati semplicemente aprendo il menu della scheda [Configurazione]. Se la comunicazione SNMP tra il sistema e il computer in uso non è disponibile, oppure se si desidera configurarla manualmente, vedere la seguente pagina:

 P.72 "Configurazione manuale delle opzioni"

Suggerimento

Quando è abilitata la comunicazione SNMP tra il sistema e il computer in uso, si possono recuperare le informazioni sulla configurazione delle opzioni facendo clic su [Aggiorna].

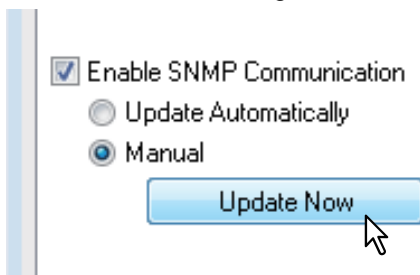

□ Configurazione manuale delle opzioni

Impostazione manuale della scheda [Configurazione]

Nota

Per configurare le impostazioni di questa scheda, occorre accedere a Windows con privilegi di "Amministratore".

1 Fare clic su [Start] e selezionare [Dispositivi e stampanti].

Si apre la cartella Stampanti.

Suggerimenti

- In Windows Vista o Windows Server 2008
Fare clic su [Start], [Pannello di controllo], [Hardware e suoni] e selezionare [Stampanti].
- In Windows 8 o Windows Server 2012, vedere le procedure nella seguente sezione.
 P.75 "Accesso alla cartella stampanti in Windows 8 / Windows Server 2012"

- 2 Selezionare la stampante, quindi fare clic su [Proprietà stampante] nel menu [File].**
Si apre la finestra di dialogo delle proprietà del driver di stampa.

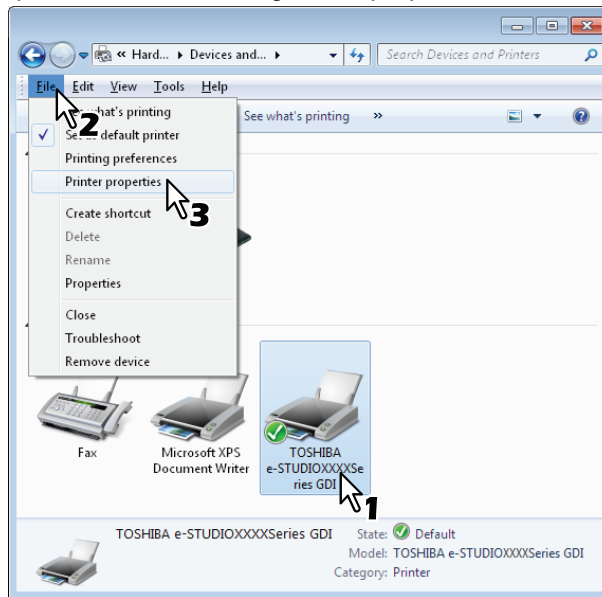

- In Windows Vista / Windows Server 2008, fare clic su [Proprietà] nel menu [File] e selezionare la stampante.
- Se il menu [File] non è visualizzato, premere [Alt].
- Se la finestra di dialogo visualizzata non consente di modificare le proprietà del driver di stampa, attenersi alla seguente procedura.
 - In Windows Vista, fare clic su [Esegui come amministratore] e su [Proprietà] nel menu [File]. Se viene visualizzata la schermata di immissione password, immettere la password amministratore. Si apre la finestra di dialogo [Controllo dell'account utente]. Fare clic su [Continua].
 - In Windows 7, alcuni menu della scheda presentano un pulsante  nelle proprietà del driver di stampa. Per modificare le proprietà, fare clic su di esso; se non è possibile modificare le proprietà, rivolgersi all'amministratore.

- 3 Selezionare il menu della scheda [Configurazione] e impostare le seguenti opzioni.**

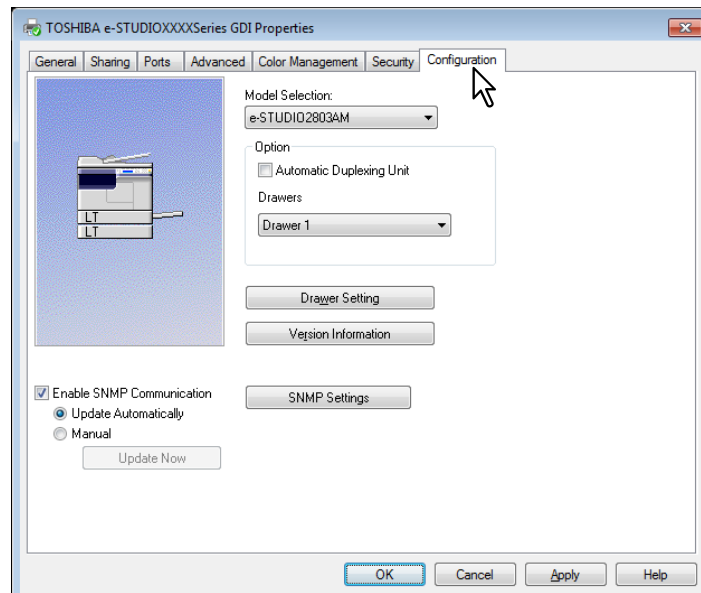

Selezione modello - Selezionare il nome del modello.

Opzione - Unità fronte-retro automatica - Attivare questa casella di spunta per utilizzare il dispositivo accessorio.

Opzione - Cassetti - Selezionare la configurazione dei cassettei.

Suggerimento

Per maggiori dettagli sulle singole voci, vedere le descrizioni della scheda Configurazione.

 P.95 "Scheda [Configurazione]"

4 Fare clic su [Impostazioni cassetto].

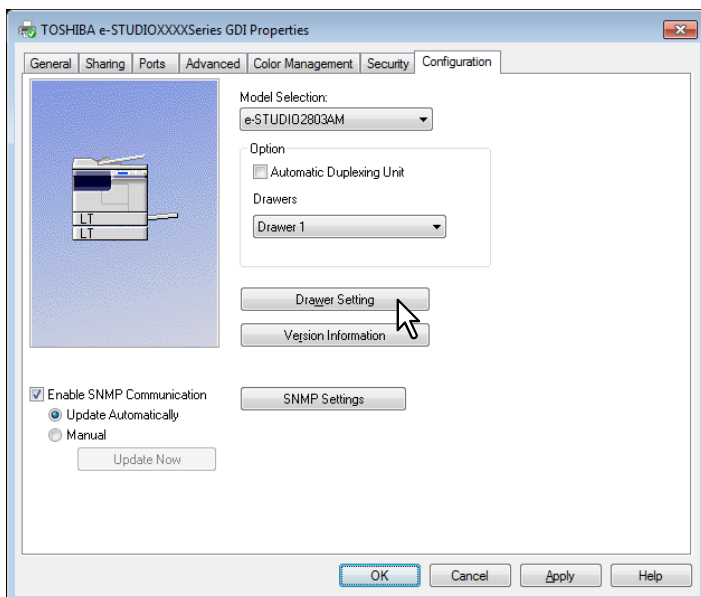

Si apre la finestra [Impostazioni cassetto].

5 Configurare le seguenti opzioni e fare clic su [OK].

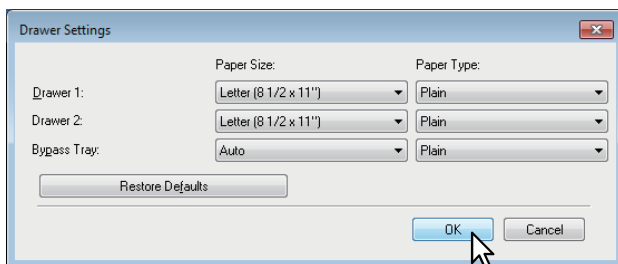

Cassetto 1 - Selezionare il formato della carta caricata nel cassetto 1. Il tipo di carta per il cassetto è fisso su [Comune].

Cassetto 2 - Selezionare il formato della carta caricata nel cassetto 2. Il tipo di carta per il cassetto è fisso su [Comune].

Bypass - Selezionare il formato e il tipo per la carta caricata nel bypass.

Suggerimenti

- Le voci di configurazione visualizzate cambiano in funzione del modello e della configurazione delle opzioni.
- Per maggiori dettagli sulle singole voci, vedere le descrizioni relative alle Impostazioni cassetto. P.96 "Impostazioni cassetto"

6 Fare clic su [Applica] e [OK] per salvare le impostazioni.

Accesso alla cartella stampanti in Windows 8 / Windows Server 2012

Eeguire i seguenti punti per accedere alla cartella stampanti in Windows 8 / Windows Server 2012.

- 1** Posizionare il cursore nell'angolo in alto a destra o nell'angolo in basso a destra sulla schermata del PC, quindi selezionare [Start] nel menu visualizzato.



Si apre la schermata [Start].

- 2** Fare clic con il tasto destro del mouse in un'area vuota della schermata [Start], quindi fare clic su [Tutte le app].



Si apre la schermata [App].

3 Fare clic su [Pannello di controllo].

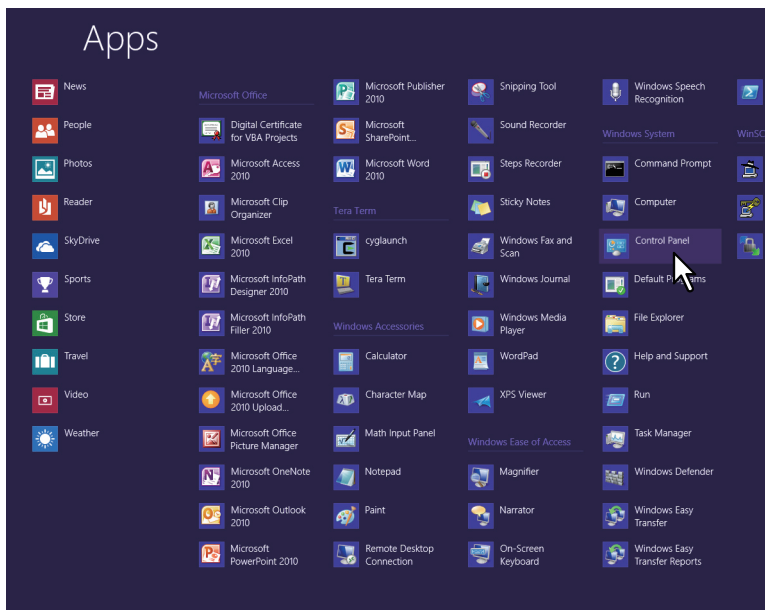

Si apre la schermata [Tutti gli elementi del Pannello di controllo].

4 Fare clic su [Dispositivi e stampanti].

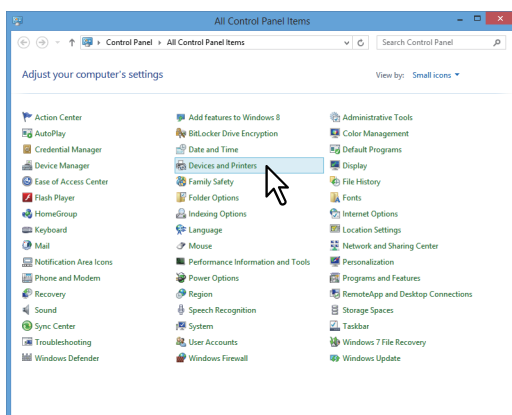

Si apre la cartella [Dispositivi e stampanti].

■ Impostazione del codice reparto

Se sul sistema è abilitata la funzione di gestione mediante codice reparto, occorre immettere il codice reparto assegnato nel driver di stampa.

L'attivazione di questa funzione permette all'amministratore di controllare il numero di copie stampate dai singoli reparti.

Verificare con l'amministratore se si deve immettere il codice di reparto. In caso affermativo, richiedere anche il codice reparto che occorre immettere.

Se è richiesta l'immissione di un codice reparto, immettere il codice reparto nel campo [Codice reparto] della stampante, come di seguito descritto, in modo da evitare di doverlo digitare ogniqualvolta si utilizza la periferica.

Nota

Se la stampa viene eseguita con un codice reparto non valido, si apre una finestra di dialogo per avvisare l'utente. In questo caso, immettere il codice corretto oppure interrompere l'invio. Se l'impostazione SNMP del sistema è disabilitata, la finestra di dialogo non viene visualizzata e il lavoro viene considerato come non valido ed eliminato. Verrà stampato un rapporto di errore.

Suggerimento

Occorre immettere un codice di reparto tutte le volte che si deve stampare. Occorre utilizzare un codice reparto diverso per ogni lavoro di stampa da immettere prima dell'attività di stampa.

Immissione del codice di reparto

- 1 Fare clic su [Start] e selezionare [Dispositivi e stampanti].**
Si apre la cartella Stampanti.

Suggerimenti

- In Windows Vista o Windows Server 2008
Fare clic su [Start], [Pannello di controllo], [Hardware e suoni] e selezionare [Stampanti].
- In Windows 8 o Windows Server 2012, vedere le procedure nella seguente sezione.
📖 P.75 "Accesso alla cartella stampanti in Windows 8 / Windows Server 2012"

- 2 Selezionare la stampante, fare clic sul menu [File] e selezionare [Preferenze di stampa].**

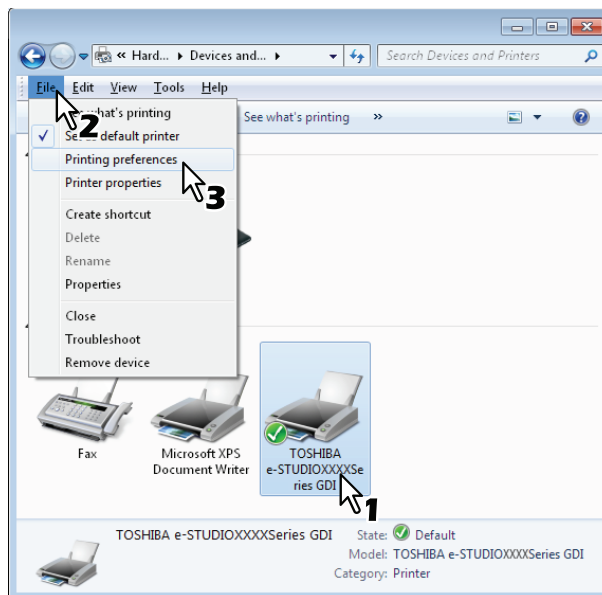

- Se il menu [File] non è visualizzato, premere [Alt].
- Si apre la finestra di dialogo delle preferenze di stampa.

- 3 Accedere al menu della scheda [Varie] e immettere il proprio codice reparto nel campo [Codice reparto].**

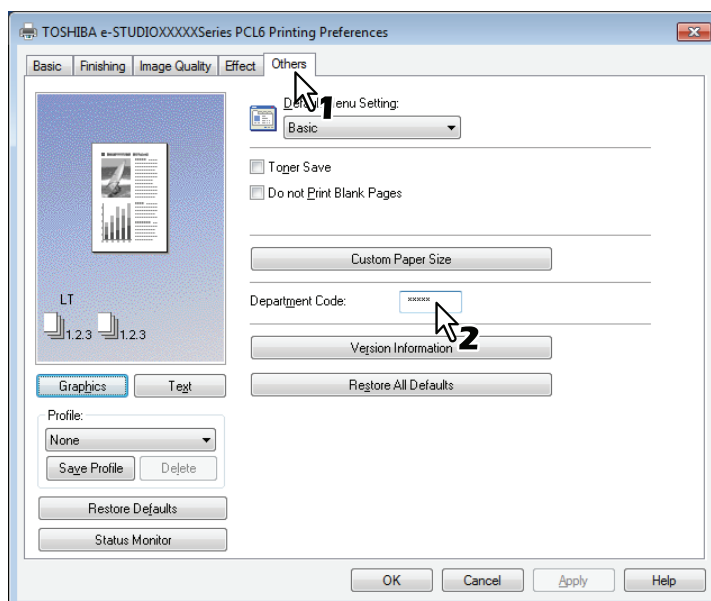



Il codice reparto è un numero di 5 cifre.

- 4 Fare clic su [Applica] o su [OK] per salvare le impostazioni.**

Stampa da applicazioni Windows

Questa sezione spiega come stampare un documento da un'applicazione Windows.

 P.78 "Considerazioni e limitazioni"

 P.78 "Come stampare"

■ Considerazioni e limitazioni

Alcune opzioni di stampa, ad esempio la fascicolazione, possono essere impostate sia nell'applicazione in uso sia nel driver di stampa. In alcuni casi, la fascicolazione impostata dall'applicazione può dare risultati di stampa non corretti; in tal caso, impostare la funzione di fascicolazione dal driver di stampa. Con alcune applicazioni, può essere necessario impostare determinate opzioni di stampa, ad esempio l'orientamento, direttamente dall'applicazione. Per maggiori informazioni sulle opzioni di stampa definibili dall'applicazione e dal driver di stampa, vedere il manuale fornito con l'applicazione.

■ Come stampare

Dopo aver installato il driver di stampa è possibile inviare i lavori di stampa direttamente dalle applicazioni in uso. Basta semplicemente selezionare il comando di stampa all'interno del programma.

È anche possibile stampare i documenti impostando i parametri desiderati nel driver di stampa.

Stampa da applicazioni Windows

La descrizione dell'esempio qui riportato spiega come stampare da Notepad in Windows 7.

- 1** Aprire il file desiderato e selezionare [Stampa] dal menu [File] del programma in uso. Appare la finestra di dialogo [Stampa].
- 2** Selezionare la stampante, quindi fare clic su [Preferenze].

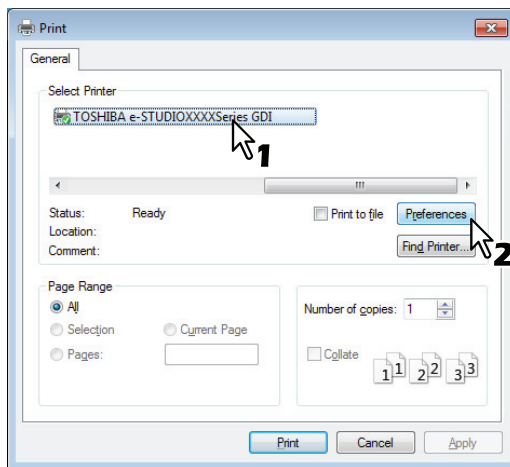

Si apre la finestra di dialogo delle preferenze di stampa.

Suggerimento

Le procedure di visualizzazione della finestra di dialogo delle proprietà del driver di stampa possono variare in funzione dell'applicazione in uso. Per le modalità di visualizzazione delle proprietà della stampante, consultare la guida dell'applicazione in uso.

3 Impostare le opzioni di stampa sulle singole schede in funzione delle modalità di stampa desiderate.

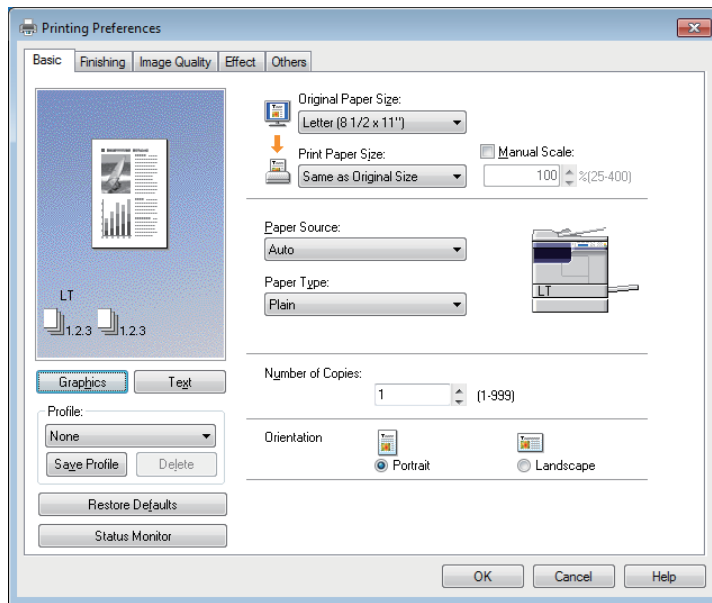

- Le impostazioni delle opzioni di stampa variano in funzione delle modalità di stampa desiderate per il documento.

📖 P.84 "Opzioni di stampa"

4 Fare clic su [OK] per salvare le impostazioni.

5 Fare clic su [Stampa] per stampare il documento.

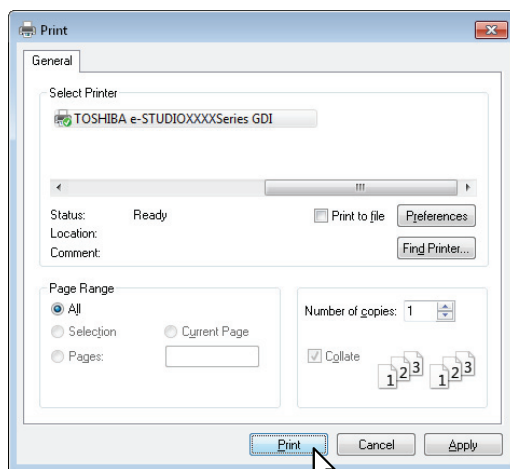

Status Monitor

Status Monitor è un'utility che viene installata con il driver di stampa; permette di monitorare il lavoro di stampa attivo e lo stato corrente della periferica.



 P.80 "Monitoraggio dello stato di stampa e generazione dei report degli errori di stampa"

■ Monitoraggio dello stato di stampa e generazione dei report degli errori di stampa

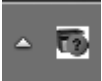
Per aprire questa utility, selezionare il pulsante [Status Monitor] sulla schermata del driver di stampa. Quando è attivato, l'icona di Status Monitor compare nell'area di notifica della barra delle applicazioni di Windows.



L'icona cambia in base allo stato della periferica.

-  è un'icona di "Pronto" che indica che la periferica è pronta a stampare.
-  è un'icona di "Avvertenza" che invita l'utente ad adottare un'azione di contromisura il più presto possibile.
-  è un'icona di "Errore" che invita l'utente ad eseguire quanto prima possibile una ricerca guasti. Quando si verifica un errore, sull'LCD viene visualizzato anche un messaggio di errore.

Fare doppio clic sull'icona, oppure fare clic su di essa con il tasto destro del mouse, quindi selezionare "Avvio" per aprire la finestra di dialogo di Status Monitor e visualizzare le informazioni dettagliate.

Suggerimento

Se si fa clic con il tasto destro del mouse sull'icona "Notifica stato" e si seleziona "Esci", l'utility Status Monitor verrà chiusa.

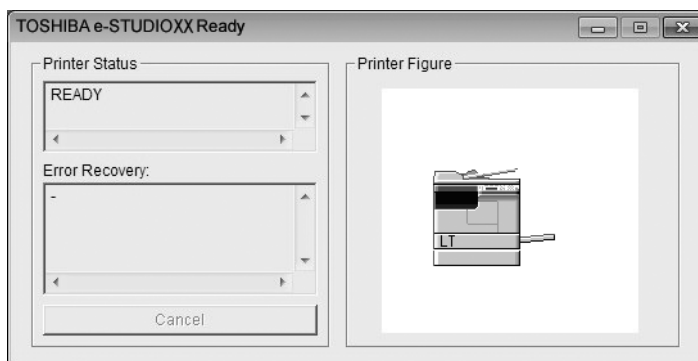

Impostazione delle opzioni di stampa

Le opzioni di stampa sono degli attributi che permettono di definire le modalità di elaborazione di un lavoro di stampa.

📖 P.81 "Configurazione"

📖 P.84 "Opzioni di stampa"

Suggerimento

Per reperire le istruzioni di stampa adatte alle specifiche esigenze, vedere le relative procedure nella seguente sezione.

📖 P.98 "Utilizzo delle pratiche funzioni di stampa"

3

■ Configurazione

Per impostare le opzioni di stampa sono disponibili diversi modi. Il risultato di stampa varia in funzione del modo di configurazione delle opzioni; anche la visualizzazione delle schede dipende dal modo in cui si definiscono le proprietà della stampante.

📖 P.81 "Impostazione dei valori predefiniti delle opzioni di stampa"

📖 P.81 "Impostazione delle opzioni di stampa per i singoli lavori"

📖 P.82 "Impostazione delle opzioni di stampa utilizzando i profili"

☐ Impostazione dei valori predefiniti delle opzioni di stampa

Per definire i valori predefiniti delle opzioni si deve accedere alla cartella Stampanti dal menu Start di Windows e visualizzare quindi le proprietà della stampante. È consigliabile configurare come predefiniti i parametri di utilizzo comune in modo da non doverli specificare tutte le volte che si stampa. È pratico impostare queste opzioni di stampa come valori predefiniti.

Visualizzazione:

1 Fare clic su [Start] e selezionare [Dispositivi e stampanti].

Suggerimenti

- In Windows Vista o Windows Server 2008
Fare clic su [Start], [Pannello di controllo], [Hardware e suoni] e selezionare [Stampanti].
- In Windows 8 o Windows Server 2012, vedere le procedure nella seguente sezione.
📖 P.75 "Accesso alla cartella stampanti in Windows 8 / Windows Server 2012"

2 Selezionare la stampante, quindi fare clic su [Preferenze di stampa] nel menu [File].

☐ Impostazione delle opzioni di stampa per i singoli lavori

Le opzioni di stampa definite nella finestra di dialogo Proprietà, accessibile selezionando il comando [Stampa] dell'applicazione, si applicano solo al lavoro di stampa attivo; quando si chiude il programma in uso, le opzioni definite non saranno più applicabili.

Visualizzazione:

1 Nell'applicazione in uso, fare clic sul menu [File] e selezionare [Stampa].

2 Selezionare la stampante, quindi fare clic su [Preferenze].

□ Impostazione delle opzioni di stampa utilizzando i profili

L'utilizzo dei profili permette di salvare le impostazioni di stampa o di applicare le impostazioni salvate ad un lavoro di stampa.

Per stampare un documento usando i profili, è necessario dapprima creare e salvare un profilo.

📖 P.82 "Registrazione dei profili"

Dopo aver salvato un profilo, sarà possibile applicare le sue impostazioni ad un lavoro di stampa.

📖 P.83 "Caricamento dei profili"

Si possono anche eliminare i profili obsoleti.

📖 P.83 "Eliminazione dei profili"

Registrazione dei profili

Si possono registrare fino a 20 profili per ogni driver di stampa.

1 Configurare le opzioni di stampa in ogni scheda.

Le impostazioni delle opzioni di stampa variano in funzione delle modalità di stampa desiderate per il documento.

📖 P.84 "Opzioni di stampa"

2 Fare clic su [Salva profilo] in Gruppo profilo.

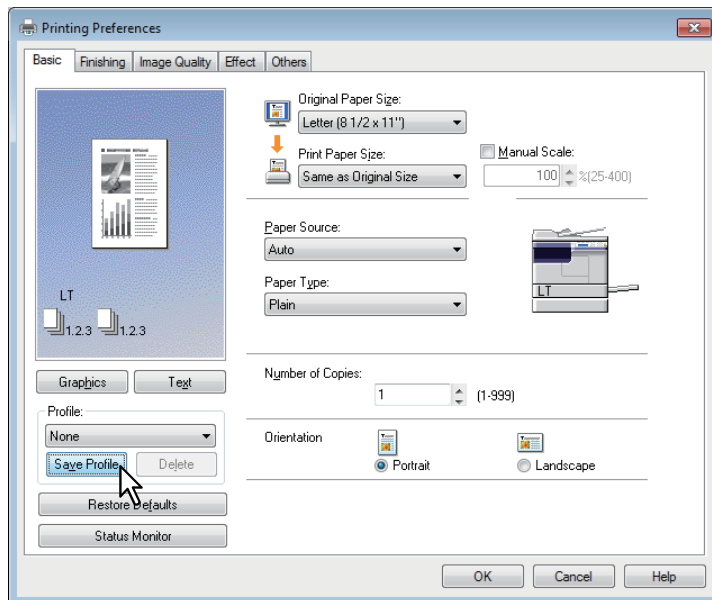

Si apre la finestra di dialogo [Nome prof.].

3 Assegnare un nome al profilo e fare clic su [OK].

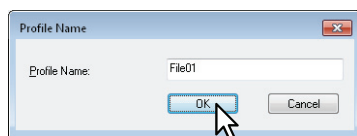

Per il nome si possono utilizzare fino a 63 caratteri.

Suggerimenti

- Se si immette un nome profilo già esistente, il sistema chiede all'operatore di confermare la sovrascrittura. Per sovrascriverlo, fare clic su [OK].
- Se si tenta di salvare più di 20 profili, una finestra di dialogo avverte l'utente che non si possono creare più di 20 profili; il ventunesimo profilo verrà salvato come profilo temporaneo. Se si desidera salvare il profilo temporaneo, occorre dapprima eliminare un profilo non più necessario, selezionare [Profilo temporaneo] per richiamare il profilo, quindi fare clic su [Salva profilo] per salvarlo.
- Non è possibile specificare [Nessuno] per il nome del profilo.

4 Il profilo viene salvato.

Caricamento dei profili

1 Selezionare il profilo desiderato dall'elenco [Profilo].

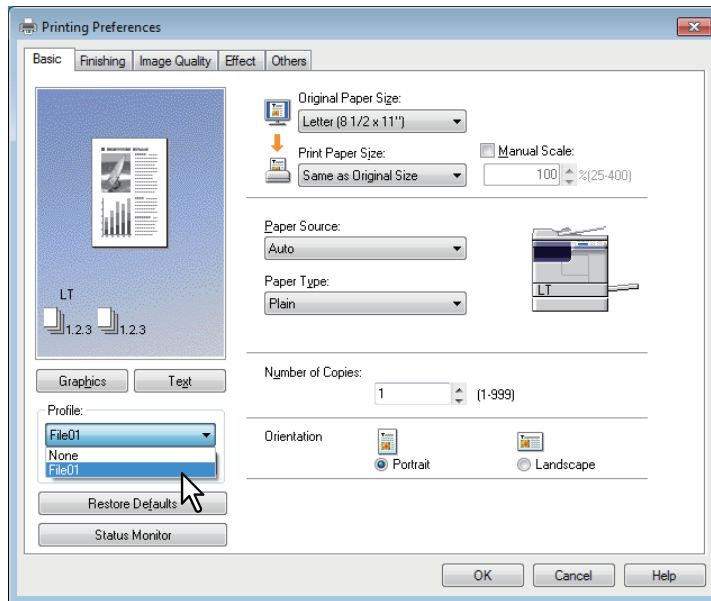

Le opzioni impostate nel profilo si applicheranno ai parametri delle singole schede.

Nota

Per ripristinare le impostazioni predefinite dopo aver selezionato un profilo, fare clic su [Ripristina predefiniti] in ogni scheda. Selezionando "Nessuno" nell'elenco "Profilo" non si ripristinano le impostazioni iniziali.

Eliminazione dei profili

1 Selezionare il profilo che si desidera eliminare nell'elenco [Profilo] e fare clic su [Elimina].

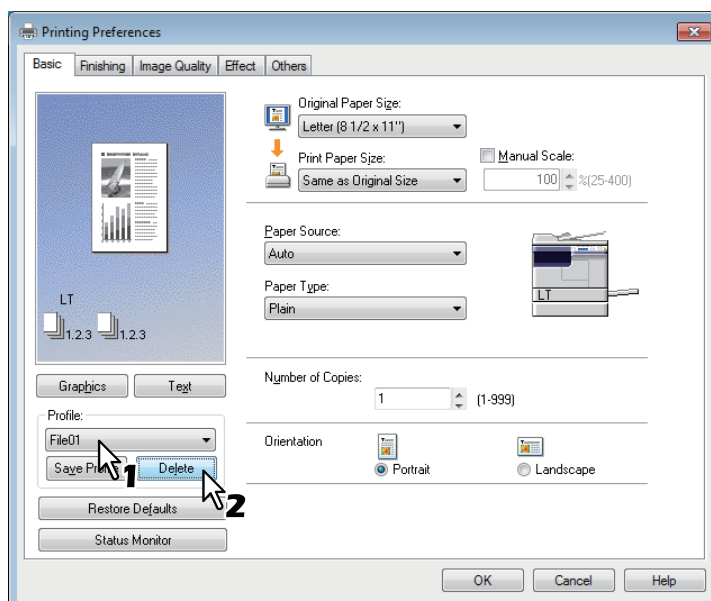

Si apre la finestra di dialogo [Conferma eliminazione].

2 Fare clic su [Sì] per eliminare il profilo selezionato.

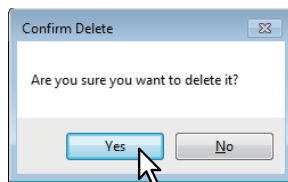

■ Opzioni di stampa

Questa sezione illustra le opzioni di stampa delle schede del driver di stampa; fare riferimento a questa sezione per la descrizione delle specifiche opzioni di stampa o per comprendere le singole funzioni delle varie opzioni di stampa.

- 📖 P.86 "Scheda [Base]"
- 📖 P.88 "Scheda [Finitura]"
- 📖 P.90 "Scheda [Qualità immagine]"
- 📖 P.91 "Scheda [Effetto]"
- 📖 P.93 "Scheda [Varie]"
- 📖 P.95 "Scheda [Configurazione]"

Suggerimento

Le schede sotto elencate sono le voci di impostazioni la cui visualizzazione dipende dal sistema operativo in uso. Per le procedure di impostazione e i dettagli, vedere il manuale operatore o la guida in linea del sistema operativo in uso.

- Scheda [Generale]
- Scheda [Condivisione]
- Scheda [Porte]
- Scheda [Avanzate]
- Scheda [Gestione colore]
- Scheda [Sicurezza]

Visualizzazione:

1 Fare clic su [Start] e selezionare [Dispositivi e stampanti].

Si apre la cartella Stampanti.

Suggerimenti

- In Windows Vista o Windows Server 2008
Fare clic su [Start], [Pannello di controllo], [Hardware e suoni] e selezionare [Stampanti].
- In Windows 8 o Windows Server 2012, vedere le procedure nella seguente sezione.
📖 P.75 "Accesso alla cartella stampanti in Windows 8 / Windows Server 2012"

2 Selezionare la stampante, quindi fare clic su [Preferenze di stampa] nel menu [File].

- Se il menu [File] non è visualizzato, premere [Alt].
- Si apre la finestra di dialogo delle preferenze di stampa.

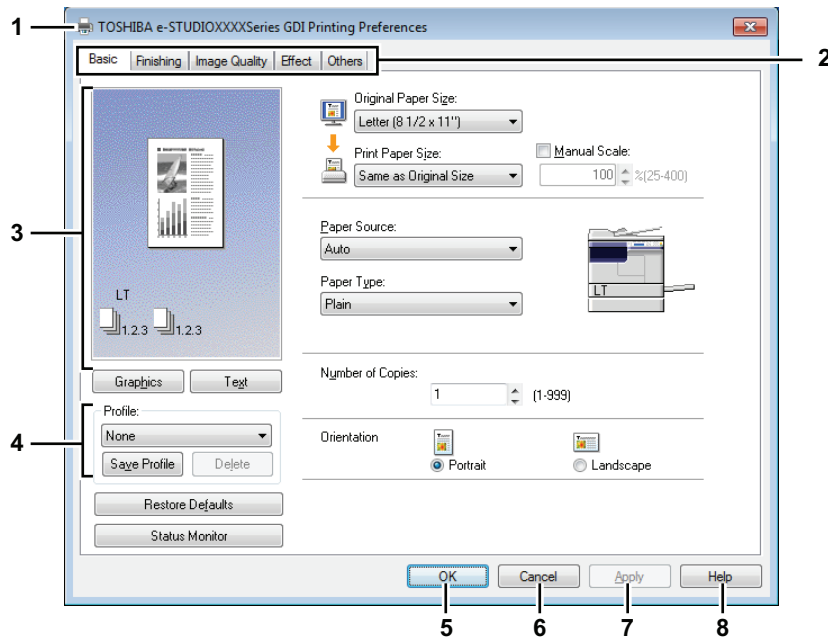

1) Nome stampante

Visualizza il nome assegnato al driver di stampa in fase di installazione o il nome visualizzato sull'icona nella cartella Stampante.

2) Schede dei menu

Le voci del menu del driver di stampa sono visualizzate come schede. Fare clic su una scheda per visualizzare il relativo contenuto; le schede visualizzate dipendono dal modo in cui sono visualizzate le proprietà di stampa.

- Scheda [Base]

Nella scheda Base si possono definire i parametri di base per la stampa quali il formato originale, il formato carta, l'alimentazione carta, il tipo di carta, l'orientamento e altri parametri.

📖 P.86 "Scheda [Base]"

- Scheda [Finitura]

Su questa scheda si possono configurare opzioni quali la stampa con fascicolazione e la stampa di più pagine per foglio.

📖 P.88 "Scheda [Finitura]"

- Scheda [Qualità immagine]

Questa scheda permette di selezionare il modo in cui le immagini verranno stampate. Si può facilmente scegliere la qualità immagine più adatta per il tipo di lavoro che deve essere stampato.

📖 P.90 "Scheda [Qualità immagine]"

- Scheda [Effetto]

Su questa scheda si possono configurare gli effetti da assegnare ai lavori di stampa, ad esempio le filigrane.

📖 P.91 "Scheda [Effetto]"

- Scheda [Varie]

Questa scheda permette di configurare delle opzioni speciali come il risparmio toner.

📖 P.93 "Scheda [Varie]"

- Scheda [Configurazione]

Questa scheda permette di configurare le opzioni dispositivo del sistema; viene visualizzata solo quando si accede alla proprietà stampante dalla cartella Stampanti.

📖 P.95 "Scheda [Configurazione]"

3) Finestra Anteprima

Sulla finestra Anteprima è possibile vedere il risultato di stampa di un documento con le impostazioni correnti del driver di stampa; viene visualizzata l'immagine di una pagina alla quale vengono applicate le opzioni di stampa impostate.

4) Profilo

Si possono registrare le opzioni di stampa più utilizzate come profilo. Fare clic su [Salva profilo] per salvarle in un profilo; basterà quindi selezionare il nome del profilo creato dal menu per caricare il set di opzioni di stampa in esso registrate.

📖 P.82 "Impostazione delle opzioni di stampa utilizzando i profili"

5) [OK]

Fare clic su questo pulsante per confermare i valori immessi e completare la registrazione delle opzioni di stampa.

6) [Annulla]

Fare clic su questo pulsante per annullare i valori immessi e uscire dalla registrazione delle opzioni di stampa.

7) [Applica]

Fare clic su questo pulsante per applicare le impostazioni definite, senza chiudere la finestra di dialogo; questo pulsante viene visualizzato solo quando si accede alla proprietà stampante dalla cartella Stampanti. Il pulsante rimane disattivo fino a quando l'utente modifica le impostazioni.

8) [?] (Guida)]

Premere questo pulsante per aprire la guida in linea del driver di stampa.

□ Scheda [Base]

Nella scheda [Base] si possono definire i parametri di base per la stampa quali il formato originale, il formato carta, l'alimentazione carta, il tipo di carta, l'orientamento.

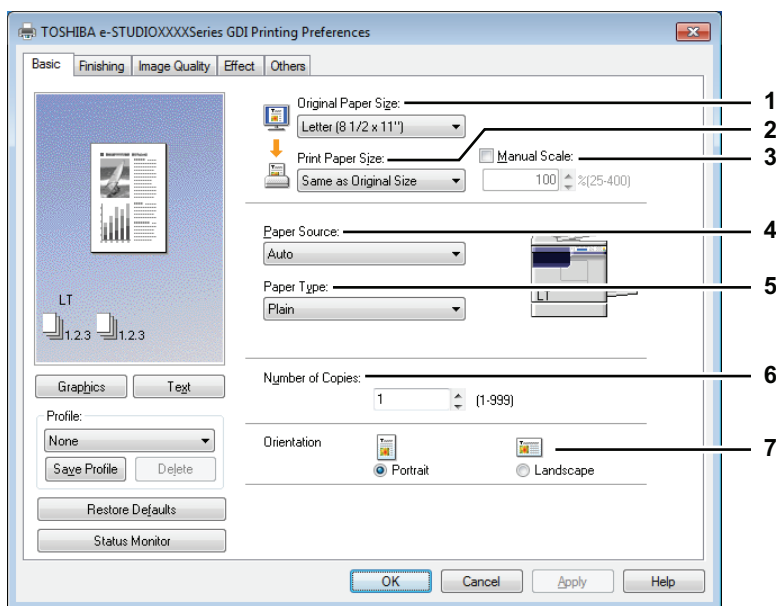
**1) Formato originale**

Selezionare il formato di un documento da stampare.

Si possono selezionare i seguenti formati originale:

- A4 (210 x 297 mm)
- A5 (148 x 210 mm)
- A3 (297 x 420 mm)
- B4 (257 x 364 mm)
- B5 (182 x 257 mm)
- Folio (210 x 330 mm)
- Letter (8 1/2 x 11")
- Legal (8 1/2 x 14")
- Ledger (11 x 17")
- Statement (5 1/2 x 8 1/2")
- Computer (10 1/8 x 14")
- 13"LG (8 1/2 x 13")
- 8.5"SQ (8 1/2 x 8 1/2")
- 16K (195 x 270 mm)
- 8K (270 x 390 mm)
- Env-Com10 (4 1/8 x 9 1/2")
- Env-Monarch (3 7/8 x 7 1/2")
- Envelope DL (110 x 220 mm)
- Envelope Cho-3 (120 x 235mm)
- Envelope You-4 (105 x 235mm)
- Env-C4 (9.02 x 12.76")
- Env-C5 (6.38 x 9.02")

Note

- Il formato carta predefinito sarà [Letter] o [A4] in funzione dell'impostazione paese definito in Windows.
- Le voci di configurazione variano in funzione del modello.

2) Formato carta

Selezionare questa opzione per ingrandire o ridurre la pagina e adattarla esattamente al formato carta in uso. Se non si abilita questa opzione, scegliere [Come formato originale].

3) Proporzioni

Attivare questa casella di spunta per specificare manualmente il rapporto di ingrandimento o riduzione dell'immagine. È possibile immettere un numero compreso tra 25 e 400%.

Nota

Se si stampano degli originali con righe sottili con impostato il rapporto zoom, la larghezza delle righe può variare.

Suggerimento

Per istruzioni dettagliate sulla modalità di stampa con l'impostazione [Proporzioni], vedere la seguente pagina:

 P.98 "Adattamento delle immagini al formato carta"

4) Alimentazione

Selezionare l'alimentazione carta per stampare un lavoro sul formato carta più adatto. La figura visualizzata sulla destra indica il formato carta caricato in ogni cassetto. Quando si seleziona un cassetto, il cassetto prescelto verrà evidenziato da un riquadro verde in figura.

- **Auto** - L'alimentazione carta viene selezionata automaticamente in base al formato del documento stampato.
- **Cassetto 1** - La carta viene alimentata dal cassetto 1.
- **Cassetto 2** - La carta viene alimentata dal cassetto 2.
- **Bypass** - La carta viene alimentata da bypass.

Nota

I valori selezionabili variano in funzione degli accessori installati sulla periferica e della relativa configurazione impostata sulla scheda [Configurazione].

5) Tipo di carta

Selezionare il tipo di carta o supporto di stampa.

- **Comune** - Stampa su carta comune.
- **Spessa** - Stampa su carta spessa.
- **Spessa 1** - Stampa su carta spessa 1.
- **Spessa 2** - Stampa su carta spessa 2.
- **Lucido** - Stampa su lucidi.
- **Sottile** - Stampa sul retro di un foglio su carta sottile.

Note

- Quando in [Alimentazione] si seleziona [Cassetto 1] o [Cassetto 2], in [Tipo di carta] sarà possibile selezionare solo [Comune].
- Quando in [Formato carta] si seleziona [Busta], comparirà [Busta] e non sarà possibile modificare il tipo di carta.

6) Numero di copie

Selezionare il numero di copie che si desidera stampare; si può impostare un valore compreso tra 1 e 999.

7) Orientamento

Definire l'orientamento pagina.

- **Verticale** - Il documento viene stampato in direzione verticale.
- **Orizzontale** - Il documento viene stampato in direzione orizzontale.

□ Scheda [Finitura]

La scheda [Finitura] permette di abilitare la stampa con fascicolazione e la stampa di più pagine su un unico foglio.

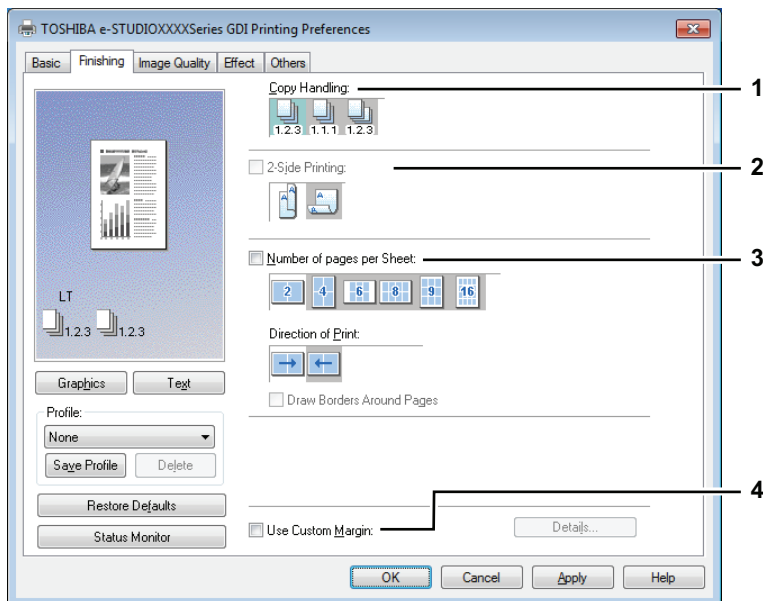

1) Gestione copiatura

Impostare il modo di fascicolazione per le copie stampate.

- **Fascicola copie** - Selezionare questa voce per la stampa con fascicolazione (1, 2, 3... 1, 2, 3...).

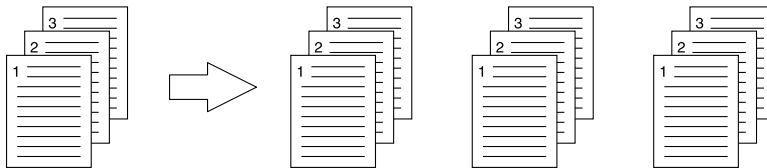

- **Raggruppa copie** - Selezionare questa voce per la stampa con raggruppamento delle pagine (1, 1, 1... 2, 2, 2... 3, 3, 3...).

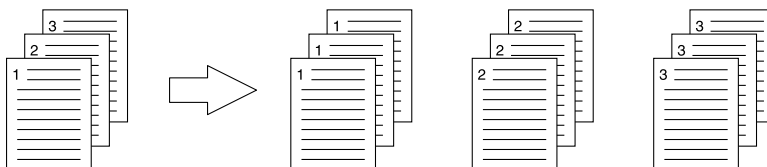

- **Alterna copie** - Selezionare questa opzione per la stampa con fascicolazione alternata.

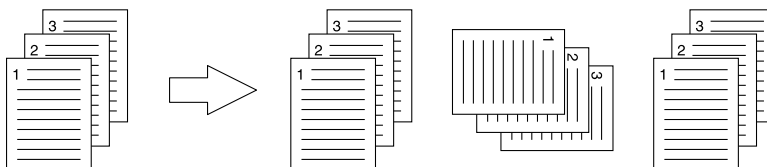

Note

- Le voci [Raggruppa copie] e [Alterna copie] si possono selezionare solo se in [Numero di copie] è impostato un valore superiore a 1.
- Per poter utilizzare la funzione Alterna copie è necessario caricare preventivamente carta di identico formato nei due cassettei (cassetto e bypass) ma con orientamento diverso. Sono accettati formato carta A4, Letter, B5 o 16K.

Suggerimento

Per istruzioni dettagliate sulla modalità di stampa con l'impostazione [Gestione copiatura], vedere la seguente pagina:

📖 P.99 "Stampa con fascicolazione"

2) Stampa in fronte-retro

Impostare la stampa in fronte-retro. Attivare la casella di spunta e definire la posizione del margine per la stampa in fronte-retro.

- **Lato lungo** - Selezionare questa opzione per stampare su entrambe le facciate del foglio con il margine impostato sul lato lungo.

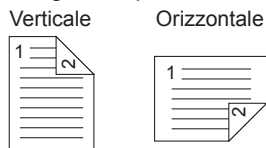

- **Lato corto** - Selezionare questa opzione per stampare su entrambe le facciate del foglio con il margine impostato sul lato corto.

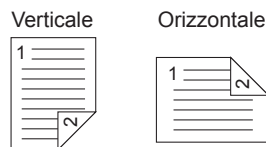

Note

- L'impostazione predefinita è [Bordo lungo] ma può variare in funzione della destinazione.
- Quando l'unità fronte-retro automatica non è installata:
Al termine della stampa dei fogli sul retro, caricarli sul bypass con il lato stampato rivolto verso il basso e premere [AVVIO] per stamparli sulla facciata frontale.
- Per utilizzare questa opzione di stampa, selezionare le seguenti impostazioni sulla scheda [Base]:
 - Selezionare un formato carta diverso da buste nell'elenco a discesa [Formato carta]. Non si possono utilizzare le buste.
 - Selezionare [Comune] in [Tipo di carta]. Non si possono utilizzare formati carta diversi dalla carta comune.

Suggerimenti

- Per stampare il lato frontale dei fogli con la funzione [Stampa in fronte/retro], è possibile caricarli in un cassetto o sul bypass.
- Per istruzioni dettagliate sulle impostazioni di stampa con [Stampa in fronte/retro], consultare la pagina seguente:
 P.100 "Stampa su entrambe le facciate del foglio"

3) Numero di pagine per foglio

Questa opzione permette di stampare più pagine su un unico foglio. Le pagine vengono automaticamente ridotte e adattate al formato carta selezionato.

- **2 pagine** - Selezionare questa opzione per condensare 2 pagine su un unico foglio.
- **4 pagine** - Selezionare questa opzione per condensare 4 pagine su un unico foglio.
- **6 pagine** - Selezionare questa opzione per condensare 6 pagine su un unico foglio.
- **8 pagine** - Selezionare questa opzione per condensare 8 pagine su un unico foglio.
- **9 pagine** - Selezionare questa opzione per condensare 9 pagine su un unico foglio.
- **16 pagine** - Selezionare questa opzione per condensare 16 pagine su un unico foglio.

Direzione di stampa

Definire la disposizione delle pagine multiple sul foglio.

- **Da sinistra a destra** - Selezionare questa opzione per disporre orizzontalmente le pagine da sinistra a destra e stamparle dall'alto verso il basso su un unico foglio.
- **Da destra a sinistra** - Selezionare questa opzione per disporre orizzontalmente le pagine da destra a sinistra e stamparle dall'alto verso il basso su un unico foglio.
- **Da sinistra a destra per colonna** - Selezionare questa opzione per disporre verticalmente le pagine dall'alto verso il basso e stamparle da sinistra a destra su un unico foglio.
- **Da destra a sinistra per colonna** - Selezionare questa opzione per disporre verticalmente le pagine dall'alto verso il basso e stamparle da destra verso sinistra su un unico foglio.

Traccia bordi attorno alle pagine

Selezionare questa opzione per stampare le pagine con un bordo.

Suggerimento

Per istruzioni dettagliate sulla modalità di stampa con l'impostazione [Numero di pagine per foglio], vedere la seguente pagina:

P.101 "Stampa di più pagine su un unico foglio"

4) Usa margine personalizzato

Permette di definire dei margini personalizzati; di norma, i margini vengono impostati nell'applicazione in uso. Se non è possibile definire i margini nell'applicazione, utilizzare questa opzione. Attivare la casella di spunta e fare clic su [Dettagli] per aprire la finestra di dialogo. Selezionare [Unità], impostare i margini di destra, sinistra, superiore e inferiore, quindi fare clic su [OK] per attivarli.

- **Margine** - Specificare un valore compreso tra 4,2 mm e 100 mm (0.17 - 3.94 pollici).
- **Unità** - Selezionare [pollici] o [mm] come unità di misura.
- **Ripristina predefiniti** - Ripristina i valori predefiniti per i margini.

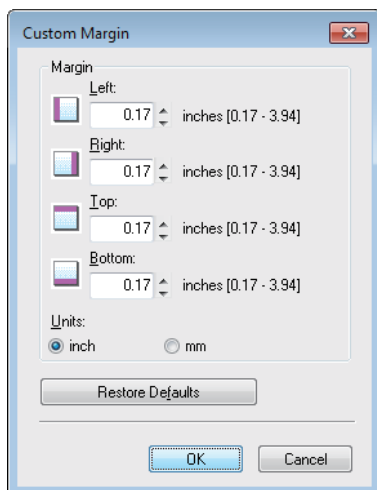

Nota

Se l'applicazione in uso prevede una funzione di definizione dei margini, impostare i margini nell'applicazione.

☐ Scheda [Qualità immagine]

La scheda [Qualità Immagine] permette di selezionare il modo in cui le immagini verranno stampate.

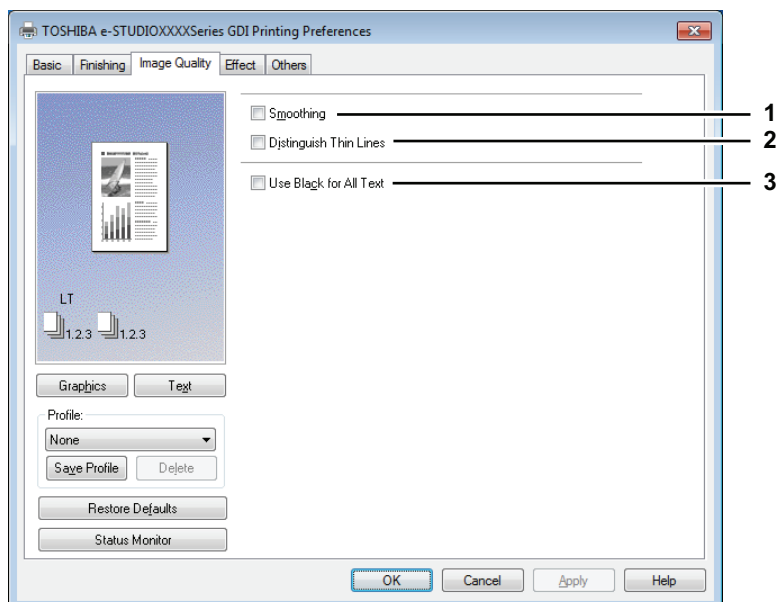

1) Smoothing

Selezionare questa opzione per stampare testo e grafica in modo uniforme.

2) Distingui righe sottili

Attivare la casella di spunta di questa opzione per stampare le righe sottili in modo chiaro.

3) Utilizza nero per tutto il testo

Attivare la casella di spunta di questa opzione per stampare tutto il testo con nero al 100%, ad eccezione del testo bianco.

□ Scheda [Effetto]

Sulla scheda [Effetto] si possono selezionare opzioni di stampa come Filigrana e stampa con Rotazione.

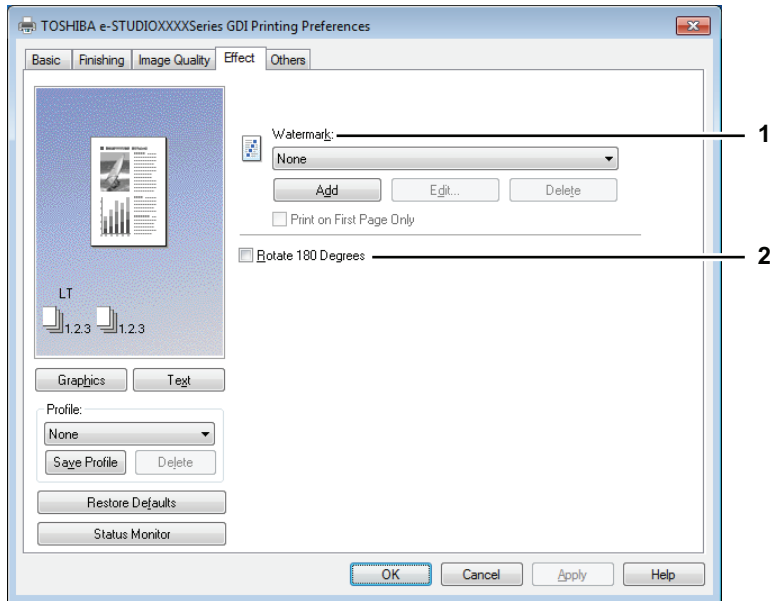

3

1) Filigrana

Selezionare la filigrana da utilizzare o da modificare. I valori sotto elencati, eccetto [Nessuna], sono le filigrane predefinite registrate nel driver di stampa; all'elenco, si possono aggiungere altre 20 nuove filigrane.

- **Nessuna** - Selezionare questa opzione se non si desidera utilizzare filigrane.

Nell'elenco vengono visualizzate anche le seguenti filigrane predefinite:

- TOP SECRET
- RISERVATO
- BOZZA
- ORIGINALE
- COPIA

Suggerimento

Per istruzioni dettagliate sulla modalità di stampa con l'impostazione [Filigrana], vedere la seguente pagina:

📖 P.102 "Stampa con filigrane"

[Aggiungi]

Crea una nuova filigrana. Selezionando questo pulsante viene visualizzata la finestra di dialogo [Filigrana].

📖 P.92 "Aggiungi/Modifica Filigrana"

[Modifica]

Selezionare una filigrana dall'elenco [Filigrana] e fare clic per modificarla. Selezionando questo pulsante viene visualizzata la finestra di dialogo [Filigrana].

📖 P.92 "Aggiungi/Modifica Filigrana"

[Elimina]

Selezionare una filigrana dall'elenco [Filigrana] e fare clic per eliminarla.

📖 P.104 "Eliminazione di una filigrana"

Note

- Si possono cancellare le filigrane predefinite ma non sarà poi possibile recuperarle.
- Non è possibile eliminare la filigrana [Nessuna].

Solo su prima pagina

Selezionare per stampare la filigrana solo sulla prima pagina. Questa impostazione è disponibile quando si seleziona una filigrana dall'elenco [Filigrana].

2) Ruota di 180 gradi

Selezionare questa opzione per ruotare l'immagine.

Aggiungi/Modifica Filigrana

Selezionando [Aggiungi] o [Modifica], si apre la finestra di dialogo [Filigrana] sulla quale è possibile creare una nuova filigrana o modificare le filigrane selezionate.

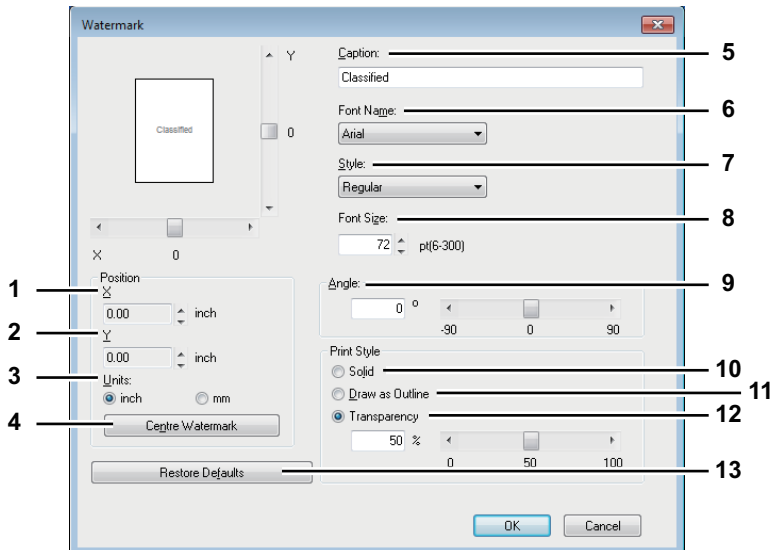

1) Posizione X

Visualizza la posizione orizzontale della filigrana. È possibile modificare la posizione utilizzando la barra a scorrimento orizzontale.

2) Posizione Y

Visualizza la posizione verticale della filigrana. È possibile modificare la posizione utilizzando la barra a scorrimento verticale.

3) Unità

Selezionare l'unità di misura per il campo "Posizione X" e "Posizione Y".

4) [Filigrana centrale]

Posiziona automaticamente la filigrana in posizione centrale.

5) Titolo

Inserire il testo della filigrana; si possono inserire fino a 63 caratteri.

Quando si modifica una filigrana, il testo della filigrana selezionata viene visualizzato in questo campo. Un'immagine campione visualizzata sul lato sinistro mostra il testo immesso.

6) Nome carattere

Selezionare lo stile carattere per il testo della filigrana.

7) Stile

Selezionare lo stile carattere per il testo della filigrana.

- **Normale** - Stampa il testo in caratteri normali.
- **Grassetto** - Stampa il testo con caratteri in grassetto.
- **Corsivo** - Stampa il testo con caratteri in corsivo.
- **Grassetto corsivo** - Stampa il testo con caratteri in grassetto e corsivo.

8) Dimens.

Digitare la dimensione dei caratteri per il testo della filigrana. È possibile selezionare un valore compreso tra 6 e 300 punti, con incrementi di 1 punto.

9) Angolo

Impostare l'inclinazione per la rotazione del testo della filigrana. È possibile impostare un valore compreso tra -90 e +90 gradi, in unità di 1 grado. Il grado dell'angolo di inclinazione può anche essere impostato usando la barra a scorrimento.

10) Solido

Stampa il testo della filigrana con riempimento.

11) Traccia come linea

Stampa il testo della filigrana senza alcun riempimento.

12) Trasparente

Stampa una filigrana trasparente. Se si seleziona questa voce, impostare la luminosità specificando un valore compreso tra 0 (scuro) a 100% (chiaro) in unità dell'1%. È anche possibile impostare la luminosità utilizzando la barra a scorrimento.

13)[Ripristina predefiniti]

Ripristina i valori predefiniti in fabbrica delle impostazioni visualizzate nella finestra di dialogo [Filigrana].

□ Scheda [Varie]

La scheda [Varie] permette di configurare varie opzioni di stampa come, ad esempio, il risparmio toner.

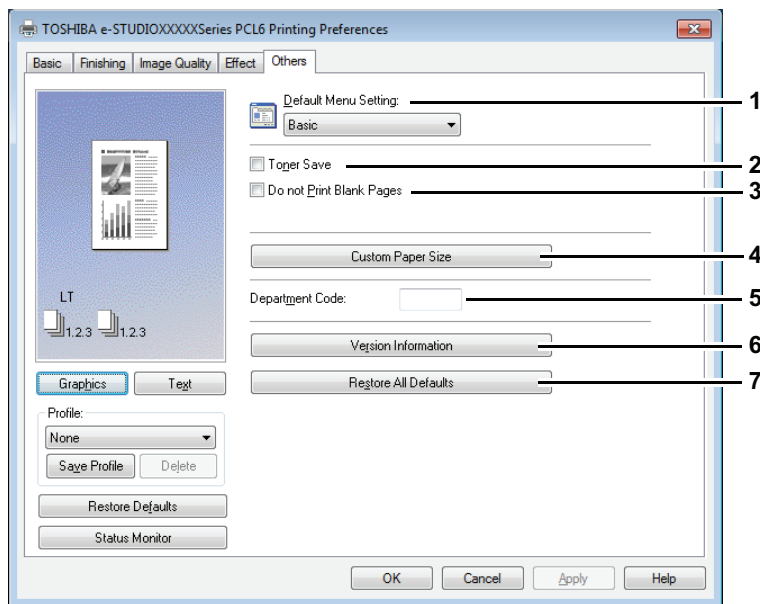
**1) Impostazione menu predefinite**

Selezionare la scheda predefinita visualizzata quando si aprono le preferenze di stampa del driver di stampa. Per migliorare l'efficienza operativa è consigliabile impostare le funzioni più utilizzate come impostazioni menu predefinite.

Nota

Se si configurano delle voci sul menu della scheda [Varie] dalla pagina delle impostazioni di stampa dell'applicazione, tali voci verranno nuovamente impostate sui valori predefiniti quando si chiude il driver di stampa.

Se si desidera salvare queste impostazioni, impostare queste voci del driver di stampa dalla cartella [Dispositivi e stampanti].

📖 P.81 "Impostazione dei valori predefiniti delle opzioni di stampa"

2) Risparmio toner

Abilita la stampa nel modo risparmio toner.

Nota

Se è abilitata l'opzione risparmio toner, è possibile che la stampa risulti più chiara.

3) Non stampare pagine bianche

Selezionare questa casella di spunta per ignorare le pagine bianche durante la stampa.

Note

- Se è abilitata l'opzione Filigrana, verranno stampate tutte le pagine, anche quelle vuote.
- Se le pagine vuote hanno un'intestazione o un piè di pagina, verranno stampate.

4) Formato carta personalizzato

Fare clic su questa opzione per specificare il formato carta personalizzato. Selezionando questo pulsante viene visualizzata la finestra di dialogo [Formato carta personalizzato].

📖 P.94 "Formato carta personalizzato"

Note

- Per impostare la scheda [Formato carta personalizzato], occorre accedere alle proprietà del driver di stampa dalla cartella [Dispositivi e stampanti] (Windows Vista / Windows Server 2008: [Stampanti]), ma non dalla finestra di dialogo [Stampa] dell'applicazione in uso.
- [Formato carta personalizzato] può essere impostato solo dagli utenti che accedono con privilegi di amministratore.
- Il formato carta non può essere inferiore a 100 x 148 mm o superiore a 297 x 432 mm.

5) Codice reparto

Inserire il codice reparto dell'utente se sul sistema è abilitata la gestione mediante Codice di reparto. Per il codice di reparto da utilizzare, rivolgersi all'amministratore del sistema.

Il codice reparto è un numero di 5 cifre.

6) Informazioni sulla versione

Visualizza la versione del driver di stampa installato.

7) Ripristina tutte le impostazioni predefinite

Ripristina i valori predefiniti di tutte le opzioni di stampa.

Fare clic su [OK] sulla finestra di dialogo per confermare il ripristino di tutte le impostazioni predefinite oppure su [Annulla] per annullare il ripristino.

Formato carta personalizzato

Nella finestra di dialogo [Formato carta personalizzato] si possono definire fino a 40 diversi formati carta personalizzati. Il formato pagina personalizzato che si desidera specificare può essere selezionato in corrispondenza della casella [Formato originale] e [Formato carta] nella scheda [Base].

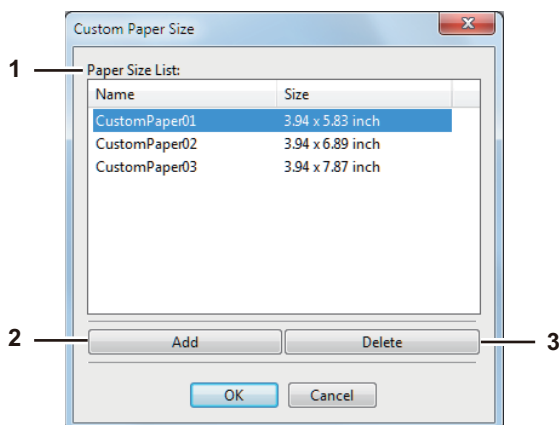
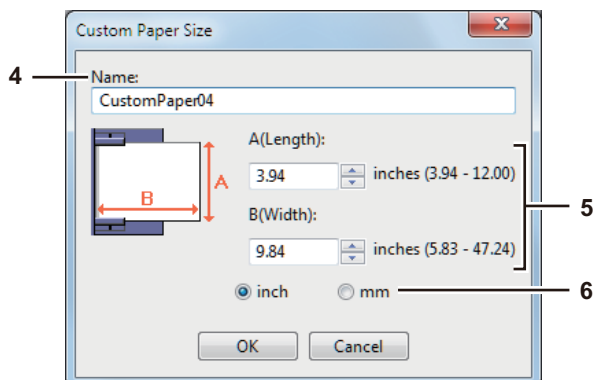
La finestra di dialogo [Formato carta personalizzato - Elenco formati carta]**La finestra di dialogo [Formato carta personalizzato - Nome]****1) Elenco formati carta**

Selezionare il formato carta personalizzato che si desidera modificare.

2) [Aggiungi]

Fare clic su questo pulsante per visualizzare la finestra di dialogo [Formato carta personalizzato - Nome].

3) [Elimina]

Fare clic su questo pulsante per eliminare e ripristinare le impostazioni predefinite del formato carta personalizzato selezionato in [Elenco formati carta]. Selezionando questo pulsante si apre la finestra di dialogo di conferma. Fare clic su [Sì] per eliminare l'impostazione.

4) Nome

Assegnare un nome al formato carta personalizzato; si possono inserire fino a 63 caratteri. Il nome qui assegnato verrà visualizzato in [Formato originale] e [Formato carta] nella scheda [Base].

5) Formato carta

Immettere A (Lunghezza) e B (Larghezza) per specificare il formato carta.

Nota

Il range selezionabile di A (lunghezza) e B (larghezza) varia in base al modello. Selezionare i valori all'interno del range visualizzato sulla destra di ogni valore.

6) Unità

Selezionare l'unità di misura per il formato carta. L'unità di misura predefinita dipende dall'impostazione paese di Windows.

Note

- Per registrare un formato carta personalizzato, A (lunghezza) o B (larghezza) devono differire di oltre 7 mm (0,3 pollici) dal formato carta standard. In caso contrario, il formato carta personalizzato verrà considerato come formato carta standard.
- Non è possibile creare un formato carta personalizzato A (lunghezza) superiore a B (larghezza). Per stampare un documento simile, selezionare [orizzontale] come [Orientamento].

□ Scheda [Configurazione]

La scheda [Configurazione] permette di configurare le opzioni; se sulla periferica sono installati degli accessori opzionali, definire la configurazione della periferica su questa scheda. La scheda [Configurazione] viene visualizzata solo quando si accede al driver di stampa dalla cartella Stampanti (e non quando si visualizzano le proprietà del driver di stampa dalla finestra di dialogo Stampa dell'applicazione in uso).

Nota

Per impostare la scheda [Configurazione], occorre accedere alle proprietà del driver di stampa dalla cartella [Dispositivi e stampanti] (Windows Vista / Windows Server 2008: [Stampante]) Per istruzioni dettagliate sulla procedura di impostazione della scheda [Configurazione], vedere la seguente pagina:  P.72 "Configurazione manuale delle opzioni"

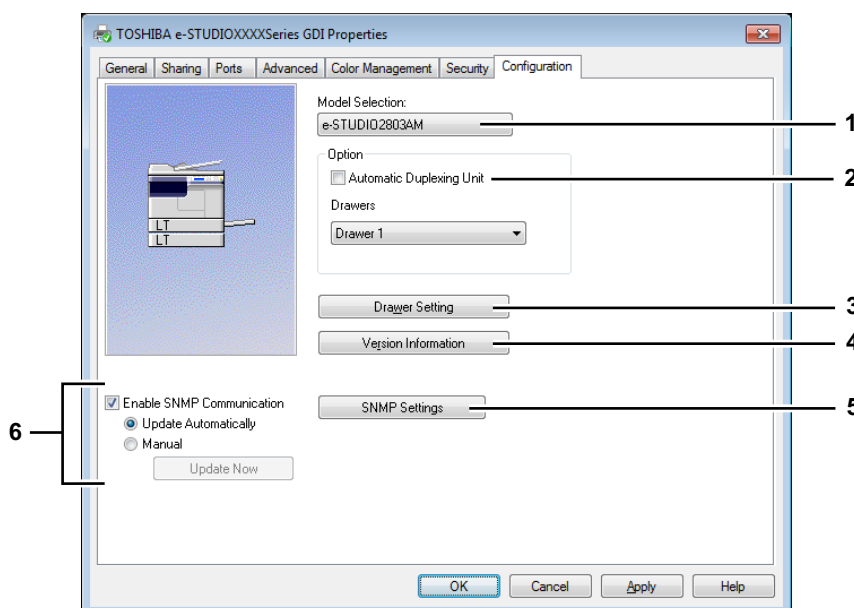
**1) Selezione modello**

Permette di impostare il tipo di modello.

2) Opzione

Si possono specificare gli accessori opzionali installati.

Unità fronte-retro automatica

Attivare questa casella di spunta quando è installata l'unità fronte-retro automatica.

Cassetti

Si possono specificare i cassetti in base alla configurazione della periferica.

- **Cassetto 1** - Selezionare questa opzione quando è installato solo il cassetto 1.
- **Cassetto 1 & Cassetto 2** - Selezionare questa opzione quando sono installati i cassetti 1 e 2.

 P.96 "Impostazioni cassetto"

3) [Impostazione cassetto]

Impostare il formato e il tipo di carta caricata nei singoli cassetti. Per visualizzare la finestra di dialogo [Impostazioni cassetto], fare clic su questo pulsante.

 P.96 "Impostazioni cassetto"

4) [Informazioni sulla versione]

Visualizza la finestra di dialogo [Informazioni sulla versione].

5) [Impostazioni SNMP]

Fare clic su questo pulsante per controllare o modificare le impostazioni SNMP.

 P.97 "Impostazioni SNMP"

Nota

Per impostare la scheda [Impostazioni SNMP], occorre accedere alle proprietà del driver di stampa dalla cartella [Dispositivi e stampanti] (Windows Vista / Windows Server 2008: [Stampanti]), ma non dalla finestra di dialogo [Stampa] dell'applicazione in uso.

6) [Abilita comunicazione SNMP]

Questa opzione abilita la comunicazione SNMP tra il sistema e il computer in uso per recuperare le informazioni sulla configurazione.

Aggiorna automaticamente/Manuale

Specificare se aggiornare automaticamente le informazioni sulla configurazione delle opzioni ogniqualvolta si accede alla scheda [Configurazione] del driver di stampa, oppure se aggiornarle manualmente.

[Aggiorna]

Disponibile solo quando si seleziona [Manuale]. Fare clic per ottenere immediatamente dalla periferica le informazioni sulla configurazione.

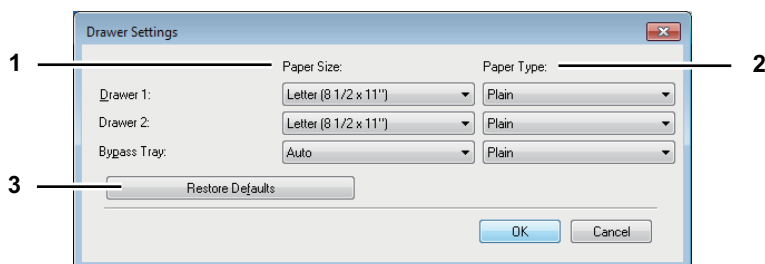
Impostazioni cassetto**1) Formato carta**

Selezionare il formato della carta caricata nei singoli cassetti.

2) Tipo di carta

Selezionare il tipo di carta caricata nei singoli cassetti.

3) [Ripristina predefiniti]

Ripristina le impostazioni predefinite della configurazione periferica visualizzata nel menu della scheda [Configurazione].

Impostazioni SNMP

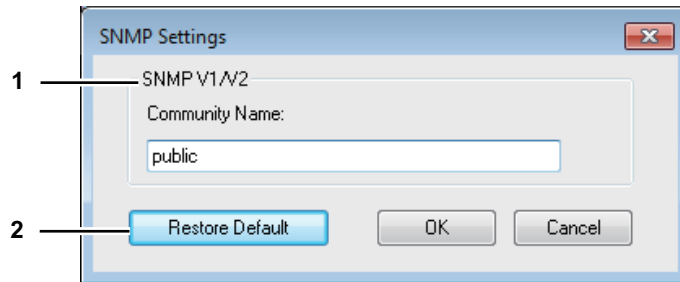

1) SNMP V1/V2

Nome community - Se come nome community SNMP per l'MFP TOSHIBA è impostato un nome diverso da "private" (predefinito), immetterlo.

Note

- Per rilevare l'MFP TOSHIBA in ambiente SNMP V1/V2, è necessario specificare correttamente i nomi community impostati per l'MFP TOSHIBA target. Se si ha bisogno di aiuto, rivolgersi all'amministratore.
- Per modificare il nome community si richiedono diritti di amministratore. Accedere con privilegi di "Administrator" e aprire le proprietà del driver di stampa.
- Per il nome community si possono utilizzare fino a 31 caratteri che possono includere anche i seguenti simboli.
! " # \$ % & ' () * + , - / : ; < = > ? @ [\] ^ _ ` { | } ~

2) [Ripristina predefiniti]

Fare clic su questo pulsante per ripristinare le impostazioni predefinite.

Utilizzo delle pratiche funzioni di stampa

Questa sezione descrive le procedure per stampare i vari tipi di lavori utilizzando le funzioni di layout e finitura. Leggere questa sezione prima di stampare e scegliere il processo di stampa più adatto alle vostre esigenze.

📖 P.98 "Opzioni di layout e finitura nel menu della scheda [Base]"

📖 P.99 "Opzioni di layout e finitura nel menu della scheda [Finitura]"

📖 P.102 "Opzioni di finitura nel menu della scheda [Effetto]"

■ Opzioni di layout e finitura nel menu della scheda [Base]

Direttamente nel driver di stampa si possono impostare le opzioni di layout più adatte alle vostre preferenze di stampa. Questa sezione descrive le varie funzioni di stampa che si possono abilitare nel menu della scheda [Base].

📖 P.98 "Adattamento delle immagini al formato carta"

□ Adattamento delle immagini al formato carta

È possibile ingrandire o ridurre automaticamente un'immagine per adattarla al formato carta specificato; è anche possibile impostare manualmente la percentuale di ingrandimento o riduzione dell'immagine.

Stampa con ingrandimento o riduzione dell'immagine per adattarla al formato carta specificato

- 1 Visualizzare il menu della scheda [Base].
- 2 Selezionare il formato documento dall'elenco [Formato originale]. Selezionare quindi il formato della carta da utilizzare per la stampa dall'elenco [Formato carta].

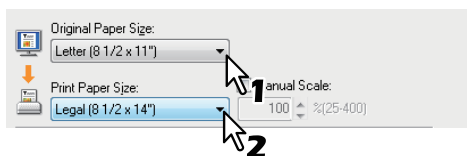

L'immagine di stampa verrà automaticamente ingrandita o ridotta e adattata al formato carta in uso.

- 3 Definire le opzioni di stampa richieste e fare clic su [OK].
- 4 Fare clic su [OK] o [Stampa] per inviare il lavoro di stampa.

Stampa con ingrandimento o riduzione dell'immagine mediante immissione manuale del rapporto di riproduzione

- 1 Visualizzare il menu della scheda [Base].
- 2 Attivare la casella di spunta [Proporzioni] e immettere la percentuale.

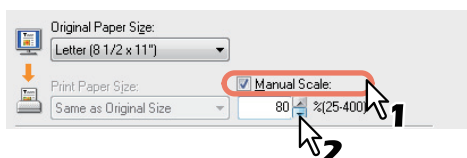

È possibile impostare un valore compreso tra 25 e 400% in unità dell'1%.

- 3 Definire le opzioni di stampa richieste e fare clic su [OK].
- 4 Fare clic su [OK] o [Stampa] per inviare il lavoro di stampa.

■ Opzioni di layout e finitura nel menu della scheda [Finitura]

Direttamente nel driver di stampa si possono impostare le opzioni di layout più adatte alle vostre preferenze di stampa. Questa sezione descrive le varie funzioni di stampa che si possono abilitare nel menu della scheda [Finitura].

- 📖 P.99 "Stampa con fascicolazione"
- 📖 P.100 "Stampa su entrambe le facciate del foglio"
- 📖 P.101 "Stampa di più pagine su un unico foglio"

□ Stampa con fascicolazione

Selezionare il numero di copie del documento da stampare, fascicolando, ad esempio, le pagine di ogni copia oppure raggruppando le stesse pagine di un documento.

Fascicolazione in ordine di pagina di ogni copia

- 1** Visualizzare il menu della scheda [Base].
- 2** Specificare il numero di copie da stampare nel campo [Numero di copie].



- 3** Aprire la scheda [Finitura].
- 4** Selezionare l'icona [Fascicola copie] in [Gestione copiatura].

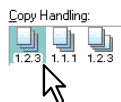

- 5** Definire le opzioni di stampa richieste e fare clic su [OK].
- 6** Fare clic su [OK] o [Stampa] per inviare il lavoro di stampa.

Fascicolazione in ordine di pagine

Supponiamo, ad esempio, di avere un lavoro di tre pagine (A, B, C) e si desidera eseguire delle copie raggruppate in ordine di pagine (AAA, BBB, CCC).

- 1** Visualizzare il menu della scheda [Base].
- 2** Specificare il numero di copie da stampare nel campo [Numero di copie].



- 3** Aprire la scheda [Finitura].
- 4** Selezionare l'icona [Raggruppa copie] in [Gestione copiatura].



- 5** Definire le opzioni di stampa richieste e fare clic su [OK].
- 6** Fare clic su [OK] o [Stampa] per inviare il lavoro di stampa.

Fascicolazione alternata dei documenti stampati in orizzontale e verticale per ogni copia

Note

- Il modo Alternanza è consentito solo con i formati carta Letter, A4, B5 o 16K.
- Per poter utilizzare questa funzione, occorre caricare i fogli di carta da utilizzare con orientamento sia orizzontale sia verticale (esempio: A4 e A4-R).

- 1 Visualizzare il menu della scheda [Base].**
- 2 Specificare il numero di copie da stampare nel campo [Numero di copie].**



- 3 Aprire la scheda [Finitura].**
- 4 Selezionare l'icona [Alterna copie] in [Gestione copiatura].**



- 5 Definire le opzioni di stampa richieste e fare clic su [OK].**
- 6 Fare clic su [OK] o [Stampa] per inviare il lavoro di stampa.**

Le copie dei documenti stampati verranno consegnate alternatamente in direzione verticale e orizzontale.

Stampa su entrambe le facciate del foglio

È possibile stampare su entrambe le facciate del foglio.

- 1 Aprire la scheda [Base] per selezionare le seguenti impostazioni.**
 - Selezionare un formato carta diverso da buste nell'elenco a discesa [Formato carta]. Non si possono utilizzare le buste.
 - Selezionare [Comune] in [Tipo di carta]. Non si possono utilizzare formati carta diversi dalla carta comune.
- 2 Aprire la scheda [Finitura], attivare la casella di spunta [Stampa in fronte-retro], quindi selezionare l'icona della posizione di rilegatura.**



Lato lungo - Selezionare questa voce per stampare su entrambe le facciate del foglio con il margine impostato sul lato lungo.

Lato corto - Selezionare questa voce per stampare su entrambe le facciate del foglio con il margine impostato sul lato corto.

- 3 Definire le opzioni di stampa richieste e fare clic su [OK].**
- 4 Fare clic su [OK] o [Stampa] per avviare il lavoro di stampa.**

Suggerimento

Quando l'unità fronte-retro automatica non è installata:

Al termine della stampa dei fogli sul retro, caricarli sul bypass con il lato stampato rivolto verso il basso e premere [AVVIO] per stamparli sulla facciata frontale. Se 30 secondi dopo la stampa compare il messaggio "Impossibile stampare il documento", girare la carta e continuare la stampa.

Stampa di più pagine su un unico foglio

Si possono stampare più pagine di un documento su un unico foglio (funzione N in 1). Questa funzione è utile per verificare l'aspetto o l'ordine di pagina di molte pagine prima di procedere con la stampa normale. Ad esempio, per controllare il percorso di navigazione di un certo numero di pagine web oppure per rivedere la narrazione della presentazione di una slide, la funzione N in 1 è molto pratica e permette anche di risparmiare la carta.

Stampa di più pagine su un unico foglio

- 1 Aprire la scheda [Finitura].
- 2 Definire il numero di pagine che si desidera riprodurre su un unico foglio nel campo [Numero di pagine per foglio].

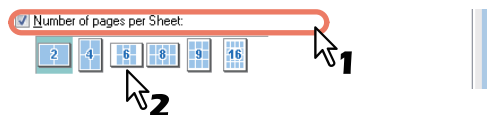

- 2 pagine** - Selezionare questa opzione per condensare 2 pagine su un unico foglio.
- 4 pagine** - Selezionare questa opzione per condensare 4 pagine su un unico foglio.
- 6 pagine** - Selezionare questa opzione per condensare 6 pagine su un unico foglio.
- 8 pagine** - Selezionare questa opzione per condensare 8 pagine su un unico foglio.
- 9 pagine** - Selezionare questa opzione per condensare 9 pagine su un unico foglio.
- 16 pagine** - Selezionare questa opzione per condensare 16 pagine su un unico foglio.

- 3 Selezionare la disposizione delle pagine sul foglio in [Direzione di stampa].



- Da sinistra a destra** - Selezionare questa opzione per disporre orizzontalmente le pagine da sinistra a destra e stamparle dall'alto verso il basso su un unico foglio.
- Da destra a sinistra** - Selezionare questa opzione per disporre orizzontalmente le pagine da destra a sinistra e stamparle dall'alto verso il basso su un unico foglio.
- Da sinistra a destra per colonna** - Selezionare questa opzione per disporre verticalmente le pagine dall'alto verso il basso e stamparle da sinistra a destra su un unico foglio.
- Da destra a sinistra per colonna** - Selezionare questa opzione per disporre verticalmente le pagine dall'alto verso il basso e stamparle da destra verso sinistra su un unico foglio.

Suggerimento

Le voci che si possono selezionare in [Direzione di stampa] variano in funzione del numero di pagine selezionate nel campo [Numero di pagine per foglio].

- 4 Per disegnare una linea attorno ad ogni pagina, selezionare la casella di spunta [Traccia bordi attorno alle pagine].
- 5 Definire le opzioni di stampa richieste e fare clic su [OK].
- 6 Fare clic su [OK] o [Stampa] per inviare il lavoro di stampa.

■ Opzioni di finitura nel menu della scheda [Effetto]

Direttamente nel driver di stampa si possono impostare le opzioni di layout più adatte alle vostre preferenze di stampa. Questa sezione descrive le varie funzioni di stampa che si possono abilitare nel menu della scheda [Effetto].

📖 P.102 "Stampa con filigrane"

□ Stampa con filigrane

Le filigrane sovrascrivono sul documento informazioni utili quali [TOP SECRET], [RISERVATO], [BOZZA], [ORIGINALE] o [COPIA]. È possibile scegliere una delle filigrane predefinite oppure creare e salvare delle filigrane personalizzate.

Le filigrane sono composte da solo testo.

Stampare una filigrana

- 1** Visualizzare il menu della scheda [Effetto].
- 2** Selezionare la filigrana da stampare nell'elenco [Filigrana].

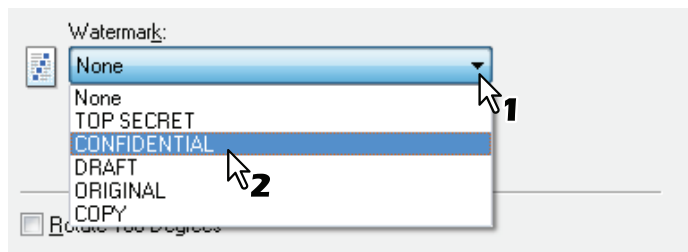

Nota

Se nell'elenco non è riportata la filigrana desiderata è possibile crearne una personalizzata.

📖 P.103 "Creazione e modifica di una filigrana"

- 3** Per stampare la filigrana solo sulla prima pagina, attivare la casella di spunta [Solo su prima pagina].

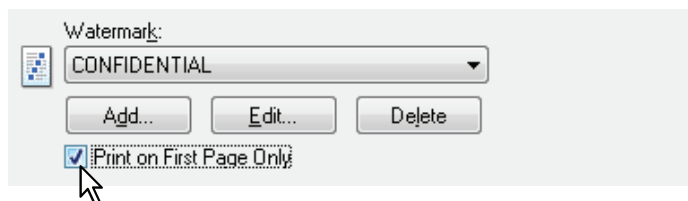

- 4** Definire le opzioni di stampa richieste e fare clic su [OK].
- 5** Fare clic su [OK] o [Stampa] per inviare il lavoro di stampa.

Creazione e modifica di una filigrana

- 1 Fare clic su [Aggiungi] per creare una nuova filigrana, oppure selezionare la filigrana che si desidera modificare quindi fare clic su [Modifica] per modificare una filigrana.**

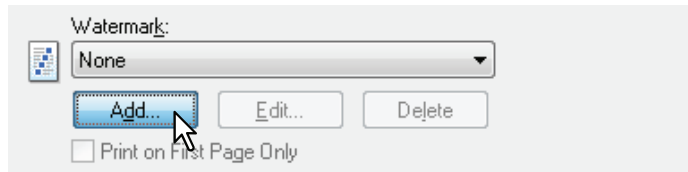

Appare la finestra di dialogo [Filigrana].

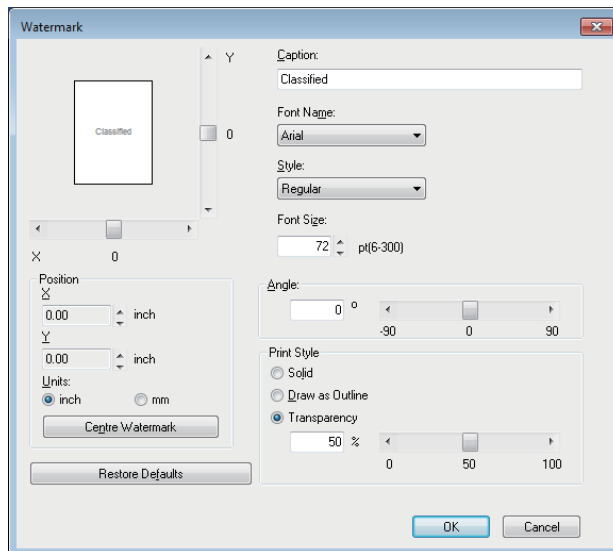

- 2 Nel campo [Titolo] inserire il testo della filigrana.**
Nel campo [Titolo] si possono immettere fino a 63 caratteri. Se si immettono troppi caratteri è tuttavia possibile che la filigrana non venga stampata correttamente.
- 3 Nell'elenco [Nome carattere] selezionare un carattere per la filigrana.**
- 4 Nell'elenco [Stile] selezionare lo stile per la filigrana.**
- 5 Definire la dimensione del carattere nel campo [Dimens].**
È possibile specificare un valore compreso tra 6 e 300 punti in unità di 1 punto.
- 6 Per ruotare la filigrana, specificare il valore in gradi nel campo [Angolo].**
 - Nel campo [Angolo] è possibile impostare un valore compreso tra -90 e +90 gradi, in unità di 1 grado.
 - È anche possibile impostare l'angolo utilizzando la barra a scorrimento.
- 7 Selezionare lo stile di stampa della filigrana scegliendo tra [Solido], [Traccia come linea] e [Trasparente].**

Solido - Selezionare per stampare una filigrana non trasparente.
Traccia come linea - Selezionare per stampare una filigrana a tratto.
Trasparente - Selezionare per stampare una filigrana trasparente. Specificare un rapporto di trasparenza compreso tra 0 e 100% in unità dell'1%; è anche possibile impostare il rapporto di trasparenza utilizzando la barra di scorrimento.
- 8 Immettere i valori X e Y oppure spostare la barra di scorrimento per regolare la posizione della filigrana.**
 - Si può regolare la posizione orizzontale con "X" e quella verticale con "Y".
 - Selezionare l'unità di misura, [pollici] o [mm].
 - Fare clic su [Filigrana centrale] per centrare il testo della filigrana in direzione orizzontale e verticale.
- 9 Fare clic su [OK] per salvare le impostazioni filigrana.**

Eliminazione di una filigrana

Nota

È possibile eliminare le filigrane predefinite; una volta eliminate, non sarà però possibile ripristinarle facendo clic sul pulsante [Ripristina predefiniti].

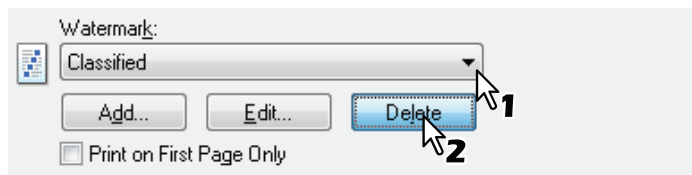
1 Nell'elenco [Filigrana] selezionare la filigrana da eliminare.**2** Fare clic su [Elimina].

Si apre la finestra di dialogo [Conferma eliminazione].

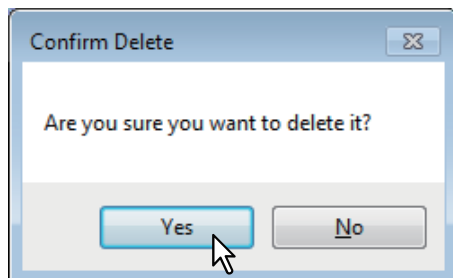
3 Fare clic su [Sì].

FUNZIONI DI SCANSIONE

Scansione da un'applicazione	106
Scansione.....	106
Impostazione delle opzioni di scansione	108
Opzioni di scansione	108
Utilizzo della funzione Configurazione rapida	110
Scansione da e-STUDIO Scan Editor	112
Funzioni di e-STUDIO Scan Editor.....	112
Finestra dell'applicazione	112
Finestra file per le immagini acquisite	116
Impostazione delle preferenze	119
Scansione a memoria USB.....	123
Procedura per Scansione a memoria USB	123
Impostazioni di scansione.....	126
Selezione del modo colore	126
Selezione della risoluzione	126
Scansione di originali in fronte-retro	127
Selezione del formato originale	127
Scansione di originali di formato misto in un unico ciclo	128
Selezione dell'orientamento	129
Selezione del rapporto di compressione	129
Eliminazione delle pagine bianche	130
Regolazione dell'esposizione	130
Proseguimento della scansione	131
Immissione dei caratteri	131
Velocità di scansione.....	133
Utilizzo dei modelli (Scansione).....	134
Registrazione dei modelli	134
Come richiamare un modello	135

Scansione da un'applicazione

Questa periferica supporta la scansione da applicazioni compatibili TWAIN. TWAIN è uno standard di comunicazione tra applicazioni e dispositivi di acquisizione di immagini. Per il supporto dello standard TWAIN, vedere il manuale dell'applicazione in uso.

Suggerimento

Si può utilizzare il software e-STUDIO Scan Editor, fornito con la periferica, per acquisire e modificare le immagini. Per i dettagli, vedere la seguente pagina:

📖 P.112 "Scansione da e-STUDIO Scan Editor"

Prima di eseguire una scansione, controllare che sia stato installato il driver di scansione. Per i dettagli vedere la **Guida all'installazione dei software**.

Nota

Il formato originale predefinito dipende dal sistema di misura impostato in Windows: A4 per i sistemi con sistema metrico e LT per il Nord America. Si può modificare il formato originale predefinito solo prima della prima esecuzione dall'installazione. Per il sistema di misura, vedere la guida in linea di Windows.

📖 P.106 "Scansione"

■ Scansione

Attenersi ai seguenti punti per acquisire un originale. La procedura qui descritta illustra l'operazione di scansione generale comune alle applicazioni compatibili TWAIN.

1 Posizionare gli originali.

📖 P.35 "Posizionamento degli originali sulla lastra di esposizione"

📖 P.36 "Posizionamento degli originali sull'alimentatore con inversione automatica degli originali"

2 Aprire l'applicazione compatibile TWAIN ed eseguire il comando di acquisizione immagine.

Di norma, si può eseguire il comando di scansione o di acquisizione immagine e selezionare la periferica nel menu [File]. La posizione del comando e il metodo di selezione dello scanner dipendono dall'applicazione in uso; vedere il manuale fornito con l'applicazione.

3 Definire le impostazioni di scansione.

- Per acquisire un originale si possono definire varie opzioni.

📖 P.108 "Opzioni di scansione"

- Si possono definire le impostazioni di scansione anche utilizzando la funzione Configurazione rapida.

📖 P.110 "Utilizzo della funzione Configurazione rapida"

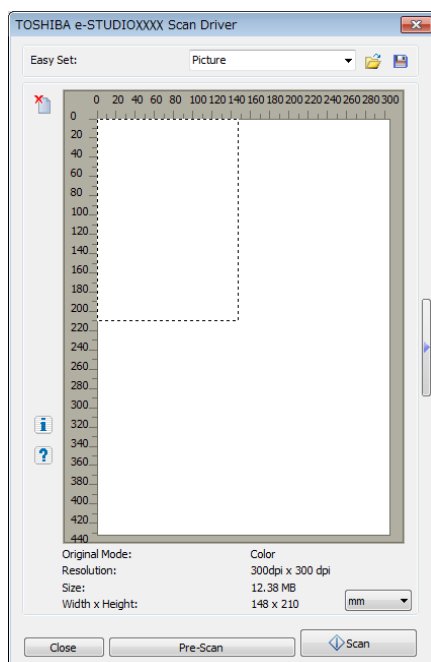

4 Fare clic su [Pre-Scan] per visualizzare l'anteprima di scansione.

Se il risultato dell'anteprima di scansione non è soddisfacente, modificare le impostazioni di scansione e visualizzare di nuovo l'anteprima di scansione

5 Fare clic su [Scan] per acquisire l'originale.

Per interrompere la scansione, basta fare clic su [ANNUL.].

Nota

Quando viene visualizzata la schermata di autenticazione, immettere il codice reparto richiesto per accedere alla periferica. Per i dettagli, rivolgersi all'amministratore.

6 Salvare l'immagine acquisita nell'applicazione in uso.

Il comando da utilizzare per salvare l'immagine dipende dall'applicazione in uso. Di norma, occorre selezionare Salva o Salva con nome nel menu File. Se necessario, modificare l'immagine acquisita utilizzando i vari comandi grafici disponibili nell'applicazione.

Impostazione delle opzioni di scansione

Si possono selezionare le varie opzioni di scansione per modificare lo stato della scansione; si possono anche salvare i parametri più utilizzati come file e richiamarli quindi all'occorrenza.

 P.108 "Opzioni di scansione"

 P.110 "Utilizzo della funzione Configurazione rapida"

■ Opzioni di scansione

Per la scansione sono disponibili delle finestre di dialogo di base e avanzate.

 P.108 "Finestra di dialogo di scansione di base"

 P.109 "Finestra di dialogo di scansione avanzata"

□ Finestra di dialogo di scansione di base

Quando si seleziona un comando di acquisizione immagine, si apre la seguente finestra di dialogo di base.

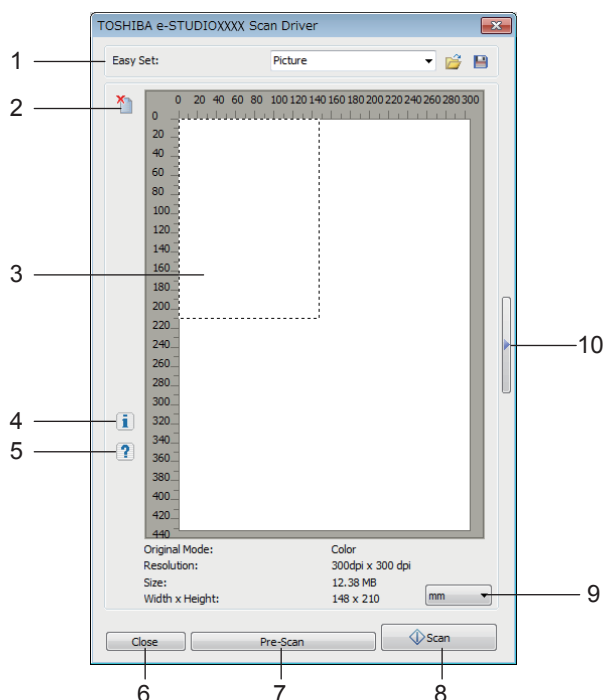

1) Configurazione rapida

Si possono salvare le opzioni di scansione.

 P.110 "Utilizzo della funzione Configurazione rapida"

2)

Azzera l'immagine di anteprima.

3) Schermata Anteprima

Si apre l'immagine di pre-scansione. Il contorno tratteggiato mostra l'area di scansione o il formato dell'originale; sotto la schermata di anteprima vengono visualizzate le informazioni immagine.

4)

Mostra le informazioni sulla versione del driver di scansione.

5)

Mostra le informazioni di Help sul driver di scansione.

6) [Chiudi]

Premere per uscire da un'operazione di scansione.

7) [Pre-Scan]

Premere per eseguire la pre-scansione dell'originale.

8) [Scan]

Premere per eseguire la scansione dell'originale.

9) Unità di misura

Selezionare [Pollici], [mm] o [Pixel] per cambiare l'unità di misura.

10) 

Premere per aprire la finestra di dialogo di scansione avanzata.
 P.109 "Finestra di dialogo di scansione avanzata"

Finestra di dialogo di scansione avanzata

Fare clic sul triangolo visualizzato sul lato destro della finestra di dialogo di scansione di base per eseguire le impostazioni di scansione. Le impostazioni predefinite sono sottolineate.

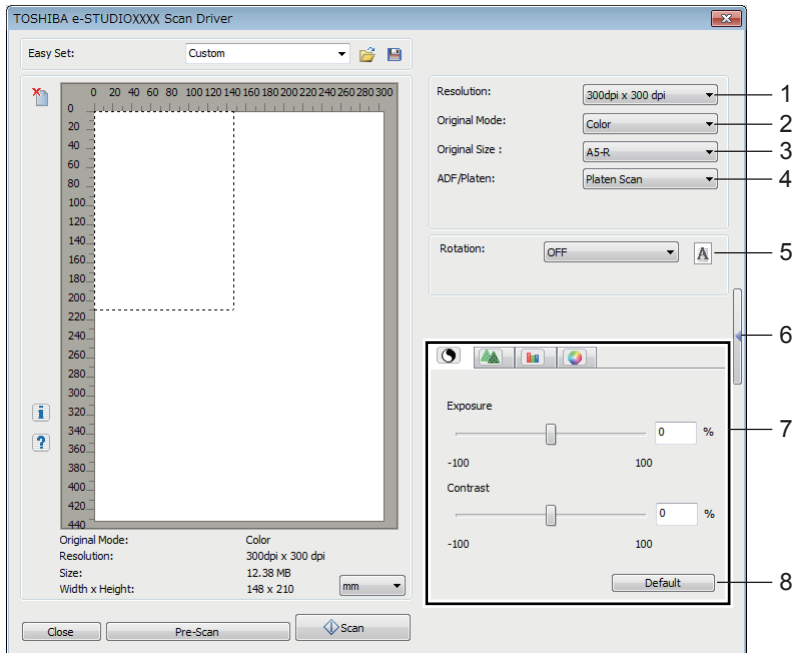

1) Risoluzione

Impostare la risoluzione orizzontale e verticale come punti per pollice: 150 x 150 dpi, 200 x 200 dpi, **300 x 300 dpi**, 400 x 400 dpi oppure 600 x 600 dpi.

2) Modo originale

Impostare il modo originale in funzione del tipo di immagine, solo testo oppure testo e foto misti: **Testo**, Testo/Foto, Grigi o Colore.

3) Formato originale

Impostare il formato del documento originale oppure l'area di scansione. Selezionare il formato del documento originale dall'elenco a discesa. Le voci visualizzate dipendono dalle opzioni installate e dalle destinazioni.

Suggerimenti

- Quando si seleziona [600 x 600 dpi] in [Risoluzione] e [Colore] in [Modo originale], è possibile selezionare solo [A5-R] o [ST-R] come formato.
- Quando si seleziona [400 x 400 dpi] in [Risoluzione] e [Colore] in [Modo originale] non è possibile selezionare un formato carta superiore ad [A4] o [LT].

4) ADF/Copri-originale

Selezionare l'alimentatore su cui sono posizionati gli originali: **Scansione da copri-originale**, Scansione da ADF o Scansione fronte-retro.

Le voci visualizzate dipendono dalle opzioni installate e dalle destinazioni.

5) Rotazione





Permette di ruotare l'immagine in senso orario di 90 gradi, in senso antiorario di 90 gradi o di 180 gradi. Questa opzione ha effetto sull'immagine da acquisire ma non sull'immagine di anteprima: **OFF**, Destra 90, Sinistra 90 o 180.

6) 

Premere per chiudere la finestra di dialogo avanzata di scansione e ritornare alla finestra di dialogo di base di scansione.

 P.108 "Finestra di dialogo di scansione di base"

7) Scheda [Impostazioni avanzate]

-  **Esposizione/Contrasto**
Permette di regolare l'esposizione e il contrasto dell'immagine utilizzando la barra di scorrimento o modificando il valore immesso nel campo: da -100 (più chiaro) a 100% (più scuro).
[Contrasto] è disponibile solo quando in [Modo originale] è selezionata l'opzione [Grigio] o [Colore].
-  **Nitidezza**
Permette di regolare la nitidezza dell'immagine utilizzando la barra di scorrimento o modificando il valore immesso nel campo: da -2 (più tenue) a 3% (più intenso).
[Nitidezza] è disponibile solo quando in [Modo originale] è selezionata l'opzione [Grigio] o [Colore].
-  **Regolazione RGB**
Permette di regolare i valori RGB dell'immagine utilizzando la barra di scorrimento o modificando il valore immesso nel campo: da -100 a 100%.
[Regolazione RGB] è disponibile solo quando in [Modo originale] è selezionata l'opzione [Colore].
-  **Saturazione**
Permette di regolare la saturazione dell'immagine utilizzando la barra di scorrimento o modificando il valore immesso nel campo: da -100 a 100%.
[Saturazione] è disponibile solo quando in [Modo originale] è selezionata l'opzione [Colore].

8) Predefiniti

Premere per ripristinare tutte le impostazioni predefinite.

■ Utilizzo della funzione Configurazione rapida

Quando si registrano delle impostazioni di scansione è possibile salvarle come file di Configurazione rapida. In questo modo è possibile richiamare velocemente e applicare il set di parametri registrato senza dover ogni volta modificare i parametri di scansione.



 P.110 "Memorizzazione del file di Configurazione rapida"

 P.110 "Utilizzo del file di Configurazione rapida"

 P.111 "Eliminazione dei file di Configurazione rapida"

□ Memorizzazione del file di Configurazione rapida

Si possono salvare più file di Configurazione rapida.

- 1 Aprire la finestra di dialogo avanzata di scansione dall'applicazione in uso.**
 P.106 "Scansione"
- 2 Specificare le opzioni di scansione desiderate.**
 P.108 "Opzioni di scansione"
- 3 Fare clic su  accanto al menu Configurazione rapida.**
- 4 Immettere il nome file, selezionare la cartella in corrispondenza della quale salvare il file, quindi fare clic su [Salva].**

□ Utilizzo del file di Configurazione rapida

- 1 Selezionare il file di Configurazione rapida predefinito, oppure fare clic su  accanto al menu Configurazione rapida per selezionare il file di Configurazione rapida.**
 - Sono disponibili per la selezione i seguenti file predefiniti.

File predefinito	Risoluzione	Modo originale	Altre opzioni di scansione
Foto	150 x 150 dpi	Testo/Foto	Impostazioni predefinite
Testo	600 x 600 dpi	Testo	

- Quando compare la finestra di dialogo Apri, selezionare la cartella, scegliere il file di Configurazione rapida target, quindi fare clic su [Apri].

- 2 Fare clic su [Pre-Scan].**

□ Eliminazione dei file di Configurazione rapida

Si possono eliminare i file di Configurazione rapida esattamente come dei normali file. Individuare la cartella in cui è stato salvato il file di Configurazione rapida, fare clic con il tasto destro del mouse sul file, quindi selezionare [Elimina] dal menu. Fare clic su [Sì] per eliminare il file. Se si sta lavorando sulla finestra anteprima, fare clic sull'icona cartella accanto al menu Configurazione rapida e procedere alla cancellazione del file come prima descritto. Dopo aver eliminato il file, fare clic su [ANNUL.] per chiudere la finestra di dialogo.

Scansione da e-STUDIO Scan Editor

e-STUDIO Scan Editor è un'applicazione utilizzata per acquisire le immagini sulla periferica e modificarle quindi in Windows. Da questa applicazione è possibile utilizzare il driver scanner per eseguire delle scansioni. Quando si esegue l'intera procedura standard di installazione software, ad esempio il driver di stampa della periferica, viene installata anche questa applicazione. Di seguito si descrivono le funzioni di e-STUDIO Scan Editor.

Per i dettagli sulla procedura di scansione, vedere la seguente pagina.

 P.106 "Scansione"

■ Funzioni di e-STUDIO Scan Editor

Di seguito si descrivono le principali funzioni di e-STUDIO Scan Editor:

- Si può acquisire un'immagine e salvarla quindi nel formato PDF, TIFF o JPEG.
- Si possono acquisire due o più immagini e salvarle nel formato PDF o TIFF.
- Si possono inserire in un file le immagini salvate nel formato JPEG, BMP, TIFF, PNG oppure PDF.
- Si possono ordinare le immagini in un file.
- Si possono modificare le immagini all'interno dell'applicazione stessa oppure aprendo un'altra applicazione.
- Si può aprire il programma di posta elettronica in uso e allegare alla e-mail il file immagine.

■ Finestra dell'applicazione

Si può avviare e-STUDIO Scan Editor dal menu [Start] di Windows; si apre la finestra dell'applicazione che visualizza le miniature delle immagini acquisite o le immagini acquisite. Si possono anche inserire i file immagine da una cartella mediante trascinamento ("drag and drop"). Selezionare i comandi dalla barra del menu oppure fare clic sulla relativa icona nella bara del menu per utilizzare questa applicazione.

 P.113 "Barra del menu"

 P.115 "Barra degli strumenti"

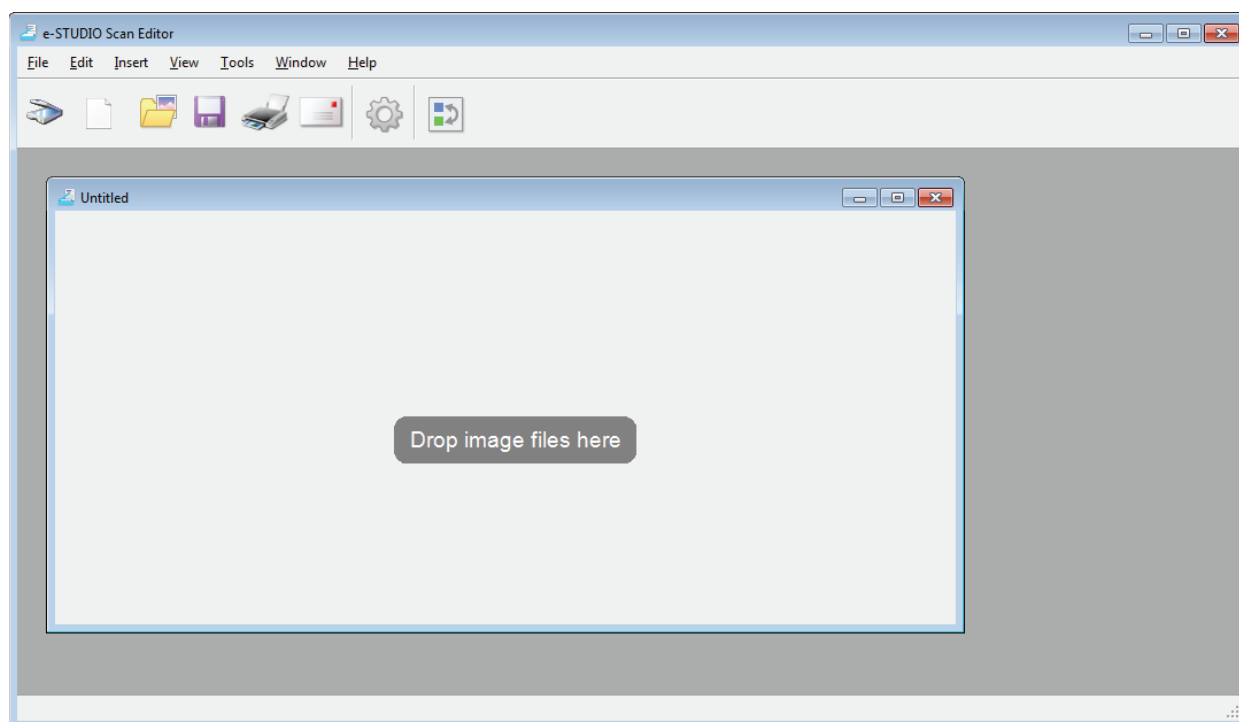

□ Barra del menu

Sulla barra del menu visualizzata sulla parte superiore della finestra dell'applicazione sono disponibili i seguenti menu. Selezionare i comandi desiderati.

- 📖 P.113 "Menu [File]"
- 📖 P.114 "Menu [Modifica]"
- 📖 P.114 "Menu [Inserisci]"
- 📖 P.114 "Menu [Visualizza]"
- 📖 P.114 "Menu [Strumenti]"
- 📖 P.114 "Menu [Finestra]"
- 📖 P.115 "Menu [Guida]"

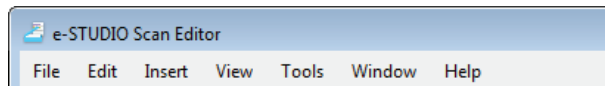

Menu [File]

Si possono selezionare i comandi necessari per la gestione dei file.

- **Nuovo**
Apre una nuova finestra di file.
- **Apri**
Apre i file salvati con questa applicazione oppure i file salvati nel formato JPEG, BMP, TIFF, PNG o PDF.
- **Chiudi**
Chiude la finestra file selezionata.
- **Salva**
Salva il file. Quando si salva un file per la prima volta, è necessario assegnare un nome al file e salvarlo quindi in una cartella. Un'immagine singola può essere salvata nel formato PDF, TIFF oppure JPEG mentre due o più immagini possono essere salvate nel formato PDF o TIFF.
- **Salva con nome**
Salva il file selezionato con un altro nome. Un'immagine singola può essere salvata nel formato PDF, TIFF oppure JPEG mentre due o più immagini possono essere salvate nel formato PDF o TIFF.
- **Invia**
Apre l'applicazione di posta elettronica in uso sul sistema Windows e allega il file selezionato al messaggio e-mail. In corrispondenza di [Invia] sulla finestra di dialogo [Preferenze] si può scegliere il formato (TIFF o PDF) per il file allegato.
📖 P.121 "Invia"
- **Stampa**
Stampa le immagini presenti nella finestra file selezionata.
- **Seleziona scanner**
Selezionare lo scanner (origine/driver TWAIN) della periferica. Sulla finestra di dialogo visualizzata, selezionare dall'elenco l'origine TWAIN.

Suggerimenti

- L'origine TWAIN corretta è stata selezionata in fase di installazione. Nella maggior parte dei casi non è necessario selezionare di nuovo lo scanner.
- Se sono state installate una o più origini TWAIN, verificare di aver selezionato l'origine TWAIN corretta per la periferica.
- Si può impostare la preferenza per l'origine TWAIN in corrispondenza della scheda [Scanner] nella finestra di dialogo [Preferenze].
📖 P.120 "Scanner"
- **Acquisisci**
Apre il driver scanner per acquisire le immagini; le immagini acquisite vengono visualizzate sotto forma di miniatura in una finestra file.
📖 P.108 "Impostazione delle opzioni di scansione"
- **Esci**
Selezionare questo comando per uscire dell'applicazione.

Menu [Modifica]

Si possono selezionare i comandi comuni di gestione delle immagini.

- **Annulla**
Annulla l'ultima operazione di cancellazione.
- **Taglia**
Taglia l'immagine selezionata.
- **Copia**
Copia l'immagine selezionata.
- **Incolla**
Incolla l'immagine tagliata o copiata nella posizione desiderata.
- **Elimina pagine**
Elimina l'immagine selezionata.
- **Seleziona tutto**
Seleziona tutte le immagini presenti nella finestra file.

Menu [Inserisci]

Si possono selezionare i comandi per inserire le immagini in una finestra file.

- **Inserisci**
Inserire le immagini, dopo l'immagine selezionata oppure dopo l'ultima immagine, nel formato JPEG, BMP, TIFF, PNG o PDF.
- **Immagine acquisita**
Acquisisce le immagini e le inserisce dopo l'ultima immagine selezionata oppure dopo l'ultima immagine. Le immagini possono essere acquisite dal driver scanner.
 P.108 "Impostazione delle opzioni di scansione"



Menu [Visualizza]

Si possono selezionare i comandi per visualizzare o nascondere la barra degli strumenti e la barra di stato.

- **Barra degli strumenti**
Mostra o nasconde la barra degli strumenti visualizzata sulla parte superiore della finestra dell'applicazione. Per visualizzarla o nasconderla, fare clic sul comando per attivare o disattivare il segno di spunta.
 P.115 "Barra degli strumenti"
- **Barra di stato**
Mostra o nasconde la barra di stato visualizzata sulla parte inferiore della finestra dell'applicazione. Per visualizzarla o nasconderla, fare clic sul comando per attivare o disattivare il segno di spunta.

Menu [Strumenti]

Si possono selezionare i comandi per aprire la finestra di dialogo sulla quale è possibile ordinare le immagini in una finestra file oppure impostare le preferenze per questa applicazione.

- **Disponi pagine**
Apre la finestra di dialogo [Disponi le pagine] per ordinare le immagini in una finestra file.
 P.118 "Disposizione delle immagini"
- **Preferenze**
Apre la finestra di dialogo [Preferenze] per impostare le preferenze per questa applicazione.
 P.119 "Impostazione delle preferenze"

Menu [Finestra]

Si possono ordinare le finestre file all'interno della finestra dell'applicazione.

- **Sovrapponi**
Dispone le finestre file sovrapponendole.
- **Verticale**
Dispone le finestre file in verticale.
- **Orizzontale**
Dispone le finestre file in orizzontale.
- **Chiudi tutto**
Chiude tutte le finestre file.
- **Disponi icone**
Iconizza e ordina le icone delle finestre file.

Menu [Guida]

Si possono selezionare i comandi per visualizzare la finestra della guida oppure la finestra delle informazioni dell'applicazione.

- **Sommario**
Apre la finestra della guida dell'applicazione.
- **Informazioni su**
Apre la finestra delle informazioni di questa applicazione.

☐ Barra degli strumenti

Sulla barra degli strumenti visualizzata sotto la barra del menu sull'area superiore della finestra dell'applicazione si possono selezionare le seguenti icone di strumento.

Suggerimento

Per visualizzare o nascondere la barra degli strumenti fare clic su [Barra degli strumenti] nel menu [Visualizza].

📖 P.114 "Menu [Visualizza]"

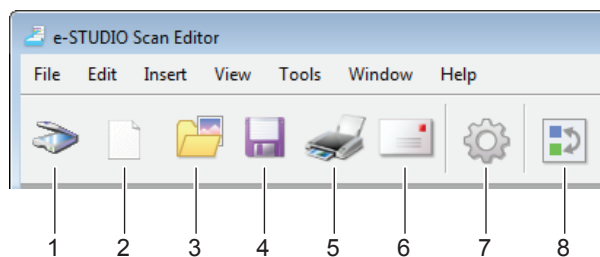

1) **Acquisisci**

Acquisisce le immagini. Quando si seleziona questa icona, l'applicazione avvia immediatamente la scansione oppure apre il driver scanner. Si può selezionare l'azione desiderata sulla scheda [Scanner] nella finestra di dialogo [Preferenze].

📖 P.108 "Impostazione delle opzioni di scansione"

📖 P.120 "Scanner"

2) **Nuovo**

Apre una nuova finestra di file.

3) **Apri**

Apre i file salvati con questa applicazione oppure i file salvati nel formato JPEG, BMP, TIFF, PNG o PDF.

4) **Salva**

Salva il file. Quando si salva un file per la prima volta, è necessario assegnare un nome al file e salvarlo quindi in una cartella. Un'immagine singola può essere salvata nel formato PDF, TIFF oppure JPEG mentre due o più immagini possono essere salvate nel formato PDF o TIFF.

5) **Stampa**

Stampa le immagini presenti nella finestra file selezionata. Quando si seleziona questa icona, l'applicazione avvia immediatamente la stampa oppure apre la finestra di dialogo Stampa. Si può selezionare l'azione desiderata sulla scheda [Stampa] nella finestra di dialogo [Preferenze].

📖 P.119 "Stampa"

6) **Invia**

Allega il file selezionato al messaggio e-mail. In corrispondenza di [Invia] sulla finestra di dialogo [Preferenze] si può scegliere il formato (TIFF o PDF) per il file allegato.

📖 P.121 "Invia"

7) **Preferenze**

Apre la finestra di dialogo [Preferenze] per impostare le preferenze per questa applicazione.

📖 P.119 "Impostazione delle preferenze"

8) Disponi le pagine

Apri la finestra di dialogo [Disponi le pagine] per ordinare le immagini in una finestra file.

 P.118 "Disposizione delle immagini"

■ Finestra file per le immagini acquisite

L'immagine acquisita viene visualizzata sotto forma di miniatura in una finestra file. Quando si acquisiscono due o più immagini, tutte le immagini vengono visualizzate in una singola finestra file. Si può selezionare una miniatura e scegliere quindi i comandi dal menu di scelta rapida, modificare le immagini e disporle nella finestra file.

 P.116 "Menu di scelta rapida"

 P.117 "Modifica di un'immagine"

 P.118 "Disposizione delle immagini"

□ Menu di scelta rapida

Quando si fa clic con il tasto destro del mouse su una miniatura, viene visualizzato il menu di scelta rapida che permette di selezionare i seguenti comandi.

- **Taglia, Copia, Incolla, Elimina**

Taglia, copia e incolla un'immagine. Quando si fa clic con il tasto destro del mouse su una miniatura e si seleziona quindi [Taglia] o [Copia] dal menu, si possono tagliare o copiare le immagini selezionate; per incollare le immagini tagliate o copiate nella posizione desiderata, fare clic su [Incolla]. Quando si fa clic sul tasto destro del mouse su una miniatura e si seleziona [Elimina] dal menu, l'immagine selezionata verrà eliminata.

- **Inserisci file**

Apri la finestra di dialogo sulla quale si può selezionare un file immagine da inserire nella finestra file attiva. Si possono inserire le immagini salvate nel formato JPEG, BMP, TIFF, PNG o PDF.

Suggerimenti

- Si possono spostare i file immagine e inserirli in una finestra file mediante trascinamento ("drag and drop").
- Si può inserire un'immagine anche selezionando [Inserisci] dal menu [Inserisci] sulla barra del menu.

- **Inserisci immagine acquisita**

Acquisisce le immagini e le inserisce nella finestra file attiva. Quando si seleziona [Inserisci immagine acquisita], l'applicazione avvia immediatamente la scansione oppure apre il driver scanner. Si può selezionare l'azione desiderata sulla scheda [Scanner] nella finestra di dialogo [Preferenze].

 P.108 "Impostazione delle opzioni di scansione"

 P.120 "Scanner"

Suggerimento



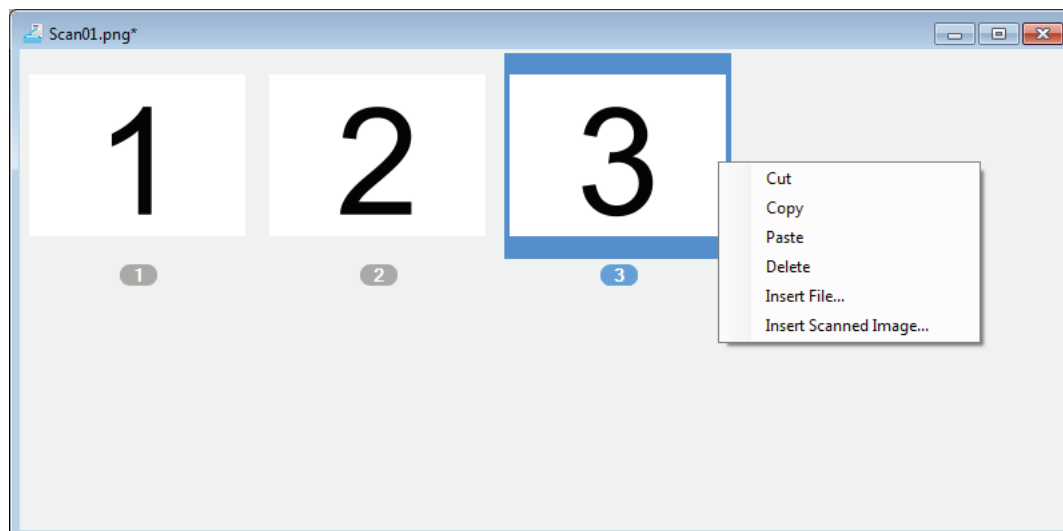





Si può acquisire e inserire le immagini anche selezionando [Immagine acquisita] dal menu [Inserisci] sulla barra del menu.



□ Modifica di un'immagine

Quando si fa doppio clic su una miniatura si apre la finestra Modifica. Si può modificare l'immagine utilizzando le seguenti icone visualizzate nell'area inferiore della finestra Modifica. Fare clic sull'icona [Pagina precedente], sull'icona [Pagina successiva] oppure sul pulsante Chiudi per salvare l'immagine modificata.



- 1)  **Pagina precedente**
Mostra l'immagine precedente di una finestra file.
- 2)  **Pagina successiva**
Mostra l'immagine successiva di una finestra file.
- 3)  **Ruota di 90 gradi in senso orario**
Ruota un'immagine di 90 gradi in senso orario.
- 4)  **Ruota di 90 gradi in senso antiorario**
Ruota un'immagine di 90 gradi in senso antiorario.
- 5)  **Inclinazione / Deviazione**
Inclina un'immagine obliqua. Si può selezionare l'azione per confermare l'operazione oppure per eseguirla senza conferma in [Opzioni Editor] nella finestra di dialogo [Preferenze].
 P.122 "Opzioni Editor"
- 6)  **Capovolgi**
Capovolge un'immagine.
- 7)  **Specchio**
Inverte un'immagine orizzontalmente.

8)  Zoom avanti

Ingrandisce la visualizzazione di un'immagine.

9)  Zoom indietro

Rimpicciolisce la visualizzazione di un'immagine.

10)  Adatta in larghezza

Adatta un'immagine alla larghezza della finestra.

11)  Adatta

Adatta in modo ottimale l'immagine all'interno della finestra.

12)  Modifica pagina

Apri l'immagine da modificare in un'altra applicazione. Si può selezionare l'applicazione desiderata sulla scheda [Opzioni Editor] nella finestra di dialogo [Preferenze].

 P.122 "Opzioni Editor"

Suggerimento

L'applicazione predefinita utilizzata per modificare l'immagine è "Paint", un'applicazione standard di Windows.

13)  Elimina pagina

Elimina l'immagine corrente.

 Disposizione delle immagini

Per disporre e ordinare le immagini sono possibili due alternative:

- Spostare una miniatura nella posizione desiderata in una finestra file mediante trascinamento ("drag and drop").
- Selezionare una finestra file, quindi selezionare [Disponi pagine] dal menu [Strumenti]. Si apre la finestra di dialogo [Disponi le pagine] sulla quale si possono disporre e ordinare le immagini come segue:
 - Selezionare un'immagine e fare clic su [Sposta in alto] per spostarla sulla posizione precedente.
 - Selezionare un'immagine e fare clic su [Sposta in basso] per spostarla sulla posizione successiva.
 - Selezionare un'immagine e fare clic su [Elimina] per eliminarla.
 - Fare clic su [Reimposta] per annullare l'azione eseguita sulla finestra di dialogo.
 - Fare clic su [OK] per completare l'azione e chiudere la finestra di dialogo.
 - Fare clic su [Annulla] per annullare l'azione e chiudere la finestra di dialogo.

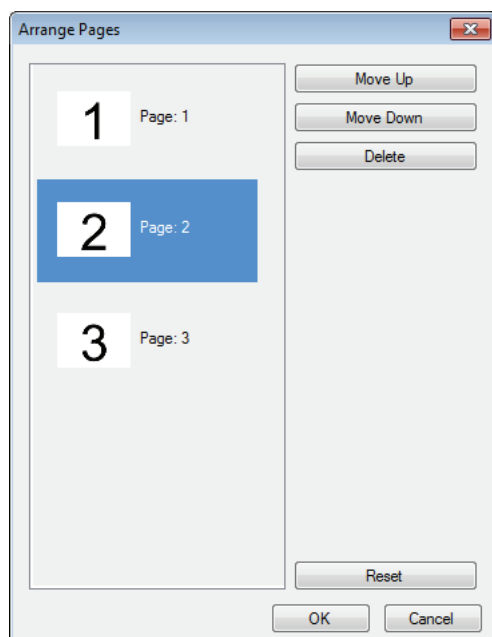

■ Impostazione delle preferenze

Si possono definire le preferenze di utilizzo delle funzioni di base di e-STUDIO Scan Editor. Selezionare [Preferenze] dal menu [Strumenti] oppure fare clic sull'icona [Preferenze] sulla barra degli strumenti per aprire la finestra di dialogo [Preferenze]. Fare clic sulle icone visualizzate nell'area superiore della finestra di dialogo per impostare le seguenti funzioni.

- 📖 P.119 "Stampa"
- 📖 P.120 "Scanner"
- 📖 P.121 "Invia"
- 📖 P.122 "Opzioni Editor"

☐ Stampa

In corrispondenza di [Stampa] si possono impostare le seguenti funzioni di stampa.

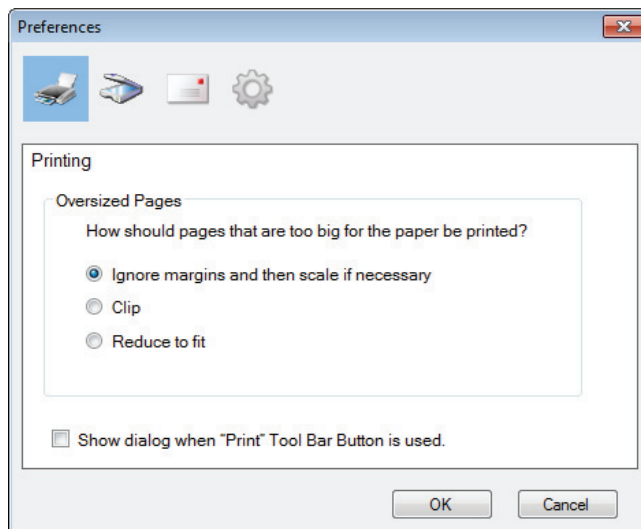

- **Pagine troppo grandi**

Scegliere una delle seguenti opzioni per stampare delle pagine troppo grandi per il formato carta in uso.

- **Ignora margini e ridimensiona se necessario**

Ignorare i margini attorno all'immagine e ridimensionare per adattare l'immagine al formato carta in uso se necessario.

- **Ritaglia**

Ritaglia l'immagine per stamparla sulla carta.

- **Riduci e adatta**

Riduce l'immagine per stamparla sulla carta.

- **Mostra dialogo con il pulsante "Stampa" della barra strumenti.**

Imposta l'azione da eseguire quando si fa clic sull'icona [Stampa] sulla barra degli strumenti. Attivare la casella di spunta per aprire la finestra di dialogo Stampa. Fare clic per deselezionare la casella di spunta per stampare immediatamente senza aprire la finestra di dialogo.

Scanner

In corrispondenza di [Scanner] si possono impostare le seguenti funzioni di scansione.

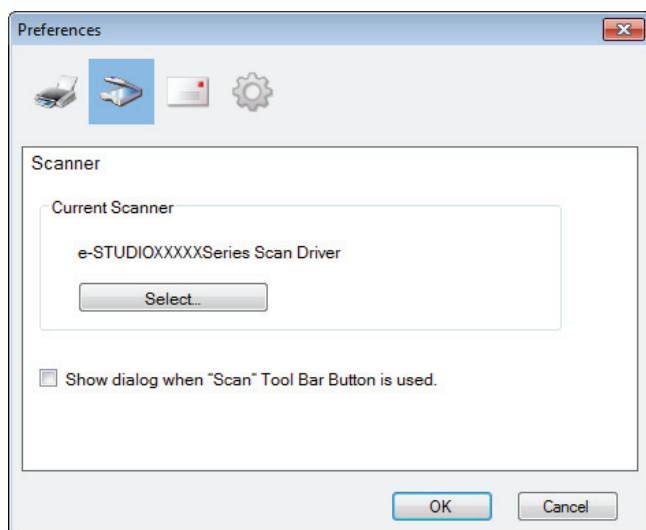

- **Scanner corrente**

Mostra lo scanner corrente (origine/driver TWAIN). Quando si fa clic su [Seleziona], si apre la finestra di dialogo sulla quale è possibile selezionare dall'elenco l'origine desiderata.

Suggerimenti

- L'origine TWAIN corretta è stata selezionata in fase di installazione. Nella maggior parte dei casi non è necessario selezionare di nuovo lo scanner.
 - Se sono state installate una o più origini TWAIN, verificare di aver selezionato l'origine TWAIN corretta per la periferica.
 - È possibile selezionare un'origine TWAIN anche cliccando su [Seleziona scanner] nel menu [File].
- **Mostra dialogo con il pulsante "Acquisisci" della barra strumenti.**
Imposta l'azione da eseguire quando si fa clic sull'icona [Acquisisci] sulla barra degli strumenti oppure quando si seleziona [Inserisci immagine acquisita] dal menu di scelta rapida (o contestuale). Attivare la casella di spunta per aprire il driver scanner. Fare clic per deselezionare la casella di spunta per acquisire immediatamente l'immagine senza aprire il driver scanner.

□ Invia

In corrispondenza di [Invia] si possono impostare le seguenti funzioni e-mail.

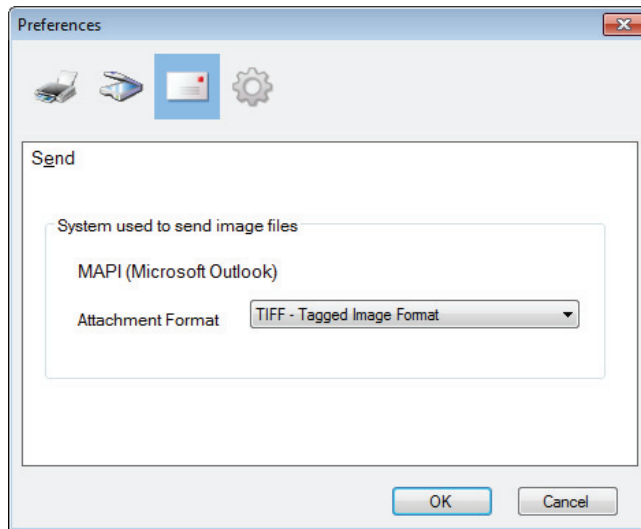

- **Sistema utilizzato per inviare i file immagine**

Mostra un'applicazione e-mail. Selezionando il comando [Invia] dal menu [File] oppure cliccando sull'icona [Invia] della barra degli strumenti, si può allegare un file al messaggio e-mail e trasmetterlo quindi con l'applicazione selezionata.

Suggerimento

Viene visualizzato il nome di un programma di posta elettronica impostato come programma predefinito in Windows.

- **Formato dell'allegato**

Seleziona il formato TIFF o PDF per il file da allegare al messaggio e-mail.

□ Opzioni Editor

In [Opzioni Editor] si possono impostare le seguenti funzioni per l'editor.

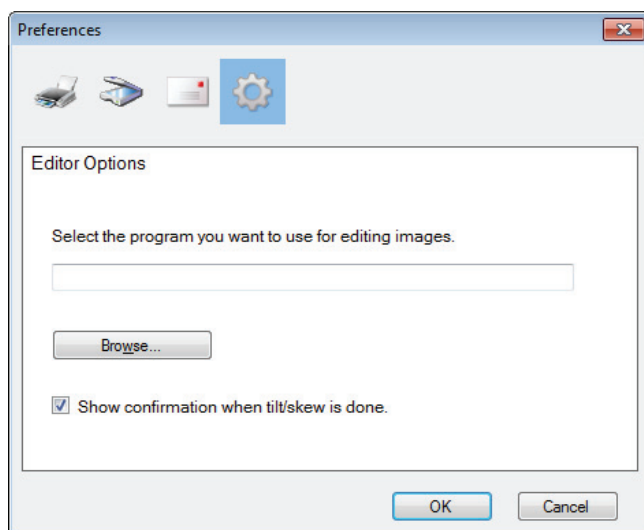

- Selezionare il programma di modifica delle immagini.**
 Mostra un'applicazione da utilizzare per la modifica delle immagini. Facendo clic su [Sfoglia], si apre una finestra di dialogo sulla quale è possibile selezionare un'applicazione da utilizzare per la modifica delle immagini. È anche possibile specificare direttamente il percorso dell'applicazione nel relativo campo. Facendo clic sull'icona [Modifica pagina] in una finestra di modifica, si può aprire e modificare l'immagine all'interno dell'applicazione selezionata.
- Mostra conferma quando si esegue un'operazione di Inclinazione / Deviazione.**
 Imposta l'azione da eseguire quando si fa clic sull'icona [Inclinazione/Deviazione] in una finestra di modifica. Attivare la casella di spunta per visualizzare un messaggio di conferma prima dell'inclinazione/ deviazione di un'immagine. Fare clic per disattivare il segno di spunta per eseguire l'inclinazione o la deviazione di un'immagine senza conferma.

Scansione a memoria USB

Questa funzione permette di salvare le immagini acquisite come file PDF, TIFF o JPEG direttamente su una chiavetta USB.

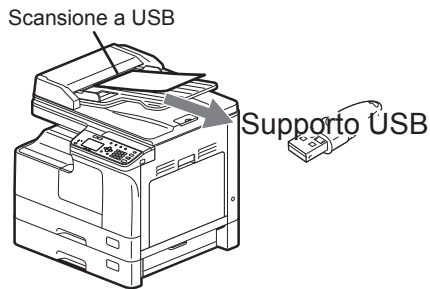

4

■ Procedura per Scansione a memoria USB

Nota

I supporti di archiviazione USB devono avere i requisiti sotto elencati. È comunque possibile che non si possano utilizzare alcuni supporti USB sebbene siano conformi alle specifiche indicate.

- Formato FAT16 o FAT32
- Singola partizione (i supporti USB multi partizione non sono supportati).

1 Posizionare gli originali.

Suggerimenti

- Per l'inserimento degli originali, vedere le seguenti pagine.
 P.35 "Copiatura degli originali"
- Si possono acquisire originali di formato A4, A3, A5-R, B5, B5-R, B4, A4-R e FOLIO (LT, LD, LT-R, LG, ST-R e COMP).

2 Premere [SCAN].

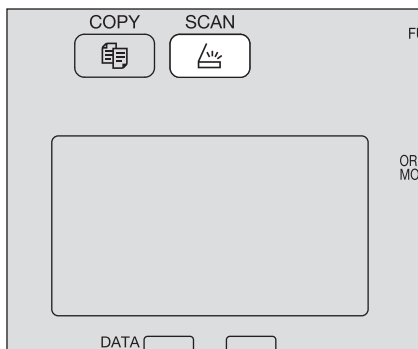

3 Per archiviare le scansioni su un supporto USB, inserire il supporto USB nella porta USB della periferica e attendere qualche istante.

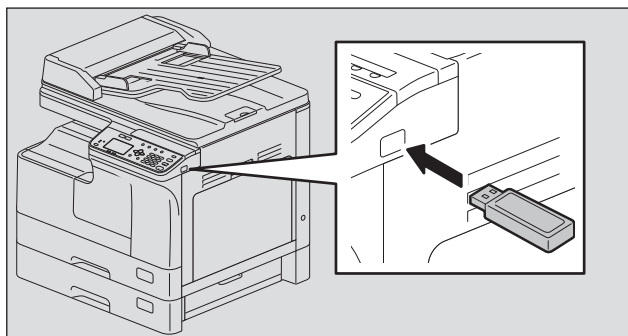

4 Utilizzare ∇ o \triangle per selezionare "USB", quindi premere [OK].

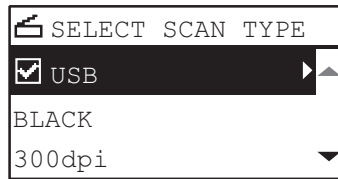

5 Premere \triangleright e definire le impostazioni di scansione.

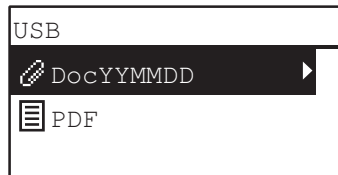

Suggerimento

Le impostazioni disponibili per Scansione a memoria USB sono le seguenti:

Funzioni del menu	Impostazioni		Descrizione
NOME FILE(MAX128)	-		È possibile rinominare i file. 📖 P.131 "Immissione dei caratteri"
FORMATO FILE	PDF	MULTI	Salvare la scansione come file PDF. Selezionare [MULTI] per archiviare le scansioni come file multi pagina. Selezionare [SINGOLO] per archiviare le scansioni come singolo file per ogni pagina.
		FRONTE	
	TIFF	MULTI	Salvare la scansione come file TIFF. Selezionare [MULTI] per archiviare le scansioni come file multi pagina. Selezionare [SINGOLO] per archiviare le scansioni come singolo file per ogni pagina.
		FRONTE	
	JPEG		Salvare la scansione come file JPEG. Questa opzione non è disponibile se si seleziona "NERO" in "MODO COLORE".

Per impostare altri parametri, vedere la seguente pagina.

📖 P.139 "Elenco del menu di scansione"

6 Premere [AVVIO].

Nota

Quando si archiviano le scansioni su un supporto USB non rimuovere mai il supporto dalla porta USB della periferica prima del completamento dell'invio dei dati. Se si rimuove il supporto USB mentre è in corso il trasferimento dei dati, è possibile che si corrompa.

7 Se vi sono altri originali, posizzionarli.

- Quando si posizionano gli originali sull'alimentatore con inversione automatica degli originali (RADF), selezionare "SCAN. SUCCESSIVO" con ∇ o \triangle e premere [OK]. (Solo quando la voce "SCANSIONE CONTINUA" è impostata su "ON")
- Quando si posiziona un originale sulla lastra di esposizione, selezionare "SCANS.PAGINA SUCC." con ∇ o \triangle e premere [OK].

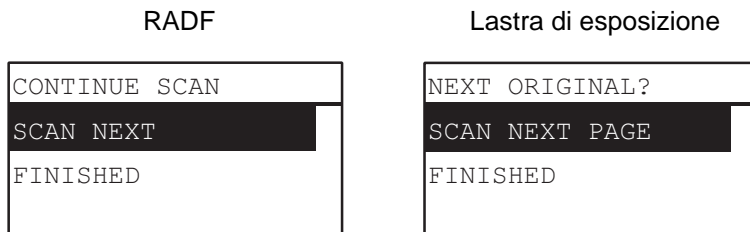

Suggerimento

Ripetere il punto 7 per acquisire tutti gli originali.

8 Se non vi sono altri originali da acquisire, selezionare "FINITO" con ∇ o \triangle . Quando si preme [OK], gli originali vengono archiviati.

Nota

Se dopo aver premuto [FINE] sulla schermata SCANSIONE CONTINUA gli originali restano nell'i alimentatore con inversione automatica degli originali, rimuovere gli originali. In caso contrario si può verificare un inceppamento.

Impostazioni di scansione

Nel menu delle funzioni di scansione si possono configurare le seguenti impostazioni.

Suggerimento

Premere [ANNUL.] per uscire dal modo impostazioni senza salvare le modifiche apportate. Per uscire si può utilizzare il pulsante ◀, se attivo.

■ Selezione del modo colore

Si può selezionare il modo colore più adatto per il lavoro di scansione.

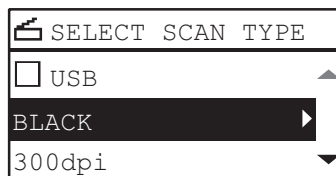

Funzioni del menu	Impostazioni	Descrizione
MODO COLORE	NERO	Immagini in bianco e nero.
	SCALA DI GRIGI	Immagini con testo e foto. La qualità delle foto è avanzata.
	FULL COLOR	Immagini a colori.

- 1 Premere [SCAN].
- 2 Premere ▾ o ▴ per selezionare la voce di impostazione visualizzata sul display LCD, quindi premere ▷.
- 3 Premere ▾ o ▴ per selezionare la voce di impostazione, quindi premere [OK].

■ Selezione della risoluzione

Si può selezionare la risoluzione.

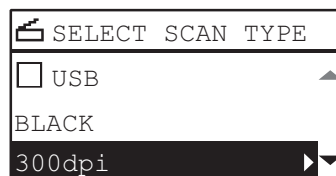

Funzioni del menu	Impostazioni
RISOLUZIONE	600dpi*1
	400dpi*2
	300dpi
	200dpi
	150dpi

*1 Quando è selezionato il modo "FULL COLOR", si può selezionare solo l'opzione "600 dpi" per gli originali di formato A5-R o ST-R.

*2 Quando è selezionato il modo "FULL COLOR" non è possibile selezionare un formato originale superiore al formato A4 o LT.

- 1 Premere [SCAN].
- 2 Premere ▾ o ▴ per selezionare la voce di impostazione visualizzata sul display LCD, quindi premere ▷.
- 3 Premere ▾ o ▴ per selezionare la voce di impostazione, quindi premere [OK].

■ Scansione di originali in fronte-retro

Si può abilitare o escludere la scansione in fronte-retro degli originali.

Nota

Per acquisire automaticamente degli originali in fronte-retro si richiede l'installazione dell'Alimentatore con inversione automatica degli originali.

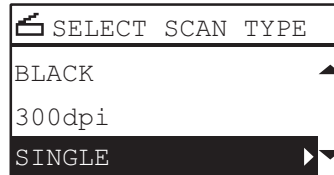

Funzioni del menu	Impostazioni	Descrizione
SCANS.FRONTE/ F-RETRO	FRONTE	Viene acquisita solo 1 facciata dell'originale.
	FRONTE/RETRO	Vengono acquisite entrambe le facciate dell'originale.

- 1 Premere [SCAN].
- 2 Premere ▾ o △ per selezionare la voce di impostazione visualizzata sul display LCD, quindi premere ▷.
- 3 Premere ▾ o △ per selezionare la voce di impostazione, quindi premere [OK].

■ Selezione del formato originale

Si può specificare il formato dell'originale.

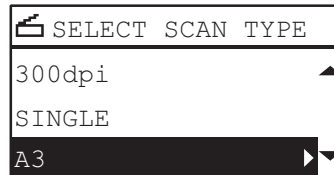

Funzioni del menu	Impostazioni	Descrizione
FORMATO ORIGINALE	A4, LT, LD, B5, A3, A5-R, B4, A4-R, B5-R, LT-R, LG, ST-R, FOLIO, COMPUTER, 13"LG, 8.5"SQ, 8K, 16K, 16K-R	Specificare il formato degli originali da acquisire.

- 1 Premere [SCAN].
- 2 Premere ▾ o △ per selezionare la voce di impostazione visualizzata sul display LCD, quindi premere ▷.
- 3 Premere ▾ o △ per selezionare la voce di impostazione, quindi premere [OK].

■ Scansione di originali di formato misto in un unico ciclo

Si possono riprodurre set di originali di diverso formato, alimentati dall'Alimentatore con inversione automatica degli originali, in un unico ciclo di scansione e secondo diverse combinazioni di formati.

Sono disponibili le seguenti combinazioni:

Eccetto Nord America: A3 e A4 oppure B4 e B5

Nord America: LD e LT oppure LG e LT-R



Funzioni del menu	Impostazioni
ORIGIN. MISTI	OFF
	ON

- 1** Premere [SCAN].
- 2** Premere ∇ o \triangle per selezionare la voce di impostazione visualizzata sul display LCD, quindi premere \triangleright .
- 3** Premere ∇ o \triangle per selezionare la voce di impostazione, quindi premere [OK].

■ Selezione del modo originale

Si può specificare il modo originale più adatto per l'originale da acquisire.

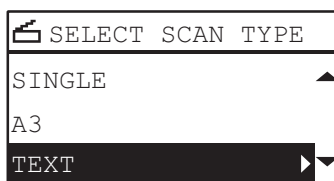

Funzioni del menu	Impostazioni	Descrizione
MODO ORIGINALE	TESTO	Testo e fotografie miste.
	TESTO/FOTO	Viene eseguita la scansione con la qualità immagine appropriata per gli originali con testo, illustrazioni con tratti fini e filigrane.
	FOTO	Solo fotografie.

- 1** Premere [SCAN].
- 2** Premere ∇ o \triangle per selezionare la voce di impostazione visualizzata sul display LCD, quindi premere \triangleright .
- 3** Premere ∇ o \triangle per selezionare la voce di impostazione, quindi premere [OK].

■ Selezione dell'orientamento

Si può modificare l'orientamento delle scansioni; selezionare lo schema di rotazione desiderato.



Funzioni del menu	Impostazioni	Descrizione
ROTAZIONE		Gli originali vengono acquisiti senza modifica dell'orientamento.
		Ruota le scansioni di 90 gradi verso destra.

- 1 Premere [SCAN].
- 2 Premere ∇ o \triangle per selezionare la voce di impostazione visualizzata sul display LCD, quindi premere \triangleright .
- 3 Premere ∇ o \triangle per selezionare la voce di impostazione, quindi premere [OK].

■ Selezione del rapporto di compressione

Si può selezionare il rapporto di compressione desiderato per l'immagine acquisita. Di norma, quanto più è elevato il rapporto di compressione tanto più scarsa risulterà la qualità dell'immagine.

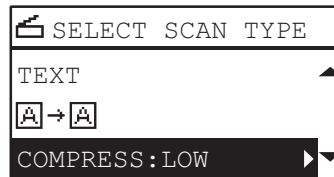

Nota

Questa funzione non è disponibile se si seleziona "NERO" in "MODO COLORE".

Funzioni del menu	Impostazioni	Descrizione
COMPRESSIONE	BASSA	Selezionare questa opzione per applicare un livello di compressione basso e ottenere una qualità immagine elevata.
	MEDIA	Selezionare questa opzione per ottenere l'equo compromesso tra livello di compressione dei dati e qualità media dell'immagine.
	ALTA	Selezionare questa opzione per ottenere un livello elevato di compressione dei dati. Scegliere questa opzione quando si desidera assegnare la priorità alla riduzione della dimensione dei dati anziché alla qualità immagine.

- 1 Premere [SCAN].
- 2 Premere ∇ o \triangle per selezionare la voce di impostazione visualizzata sul display LCD, quindi premere \triangleright .
- 3 Premere ∇ o \triangle per selezionare la voce di impostazione, quindi premere [OK].

■ Eliminazione delle pagine bianche

Questa funzione permette di eliminare dalla scansione le pagine bianche inserite nell'originale.

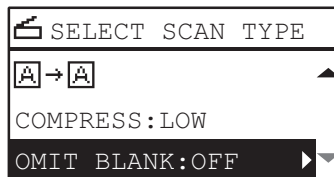

Nota

Questa funzione è disponibile solo se si seleziona "NERO" in "MODO COLORE".

Funzioni del menu	Impostazioni
ELIMINA PAGINE BIANCHE	OFF
	ON

- 1 Premere [SCAN].
- 2 Premere ▽ o △ per selezionare la voce di impostazione visualizzata sul display LCD, quindi premere ▷.
- 3 Premere ▽ o △ per selezionare la voce di impostazione, quindi premere [OK].

■ Regolazione dell'esposizione

Si può regolare la densità per schiarire o scurire le scansioni secondo nove livelli, specificando un valore compreso tra -4 e +4. L'impostazione densità automatica configura un valore intermedio di densità.

Note

- Questa funzione è disponibile solo quando si seleziona "SCALA DI GRIGI" in "MODO COLORE".
- "AUTO" è disponibile solo se si seleziona "NERO" in "MODO COLORE" e "TESTO" o "TESTO/FOTO" in "MODO ORIGINALE".

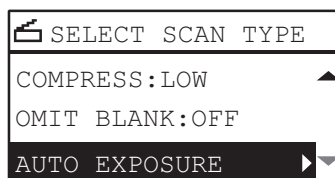

Funzioni del menu	Impostazioni	Descrizione
Esposizione	AUTO	Regolazione automatica della densità.
	Manuale	Regolazione manuale della densità.

- 1 Premere [SCAN].
- 2 Premere ▽ o △ per selezionare la voce di impostazione visualizzata sul display LCD, quindi premere ▷.
- 3 Premere ▽ o △ per selezionare la voce da impostare.
- 4 Regolare la densità come segue.
 Per "Auto":
 Premere [OK].
 Per "Manuale":

- 1) Premere ▷ o ◁ per aumentare o ridurre il livello di densità.
- 2) Premere [OK].

■ Proseguimento della scansione

Quando si esegue la scansione utilizzando l'alimentatore con inversione automatica degli originali (RADF), l'utente può scegliere se proseguire la scansione di altri originali al termine della scansione dell'ultimo originale alimentato.

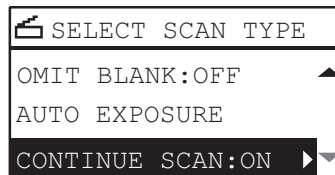

Funzioni del menu	Impostazioni
SCANSIONE CONTINUA	OFF
	ON

- 1 Premere [SCAN].
- 2 Premere ▽ o △ per selezionare la voce di impostazione visualizzata sul display LCD, quindi premere ▷.
- 3 Premere ▽ o △ per selezionare la voce di impostazione, quindi premere [OK].

■ Immissione dei caratteri

Quando una procedura di immissione o di configurazione delle voci richiede l'immissione di caratteri, utilizzare la schermata di immissione dei caratteri.

Si possono immettere:

caratteri alfanumerici, numeri e simboli.

Per immettere i caratteri utilizzare i tasti numerici e △, ▽, ▷ o ◁, dopo aver commutato il tipo di carattere con [*].

□ Commutazione del modo di immissione

Il tipo di carattere appare sulla prima linea del display messaggi. Specificare il tipo di carattere da immettere premendo [*].

Tutte le volte che si preme [*] il modo di immissione cambia come segue.

Caratteri alfabetici <--> Numeri

□ Immissione dei caratteri

Esempio: Per inserire "Chicago"

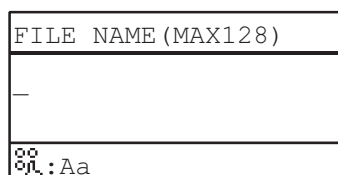

- 1 Premere [*] per impostare il modo di immissione dei caratteri alfabetici.

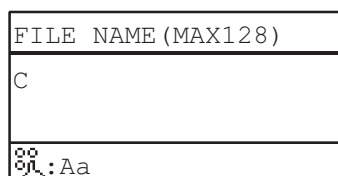

- 2 Premere [2] varie volte per immettere "C".





3 Utilizzare \triangleright per spostare il cursore a destra.

FILE NAME (MAX128)
C_
  : Aa

Suggerimento

Per inserire un carattere assegnato a un tasto numerico diverso, spostare il cursore sulla destra o premere \triangleright .

4 Procedere allo stesso modo per immettere gli altri caratteri.

FILE NAME (MAX128)
Chicago
  : Aa

5 Dopo aver immesso l'ultimo carattere, premere [OK].

□ Tabella di corrispondenza tasti numerici/caratteri

Il carattere immesso quando si preme un tasto numerico dipende dal modo di immissione selezionato. L'assegnazione dei caratteri nel modo di immissione caratteri è la seguente.

Caratteri immessi nel modo di immissione caratteri

Si possono immettere i caratteri visualizzati sul lato superiore dei tasti numerici.

Tasto	Numero di pressioni tasto (→)								
1	.	@	1						
2	A	B	C	2	a	b	c		
3	D	E	F	3	d	e	f		
4	G	H	I	4	g	h	i		
5	J	K	L	5	j	k	l		
6	M	N	O	6	m	n	o		
7	P	q	R	S	7	p	q	r	s
8	T	U	V	8	t	u	v		
9	W	X	Y	Z	9	w	x	y	z
0	0								
#	<spazio> - +								

■ Velocità di scansione

La velocità di scansione dipende dal modo colore selezionato e dalla risoluzione impostata.

La tabella riporta la velocità di scansione approssimativa (per la stampa in A4/LT) per le diverse condizioni impostate.

Modo colore	Risoluzione	Velocità di scansione
Nero	150 dpi	25 pagine/minuto
	200 dpi	
	300 dpi	
	400 dpi	
	600 dpi	
Full Color	150 dpi	24 pagine/minuto
	200 dpi	18 pagine/minuto
	300 dpi	7 pagine/minuto* ¹
	400 dpi	7 pagine/minuto* ¹
	600 dpi	7 pagine/minuto* ²

*1 Solo con A4/LT o formati più piccoli

*2 Solo con A5-R/ST-R

È possibile modificare il modo colore e la risoluzione sulla schermata di impostazione scansione. Per i dettagli vedere le seguenti sezioni:

📖 P.126 "Selezione del modo colore"

📖 P.126 "Selezione della risoluzione"

Utilizzo dei modelli (Scansione)

Nei tre "modelli" disponibili si possono registrare le funzioni e le impostazioni di uso frequenti e richiamarle all'occorrenza.

■ Registrazione dei modelli

- 1 Configurare le impostazioni per le funzioni da registrare come modello.
- 2 Premere [MODELLO].

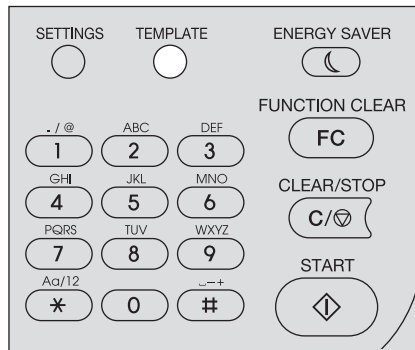

- 3 Premere ∇ o \triangle per selezionare "REGISTRAZIONE", quindi premere \triangleright .

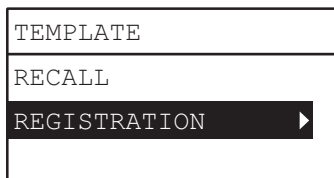

- 4 Premere ∇ o \triangle per selezionare un modello, quindi premere [OK].

Note

- Per i lavori di scansione, si possono registrare tre modelli.
- Se si seleziona un modello già registrato verranno sovrascritte le impostazioni.
- Quando si aggiorna la rubrica, aggiornare anche i contatti registrati nel modello.
- Si possono creare o modificare i modelli anche in TopAccess. Per maggiori informazioni, vedere la **Guida di TopAccess**.

Per i modelli di scansione si possono specificare i seguenti parametri.

Impostazione di base

N.	Nome voce	Impostazioni
1	Scansione a (Agente)	USB
2	Modo colore	NERO, SCALA DI GRIGI, FULL COLOR
3	Risoluzione	150dpi, 200dpi, 300dpi, 400dpi*1, 600dpi*2
4	Scansione fronte/fronte-retro	FRONTE, FRONTE-RETRO
5	Formato originale	A4, LT, LD, B5, A3, A5-R, B4, A4-R, B5-R, LT-R, LG, ST-R, FOLIO, COMPUTER, 13"LG, 8.5"SQ, 8K, 16K, 16K-R
6	Formati originali misti	OFF, ON
7	Rotazione	$\boxed{A} \rightarrow \boxed{A}$, $\boxed{A} \rightarrow \boxed{A}$
8	Compressione	BASSA, MEDIA, ALTA
9	Elimina pagine bianche	OFF, ON
10	Esposizione	AUTO, MANUALE (± 4)
11	Scansione continua*3	OFF, ON

*1 Quando è selezionato il modo "FULL COLOR" non è possibile selezionare un formato originale superiore al formato A4 o LT.

*2 Quando è selezionato il modo "FULL COLOR", si può selezionare solo l'opzione "600 dpi" per gli originali di formato A5-R o ST-R.

*3 Questa voce viene visualizzata quando è installato l'alimentatore con inversione automatica degli originali (RADF).

Scansione a USB

N.	Nome voce	Impostazioni
1	Formato file	PDF(SINGLE), PDF(MULTI), TIFF(SINGLE), TIFF(MULTI), JPEG
2	Nome file	Il valore predefinito o il nome del file immesso da pannello di controllo.

■ Come richiamare un modello

- 1 Premere [MODELLO].
- 2 Premere ▾ o △ per selezionare "RICHIAMO", quindi premere ▷.

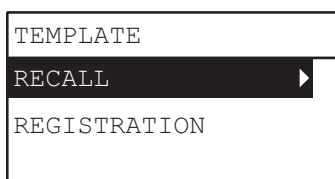

- 3 Premere ▾ o △ per selezionare un modello, quindi premere [OK].

FUNZIONI VARIE

Elenco del menu Copia	138
Voci del menu Copia	138
Elenco del menu di scansione	139
Voci del menu di scansione.....	139
Elenco menu rete	141
Stato NIC	141
Impostazione della velocità Ethernet.....	141
Impostazione del protocollo TCP/IP	142
Impostazione del servizio di rete HTTP	143
Elenco del menu Funzioni utente	144
Voci del menu Funzioni utente	145
Gestione reparto	152
Stato lavoro	154
Voci del menu JOB STATUS	154

Elenco del menu Copia

Per informazioni circa l'utilizzo del menu Copia, vedere la seguente pagina.

📖P.33 "FUNZIONI DI COPIATURA"

■ Voci del menu Copia

Premendo ▽ o △ sulla schermata principale (Copia) si accede al menu Copia che permette di utilizzare le funzioni di copiatura.

La tabella mostra le funzioni e le pagine di riferimento disponibili nel menu Copia.

Funzioni del menu	Impostazioni		Descrizione e pagine di riferimento
ESPOSIZIONE	AUTO, Manuale		Imposta il livello di densità per l'immagine riprodotta. 📖P.41 "Regolazione dell'esposizione"
MODO ORIGINALE	TESTO/FOTO, TESTO, FOTO, CANCELLAZIONE SFONDO		Imposta un modo originale adatto per l'immagine riprodotta. 📖P.42 "Selezione del modo originale"
CASSETTO	Cassetto 1 XX - Cassetto 2 XX, Bypass XX, APS		Imposta l'alimentazione carta. 📖P.43 "Selezione della carta"
ZOOM	Zoom manuale (25 - 100 - 400%), ZOOM FISSO, AMS		Imposta il rapporto di riproduzione per le immagini copiate. 📖P.45 "Ingrandimento o riduzione delle copie"
FINITURA	NO FASCIC., FASCICOL., ROTAZIONE		Imposta il modo di finitura per le copie consegnate. 📖P.50 "Fascicolazione delle copie"
2IN1/4IN1	OFF, 2IN1, 4IN1		Riproduzione di due o quattro originali su un unico foglio di carta. 📖P.52 "Copia veloce di due o quattro pagine su ogni foglio"
SCHEDA ID	OFF, ON		Abilita la funzione Scheda ID (ID Card). 📖P.54 "Copiatura in fronte-retro di una scheda ID su un foglio"
CANCELLAZIONE BORDI	OFF, ON (4 - 15mm)		Imposta la funzione di cancellazione bordo. 📖P.56 "Cancellazione delle ombre sui bordi"
PAGINE CONTRAPPOSTE	OFF, ON		Imposta la funzione pagina contrapposte. 📖P.57 "Riproduzione separata di pagina destra e pagina sinistra"
SPOSTAMENTO IMMAGINE	OFF, MARGINE SINISTRO, MARGINE DESTRO		Imposta la funzione di spostamento immagine. 📖P.58 "Spostamento pagine a destra o a sinistra"
FRONTE-RETRO	1 > 1 FRONTE, 1 > 2 F-RETRO, 2 > 2 F-RETRO, 2 > 1 DIVIDI	LIBRO, CALENDARIO	Imposta la funzione fronte-retro. 📖P.59 "Copiatura solo fronte o fronte-retro"
ANNOTAZIONE	OFF, N. PAGINA., N. PAGINA.+DATA/ORA		Imposta la funzione di annotazione. 📖P.62 "Aggiungere il numero di pagina sul foglio copiato"
ELIMINA PAGINE BIANCHE	OFF, ON		Imposta la funzione di eliminazione delle pagine bianche. 📖P.63 "Eliminazione delle pagine bianche"
FORMATI ORIGINALI MISTI	OFF, ON		Imposta la funzione originali misti. 📖P.64 "Copia di originali di formato misto in un unico ciclo"
DIREZIONE IMMAGINE	OFF, ON		Imposta la funzione di direzione immagine. 📖P.65 "Direzione immagine"
SCANSIONE CONTINUA	OFF, ON		Imposta la funzione di proseguimento scansione. 📖P.66 "Scansione continua per un lavoro di copiatura"

Elenco del menu di scansione

Per informazioni sull'utilizzo del menu di scansione, vedere le seguenti pagine.

☞ P.105 "FUNZIONI DI SCANSIONE"

■ Voci del menu di scansione

Premendo ∇ o \triangle sulla schermata principale (Scan) si accede al menu di scansione che permette di utilizzare le funzioni di base e avanzate di scansione.

La tabella mostra le funzioni e le pagine di riferimento disponibili nel menu Scan.

Funzioni del menu		Pagine di riferimento
USB	NOME FILE(MAX128)	☞ P.139 "Funzioni USB"
	FORMATO FILE	
MODO COLORE		☞ P.139 "Funzioni di impostazioni principali"
RISOLUZIONE		
SCANS.FRONTE/F-RETRO		
FORMATO ORIGINALE		
FORMATI ORIGINALI MISTI		
MODO ORIGINALE		
ROTAZIONE		
COMPRESSIONE		
ELIMINA PAGINE BIANCHE		
ESPOSIZIONE		
SCANSIONE CONTINUA		

5

☐ Funzioni USB





Nel menu delle funzioni USB sono disponibili le seguenti funzioni e impostazioni.

Funzioni del menu	Impostazioni		Descrizione e pagine di riferimento
NOME FILE(MAX128)	Si possono utilizzare fino a 128 caratteri.		Immettere il nome del file da salvare. ☞ P.123 "Procedura per Scansione a memoria USB" ☞ P.131 "Immissione dei caratteri"
FORMATO FILE	PDF	MULTI	Imposta il formato file per allegare i dati di scansione a un messaggio e-mail. ☞ P.123 "Procedura per Scansione a memoria USB"
		SINGOLO	
	TIFF	MULTI	
		SINGOLO	
JPEG			

☐ Funzioni di impostazioni principali

Nel menu delle funzioni di impostazioni principali sono disponibili le seguenti funzioni e impostazioni.

Funzioni del menu	Impostazioni	Descrizione e pagine di riferimento
MODO COLORE	NERO, SCALA DI GRIGI, FULL COLOR	Imposta il modo colore per l'acquisizione dei dati. ☞ P.126 "Selezione del modo colore"
RISOLUZIONE	600dpi*1, 400dpi*2, 300dpi, 200dpi, 150dpi	Imposta la risoluzione dei dati da acquisire. ☞ P.126 "Selezione della risoluzione"
SCANS.FRONTE/F-RETRO	FRONTE, FRONTE-RETRO	Imposta il tipo di originale da acquisire. ☞ P.127 "Scansione di originali in fronte-retro"
FORMATO ORIGINALE	A4, LT, LD, B5, A3, A5-R, B4, A4-R, B5-R, LT-R, LG, ST-R, FOLIO, COMP, 13"LG, 8.5SQ, 8K, 16K, 16K-R	Imposta il formato dell'originale da acquisire. ☞ P.127 "Selezione del formato originale"

Funzioni del menu	Impostazioni	Descrizione e pagine di riferimento
FORMATI ORIGINALI MISTI	OFF, ON	Imposta la funzione originali misti. 📖P.128 "Scansione di originali di formato misto in un unico ciclo"
MODO ORIGINALE	TESTO, TESTO/FOTO, FOTO	Imposta il tipo di originale da acquisire. 📖P.128 "Selezione del modo originale"
ROTAZIONE	 →  ,  → 	Ruota i dati acquisiti da salvare. 📖P.129 "Selezione dell'orientamento"
COMPRESSIONE	BASSA, MEDIA, ALTA	Imposta il rapporto di compressione per i dati acquisiti. 📖P.129 "Selezione del rapporto di compressione"
ELIMINA PAGINE BIANCHE	OFF, ON	Attivare o escludere la funzione di eliminazione delle pagine bianche dai risultati di scansione. 📖P.130 "Eliminazione delle pagine bianche"
ESPOSIZIONE	AUTO, Manuale	Imposta il livello di densità per i dati acquisiti. 📖P.130 "Regolazione dell'esposizione"
SCANSIONE CONTINUA	OFF, ON	Imposta la funzione di proseguimento scansione. 📖P.131 "Proseguimento della scansione"

*1 Quando è selezionato il modo "FULL COLOR", si può selezionare solo l'opzione "600 dpi" per gli originali di formato A5-R o ST-R.

*2 Quando è selezionato il modo "FULL COLOR" non è possibile selezionare un formato originale superiore al formato A4 o LT.

Elenco menu rete

Si possono configurare le varie funzioni di rete.

Suggerimento

Per la procedura di visualizzazione del menu RETE, vedere la pagina seguente:

📖P.144 "Elenco del menu Funzioni utente"

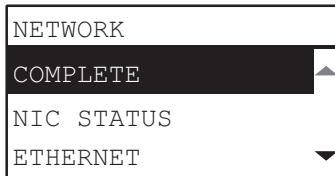

📖P.141 "Stato NIC"

📖P.141 "Impostazione della velocità Ethernet"

📖P.142 "Impostazione del protocollo TCP/IP"

📖P.143 "Impostazione del servizio di rete HTTP"

Nota

Dopo aver completato il setup della rete, uscire dal menu FUNZIONI UTENTE premendo il pulsante [ANNUL.] o [FUNZIONI UTENTE]. Quando compare il messaggio "APPLICA E RIAVVIA?", selezionare "Sì" e premere [OK]. La periferica verrà automaticamente riavviata e verranno applicate le impostazioni di rete.

■ Stato NIC

È possibile verificare lo stato corrente della comunicazione di rete.

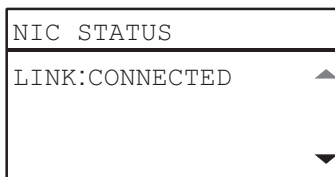

■ Impostazione della velocità Ethernet

Si può specificare la velocità Ethernet.

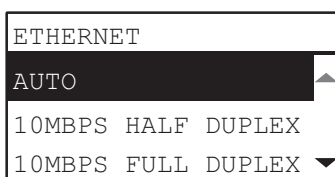

Nome voce	Descrizione
Auto 10MBPS HALF DUPLEX 10MBPS FULL DUPLEX 100MBPS HALF DUPLEX 100MBPS FULL DUPLEX	Selezionare la combinazione desiderata di velocità di comunicazione e metodo di trasmissione.

Nota

Se la rete non è stabile, provare a spegnere e riaccendere la periferica.

■ Impostazione del protocollo TCP/IP

Si può impostare il protocollo TCP/IP, comunemente usato nella maggior parte dei sistemi di rete. Il protocollo TCP/IP è necessario per poter utilizzare le utility con interfaccia web come TopAccess oppure le funzioni di rete della periferica, come la stampa o la scansione di rete.

Nella procedura di configurazione TCP/IP è possibile impostare il modo di indirizzamento nonché assegnare l'indirizzo IP, la subnet mask e il gateway predefinito (quando assegnati manualmente).

La configurazione del protocollo TCP/IP dipende dall'ambiente di rete in uso.

TCP/IP
ADDRESS MODE
IP ADDRESS
SUBNET MASK

Nome voce	Descrizione
MODO INDIRIZZO	<ul style="list-style-type: none"> • IP STATICO (quando ci si collega a una rete LAN utilizzando degli indirizzi IP statici) Selezionare [IP STATICO] e specificare un indirizzo IP statico quando ci si collega a una rete LAN che utilizza indirizzi IP statici. Configurare anche la subnet mask e il gateway predefinito come necessario. • DINAMICO (quando il protocollo TCP/IP è impostato mediante indirizzamento IP automatico o server DHCP) Selezionare [DINAMICO] quando si ignorano i parametri TCP/IP da assegnare alla periferica. Se si seleziona [DINAMICO] quando la rete supporta DHCP, l'indirizzo IP, la subnet mask, il gateway predefinito, l'indirizzo del server WINS principale, l'indirizzo del server WINS secondario, l'indirizzo del server POP3 e l'indirizzo del server SMTP vengono acquisiti dal server DHCP. Se invece la rete non supporta DHCP, alla periferica viene assegnato l'indirizzo IP appropriato mediante la funzione di indirizzamento IP automatico. È tuttavia possibile che l'indirizzamento IP automatico non funzioni correttamente se è installato un router sulla rete. • NO AUTO IP (quando TCP/IP viene configurato utilizzando solo il server DHCP) Selezionare [NO AUTO IP] quando la periferica è collegata ad una rete LAN con un server DHCP e si desidera configurare TCP/IP senza utilizzare la funzione di indirizzamento IP automatico bensì solo il server DHCP. Quando si seleziona [NO AUTO IP], l'indirizzo IP, la subnet mask, il gateway predefinito, l'indirizzo del server WINS principale, l'indirizzo del server WINS secondario, l'indirizzo del server POP3 e l'indirizzo del server SMTP sono acquisiti dal server DHCP e l'assegnazione dell'indirizzo IP mediante la funzione di indirizzamento IP automatico è disabilitata.
INDIRIZZO IP SUBNET MASK GATEWAY PREDEFINITO	<p>Premere [INDIRIZZO IP], quindi immettere l'indirizzo IP della periferica utilizzando i tasti numerici.</p> <p>Immettere la subnet mask e il gateway predefinito come necessario.</p> <p>Utilizzare Δ o ∇ per commutare la casella attiva.</p> <p>Nota</p> <p>Questa voce è abilitata solo quando per [MODO INDIRIZZO] è selezionata l'opzione [IP STATICO].</p>

Utilizzare i tasti numerici per immettere [INDIRIZZO IP] o [SUBNET MASK] oppure [GATEWAY PREDEFINITO].

Per l'immissione dei caratteri, vedere la pagina seguente.

☞ P.131 "Immissione dei caratteri"

■ Impostazione del servizio di rete HTTP

È possibile abilitare o disabilitare il servizio del server di rete HTTP che rende disponibili le utility con interfaccia web della periferica, come TopAccess.

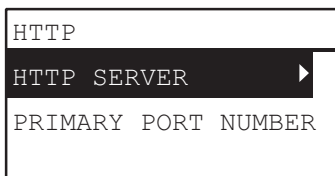

Nome voce	Descrizione
SERVER HTTP	<ul style="list-style-type: none"> • ABILITA - Selezionare questo pulsante per utilizzare il servizio del server di rete HTTP. • DISABILITA - Selezionare questo pulsante per disabilitare il servizio del server di rete HTTP. Si può abilitare questa opzione per TopAccess.
NUMERO PORTA PRINCIPALE	Selezionare questo pulsante per immettere il numero della porta principale da utilizzare per consentire l'accesso HTTP ad altri client. Il numero porta predefinito di norma utilizzato è "80".

Utilizzare i tasti numerici per immettere il [NUMERO PORTA PRINCIPALE].

Per l'immissione dei caratteri, vedere la pagina seguente.

P.131 "Immissione dei caratteri"

Elenco del menu Funzioni utente

Prima di iniziare ad utilizzare il menu "FUNZIONI UTENTE", familiarizzare con la procedura generale.

Suggerimenti

- Premere [ANNUL.] per uscire dal modo impostazioni senza salvare le modifiche apportate. È possibile uscire dal modo impostazioni anche premendo il pulsante \triangleleft , se attivo.
- Premere [AZZER/STOP] per cancellare un carattere. Tenere premuto [AZZER/STOP] per un secondo per cancellare tutti i caratteri.

1 Premere [RESET FUNZIONI].

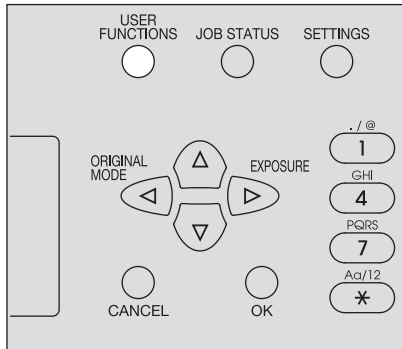

2 Premere ∇ o \triangle per scorrere il menu, quindi premere \triangleright per accedere al menu funzioni.

P.145 "Voci del menu Funzioni utente"

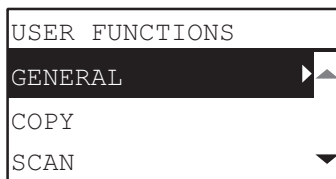

3 Premere ∇ o \triangle per scorrere il menu, quindi premere \triangleright per selezionare la funzione.

4 Premere ∇ o \triangle per scorrere il menu, quindi premere \triangleright per selezionare le impostazioni delle singole funzioni.

5 Premere ∇ , \triangle , \triangleright oppure \triangleleft per selezionare un'impostazione, quindi premere [OK].

- Se l'impostazione selezionata prevede più opzioni o valori, proseguire con il punto successivo.
- Se non vi sono altre opzioni o menu da impostare, uscire dal menu. Con questa operazione si completa la procedura.

6 Impostare l'opzione con ∇ , \triangle , \triangleright o \triangleleft , oppure immettere i caratteri utilizzando i tasti numerici, quindi premere [OK].

- Ripetere questo punto se l'impostazione avanzata presenta altre opzioni o valori.
- Se non vi sono altre opzioni o menu da impostare, uscire dal menu. Con questa operazione si completa la procedura.

Suggerimento

Le opzioni o i valori variano in base alla funzione.

P.146 "GENERALE"

P.149 "COPIA"

P.150 "SCAN"

P.150 "STAMPA USB"

P.151 "ELENCO"

P.151 "CASSETTO"

P.151 "INFORMAZIONI"

■ Voci del menu Funzioni utente

Premendo [FUNZIONI UTENTE] sulla schermata principale (Copia), si accede al menu "Funzioni utente" che permette di modificare le impostazioni ed eseguire le funzioni dispositivo.

La tabella mostra le funzioni e le pagine di riferimento disponibili nel menu "Funzioni utente".

Funzioni del menu		Pagine di riferimento	
VARIE	MODIFICA LINGUA	P.146 "GENERALE"	
	OROLOGIO		DATA/ORA
			FORMATO DATA
	PREDISP. SCHERMO		
	TIMER		RISPARMIO ENERGIA AUTOMATICO
			MODO SLEEP
			AZZER. AUTO.
			TIMER SETTIMANALE
	CODICE REPARTO		
	POP UP		IMP. CASSET.
			RIPRISTINO INCEPP.
	CONTRASTO LCD		
	RETE		COMPLETO
			STATO NIC
			ETHERNET
TCP/IP			
HTTP			
COPIA	ESPOSIZIONE		
	LIV. ESPOSIZIONE	LIVELLO AUTOM.	
		LIVELLO MANUALE	
	MODO ORIGINALE		
	NUMERO MAX. DI COPIE		
	PRIORITÀ MODO FASCICOLAZIONE		
	MODO F.RETRO AUTO		
	2IN1/4IN1	FORMATO ORIGINALE	
		ORIENT. ORIGINALE	
		LAYOUT PAGINA	
	SFONDO		
	NITIDEZZA		
	ELIMINA PAGINE BIANCHE		
SCANSIONE CONTINUA			

Funzioni del menu		Pagine di riferimento		
SCAN	MODO COLORE		P.150 "SCAN"	
	COMPRESSIONE			
	SCANSIONE FRONTE-RETRO			
	ROTAZIONE			
	IMPOSTAZIONE NERO	RISOLUZIONE		
		MODO ORIGINALE		
		ESPOSIZIONE		
	IMPOSTAZ. GRIGIO	RISOLUZIONE		
	IMPOST. FULL COLOR	RISOLUZIONE		
MODO ORIGINALE				
ELIMINA PAGINE BIANCHE				
SCANSIONE CONTINUA				
STAMPA USB	FORMATO CARTA	A3, A4, B4, B5, A5-R, FOLIO, LD, LG, LT, COMP, 13"LG, ST-R, 8.5SQ	P.150 "STAMPA USB"	
	FRONTE-RETRO	FRONTE, FRONTE-RETRO		
ELENCO	REPARTO		P.151 "ELENCO"	
CASSETTO	CASSETTO 1		P.151 "CASSETTO"	
	CASSETTO 2			
INFORMAZIONI	CONTATORE	CONTATORE TOTALI	P.151 "INFORMAZIONI"	
	TONER RIMANENTE			
	NUMERO DI SERIE			

□ GENERALE

Nel menu "GENERALE" sono disponibili le seguenti funzioni e impostazioni.



Funzioni del menu		Impostazioni	Descrizione
MODIFICA LINGUA		S-CHINESE (CINESE SEMPLIFICATO), T-CHINESE (CINESE TRADIZIONALE), GIAPPONESE, INGLESE, FRANCESE, ITALIANO, TEDESCO, POLACCO, RUSSO, SPAGNOLO, SVEDESE, NORVEGESE, FINLANDESE, DANESE, OLANDESE, PORTOGHESE, CECO, UNGHERESE, RUMENO, SLOVACCO, LITUANO, IRLANDESE, SLOVENO, BULGARO, LETTONE, SERBO, TURCO	Imposta la lingua predefinita. La lingua predefinita e l'ordine di presentazione variano in base al paese.
OROLOGIO	DATA/ORA	AAAA/MM/GG/HH/MM Anno:00~99 Mese:01~12 Giorno:01~28, 29, 30, 31 Ora:00~23 Minuto:00~59	Imposta la data e l'ora.
	FORMATO DATA	MM/GG/AA GG/MM/AA AA/MM/GG	Imposta il formato della data

Funzioni del menu		Impostazioni	Descrizione	
PREDISP. SCHERMO		COPIA, SCAN	Imposta la schermata iniziale.	
TIMER	RISPARMIO ENERGIA AUTOMATICO	1, 3, 4, 5, 7, 10, 15, 20, 30, 45, 60	Imposta l'intervallo di tempo (in minuti) che deve trascorrere prima dell'attivazione del modo di risparmio energia.	
	MODO SLEEP	1, 3, 5, 10, 15, 20, 25, 30, 40, 50, 60	Imposta l'intervallo di tempo (in minuti) che deve trascorrere prima dell'attivazione del modo sleep.	
	AZZER. AUTO.	15, 30, 45, 60, 75, 90, 105, 120, 135, 150	Imposta l'intervallo di tempo (in secondi) che deve trascorrere prima che vengano azzerate le precedenti impostazioni e si ritorni alla schermata principale.	
	TIMER SETTIMANALE	OFF, ON (DOMENICA, LUNEDÌ, MARTEDÌ, MERCOLEDÌ, GIOVEDÌ, VENERDÌ, SABATO)	Imposta gli orari di attivazione e gli orari di esclusione dal modo di risparmio energia per ogni giorno della settimana dalla Domenica al Sabato.	
CODICE REPARTO	Sì	CODICE MASTER/ CODICE REPARTO	NUMERO (01 - 99)	Imposta il numero di reparto nel range da "2" a "99". ("01" è già utilizzato come codice master (codice amministratore).
			NOME (max 20 caratteri)	Immettere il nome del reparto. 📖 P.131 "Immissione dei caratteri"
			CODICE (5 cifre)	Impostare il numero a 5 cifre per il codice master o per il codice reparto. I numeri immessi sono visualizzati con una serie di asterischi (*). Non si possono immettere dei codici già esistenti. Nota Non dimenticare il codice master di 5 cifre registrato poiché viene richiesto per impostare o eliminare un codice di reparto.
	NO	-	Il codice di reparto non è impostato.	
POP UP	IMP. CASSET.	ABILITA, DISABILITA	Abilita o disabilita la visualizzazione di un messaggio pop-up sul display LCD nei seguenti casi. <ul style="list-style-type: none"> • Quando il formato della carta caricata nel cassetto è diverso da quello impostato. • Quando si verifica un inceppamento carta. 	
	RIPRISTINO INCEPP.	ABILITA, DISABILITA		
CONTRASTO LCD		Da -3 (Chiaro) a +3 (Scuro)	Imposta la luminosità del display LCD.	

Funzioni del menu		Impostazioni	Descrizione	
RETE	COMPLETO	-	Completa le impostazioni di rete.	
	STATO NIC	-	Visualizza lo stato corrente della comunicazione di rete.	
	ETHERNET	AUTO, 10MBPS HALF DUPLEX, 10MBPS FULL DUPLEX, 100MBPS HALF DUPLEX, 100MBPS FULL DUPLEX	Selezionare la combinazione desiderata di velocità di comunicazione e metodo di trasmissione.	
	TCP/ IP	MODO INDIRIZZO	IP STATICO, DINAMICO, NO AUTO IP	Imposta un metodo di definizione dell'indirizzo IP.
		INDIRIZZO IP	000.000.000.000 - 255.255.255.255	Imposta l'indirizzo IP di questa periferica.
		SUBNET MASK	000.000.000.000 - 255.255.255.255	Imposta la subnet mask di questa periferica.
		GATEWAY PREDEFINITO	000.000.000.000 - 255.255.255.255	Imposta il gateway predefinito di questa periferica.
	HTTP	SERVER HTTP	ABILITA, DISABILITA	Abilita o disabilita l'uso del servizio del server di rete HTTP.
		NUMERO PORTA PRINCIPALE	1 - 65535	Imposta il numero di porta principale da utilizzare per consentire l'accesso HTTP ad altri client. Il numero porta predefinito di norma utilizzato è "80".



□ COPIA

Nel menu "COPIA" sono disponibili le seguenti funzioni e impostazioni.

Funzioni del menu		Impostazioni	Descrizione
ESPOSIZIONE		AUTO, Manuale	Viene configurata l'impostazione predefinita per la densità. Si può modificare l'esposizione per schiarire o scurire lo sfondo secondo nove livelli compresi tra -4 e +4.
LIV. ESPOSIZIONE	LIVELLO AUTOM.	-2 - +2	Imposta il valore centrale per la regolazione della densità con ESPOSIZIONE.
	LIVELLO MANUALE	-2 - +2	Imposta il valore centrale per la regolazione della densità con ESPOSIZIONE.
MODO ORIGINALE		TESTO/FOTO, TESTO, FOTO, CANCELLAZIONE SFONDO	Viene configurata l'impostazione predefinita per il modo originale.
NUMERO MAX. DI COPIE		9, 99, 999	Imposta il numero massimo di copie che si possono eseguire.
PRIORITÀ MODO FASCICOLAZIONE		NO FASCIC., FASCICOL., ROTAZIONE	Imposta il modo di fascicolazione predefinito per i lavori di copiatura.
MODO F.RETRO AUTO		OFF, 1 > 2 F-RETRO, 2 > 2 F-RETRO, UTENTE	Imposta il modo fronte-retro automatico come modo predefinito per i lavori di copiatura.
2IN1/4IN1	FORMATO ORIGINALE	A3, A4, A5, B4, B5, FOLIO, 8K, 16K, LD, LG, LT, COMP, 13"LG, ST, 8.5SQ	Definisce l'impostazione predefinita di formato originale quando si utilizza la funzione "2IN1/4IN1".
	ORIENT. ORIGINALE	Verticale, orizzontale	Definisce l'impostazione predefinita di orientamento originale quando si utilizza la funzione "2IN1/4IN1".
	LAYOUT PAGINA	2IN1:  4IN1: 	Imposta l'ordine delle pagine quando si utilizza la funzione "2IN1/4IN1".
SFONDO		-4 - +4	Questa funzione regola la densità dello sfondo dell'originale, per evitare, ad esempio, che su copie in fronte-retro l'immagine stampata sul retro sia visibile sulla pagina frontale. Si può modificare la densità per schiarire o scurire lo sfondo secondo nove livelli compresi tra -4 e +4.
NITIDEZZA		-4 - +4	Questa funzione consente di intensificare o attenuare i contorni delle immagini. Si può modificare la nitidezza da più tenue a più intensa secondo nove livelli compresi tra -4 e +4.
ELIMINA PAGINE BIANCHE		-3 - +3	Questa funzione imposta il livello di sensibilità per il rilevamento delle pagine bianche. Quanto più è alto il livello impostato tanto più elevata sarà la sensibilità di rilevamento delle pagine bianche. Per il livello di sensibilità si può specificare un valore compreso tra -3 e +3.
SCANSIONE CONTINUA		OFF, ON	Questa funzione permette di specificare all'utente di specificare se proseguire la scansione una volta completata l'acquisizione di tutti gli originali alimentati dall'RADF.

☐ SCAN

Nel menu "SCAN" sono disponibili le seguenti funzioni e impostazioni.

Funzioni del menu		Impostazioni	Descrizione
MODO COLORE		NERO, SCALA DI GRIGI, FULL COLOR	Imposta il modo colore per l'acquisizione dei dati.
COMPRESSIONE		BASSA, MEDIA, ALTA	Imposta il rapporto di compressione per i dati acquisiti.
SCANSIONE FRONTE-RETRO		FRONTE, FRONTE-RETRO	Imposta il tipo di originale da acquisire.
ROTAZIONE		 → 	Ruota i dati acquisiti da salvare.
IMPOSTAZIONI E NERO	RISOLUZIONE	600dpi, 400dpi, 300dpi, 200dpi, 150dpi	Imposta la risoluzione dei dati da acquisire in modalità nero.
	MODO ORIGINALE	TESTO, TESTO/FOTO, FOTO	Imposta il tipo di originale da acquisire in modalità nero.
	ESPOSIZIONE	AUTO, Manuale	Imposta il livello di densità per i dati acquisiti.
IMPOSTAZ. GRIGIO	RISOLUZIONE	600dpi, 400dpi, 300dpi, 200dpi, 150dpi	Imposta la risoluzione dei dati da acquisire in modalità scala di grigi.
IMPOST. FULL COLOR	RISOLUZIONE	300dpi, 200dpi, 150dpi	Configura l'impostazione predefinita per la risoluzione quando si seleziona [FULL COLOR] per l'impostazione del modo colore.
	MODO ORIGINALE	TESTO/FOTO, TESTO, FOTO	Configura l'impostazione predefinita per il modo originale quando si seleziona [FULL COLOR] per l'impostazione del modo colore.
ELIMINA PAGINE BIANCHE		-3 - +3	Questa funzione imposta il livello di sensibilità per il rilevamento delle pagine bianche. Quanto più è alto il livello impostato tanto più elevata sarà la sensibilità di rilevamento delle pagine bianche. Per il livello di sensibilità si può specificare un valore compreso tra -3 e +3.
SCANSIONE CONTINUA		OFF, ON	Questa funzione permette di specificare all'utente di specificare se proseguire la scansione una volta completata l'acquisizione di tutti gli originali alimentati dall'RADF.

☐ STAMPA USB

Nel menu "STAMPA USB" sono disponibili le seguenti funzioni e impostazioni.

Funzioni del menu		Impostazioni	Descrizione
FORMATO CARTA		A3, A4, B4, B5, A5-R, FOLIO, LD, LG, LT, COMP, 13"LG, ST-R, 8.5SQ	Imposta il formato carta per la stampa dei file archiviati su un supporto USB.
FRONTE-RETRO		SINGOLO	Stampa su una sola facciata del foglio.
		FRONTE/RETRO	Stampa su entrambe le facciate del foglio di carta.

□ ELENCO

Nel menu "ELENCO" sono disponibili le seguenti funzioni e impostazioni.

Funzioni del menu	Impostazioni	Descrizione
REPARTO	-	Stampa il codice reparto e il valore del contatore. Il valore contatore stampato è quello del reparto specificato sulla schermata di immissione codice reparto. Immettere il codice master sulla schermata di immissione codice reparto per stampare i valori contatore per tutti i reparti registrati.

5

□ CASSETTO

Nel menu "CASSETTO" sono disponibili le seguenti funzioni e impostazioni.

Funzioni del menu	Impostazioni	Descrizione
CASSETTO 1	A3, A4, A4-R, A5-R, 8K, 16K, 16K-R, B4, B5, B5-R, FOLIO,	Viene impostato il formato carta per il cassetto.
CASSETTO 2	LD, LG, LT, LT-R, ST-R, COMP, 13" LG, 8.5 SQ	Imposta il formato carta per l'unità di alimentazione carta.

□ INFORMAZIONI

Nel menu "INFORMAZIONI" sono disponibili le seguenti funzioni e impostazioni.

Funzioni del menu	Impostazioni	Descrizione
CONTATORE CONTATORE TOTALI	-	Visualizza il Contatore totali.
TONER RIMANENTE	-	Visualizza le informazioni sulla quantità di toner rimanente.
NUMERO DI SERIE	-	Visualizza il numero di serie.

Gestione reparto

La funzione di gestione reparto permette di controllare il numero di pagine stampate per le attività di copiatura, stampa e scansione per gruppi di utenti (reparti).

Quando è abilitata questa funzione, ogniqualvolta si accede alla periferica viene visualizzata la schermata di immissione codice. Questa funzione è utile per prevenire l'uso della periferica da parte di persone non autorizzate.

📖 P.17 "Preliminare 1 - Accensione"

Si può registrare il nome e il codice del reparto accedendo al menu [FUNZIONI UTENTE].

1 Premere [RESET FUNZIONI].

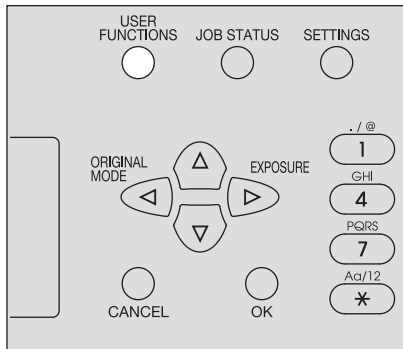

2 Utilizzare ▾ o ▲ per selezionare [GENERALE], quindi premere ▷.

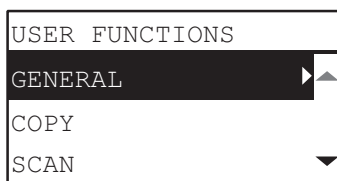

3 Utilizzare ▾ o ▲ per selezionare [CODICE REPARTO], quindi premere ▷.

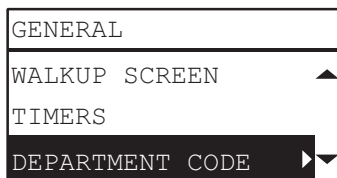

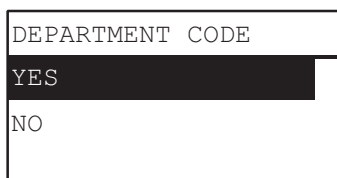

4 Utilizzare ▾ o ▲ per selezionare [Sì], quindi premere ▷.



5 Specificare il numero reparto, il nome e il codice.

 P.144 "Elenco del menu Funzioni utente"

DEPARTMENT CODE
(NUMBER) 
(NAME)
(CODE) 

Nota

Occorre immettere il codice master (numero reparto: 01) prima di immettere il codice di reparto.
Se il codice master non è stato ancora registrato, viene visualizzata la schermata di registrazione del codice master.

MASTER CODE	01
(NAME) 	
(CODE)	
ADD DEPARTMENT	

Stato lavoro

È possibile verificare lo stato dei lavori, eliminare i lavori e stampare i file archiviati su un supporto di archiviazione USB.

1 Premere il pulsante [JOB STATUS].

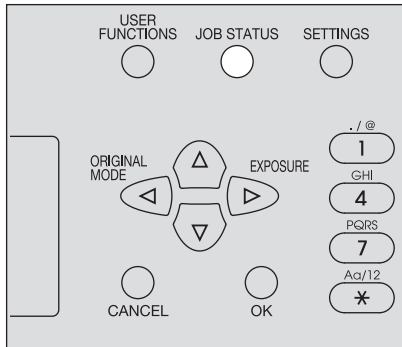

2 Premere ∇ o \triangle per scorrere il menu, quindi premere \triangleright per accedere al menu funzioni.

P.154 "Voci del menu JOB STATUS"

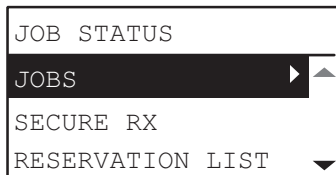

3 Premere ∇ o \triangle per selezionare il menu funzioni e avviare l'operazione.

■ Voci del menu JOB STATUS

Premendo il pulsante [JOB STATUS] sulla schermata principale si apre il menu JOB STATUS. Su questo menu si può confermare lo stato dei singoli lavori, eliminare i lavori E stampare i file dal supporto di archiviazione USB.

La tabella elenca le funzioni disponibili sul menu JOB STATUS e le pagine di riferimento.

Funzioni del menu			Impostazioni
LAVORI	STAMPA	CONFERMARE	Si può convalidare lo stato dei lavori o eliminare dei lavori. P.155 "Conferma dello stato dei lavori ed eliminazione dei lavori"
		ELIMINA	
	SCAN	CONFERMARE	
		ELIMINA	
	STAMPA USB		Si possono stampare i file salvati su un supporto di archiviazione USB. P.156 "Stampa da un supporto di archiviazione USB"

☐ Conferma dello stato dei lavori ed eliminazione dei lavori

È possibile convalidare lo stato dei lavori di stampa e scansione oppure eliminare dei lavori.

Conferma dello stato dei lavori

- 1** Utilizzare ▾ o △ per selezionare [LAVORI], quindi premere ▷.
- 2** Utilizzare ▾ o △ per selezionare [STAMPA] oppure [SCAN], quindi premere ▷.
- 3** Utilizzare ▾ o △ per selezionare [CONFERMARE], quindi premere ▷.
Viene visualizzato l'elenco dei lavori in esecuzione o dei lavori in attesa di esecuzione.
- 4** Utilizzare ▾ o △ per selezionare i lavori per i quali si desidera confermare lo stato, quindi premere ▷.
Viene visualizzato lo stato del lavoro selezionato.
- 5** Dopo aver confermato lo stato, premere ◀, [ANNULLA] oppure [OK].
Si ritorna al menu precedente.

5

Eliminazione dei lavori obsoleti

- 1** Utilizzare ▾ o △ per selezionare [LAVORI], quindi premere ▷.
- 2** Utilizzare ▾ o △ per selezionare [STAMPA] oppure [SCAN], quindi premere ▷.
- 3** Utilizzare ▾ o △ per selezionare [ELIMINA], quindi premere ▷.
Viene visualizzato l'elenco dei lavori in esecuzione o dei lavori in attesa di esecuzione.
- 4** Utilizzare ▾ o △ per selezionare il lavoro che si desidera eliminare, quindi premere ▷.
Viene visualizzato un messaggio che invita l'utente a confermare l'eliminazione.

ARE YOU SURE?
YES
NO

- 5** Per eliminare il lavoro, premere △ e selezionare [Sì], quindi premere [OK].
Il lavoro viene eliminato.

□ Stampa da un supporto di archiviazione USB

Si possono stampare file in formato PDF, JPEG o TIFF salvati sul supporto di archiviazione USB collegato alla periferica.

Note

- I supporti di archiviazione USB devono avere i requisiti sotto elencati. È comunque possibile che non si possano utilizzare alcuni supporti USB sebbene siano conformi alle specifiche indicate.
 - Formato FAT16 o FAT32
 - Singola partizione (i supporti USB multi partizione non sono supportati).
- Si possono stampare solo i file salvati nella cartella radice di un supporto di archiviazione USB.
- Si possono visualizzare fino a 99 file in ordine alfabetico.
- Si possono visualizzare fino a 20 caratteri di nome file. Il ventunesimo carattere e quelli successivi verranno visualizzati sotto forma di punti.
- Non è possibile stampare un file JPEG con una risoluzione superiore a 600 dpi.
- Il formato di compressione dei file TIFF è compatibile con JPEG/MH/MR/MMR.
- Se la stampa di immagini fotografiche risulta sgranata, provare ad eseguire la stampa da un computer client. I risultati dovrebbero migliorare.
- Si possono stampare solo i file PDF che sono stati acquisiti sulla stessa periferica in modalità NERO.
- Non si possono stampare i file crittografati.
- Non è possibile specificare un formato carta per la stampa di file PDF. Vengono stampati nello stesso formato in cui stati acquisiti.
- Non è possibile stampare i file TIFF e JPEG adattando le dimensioni al formato carta in uso.

1 Inserire un supporto di archiviazione USB nell'apposito slot della periferica.

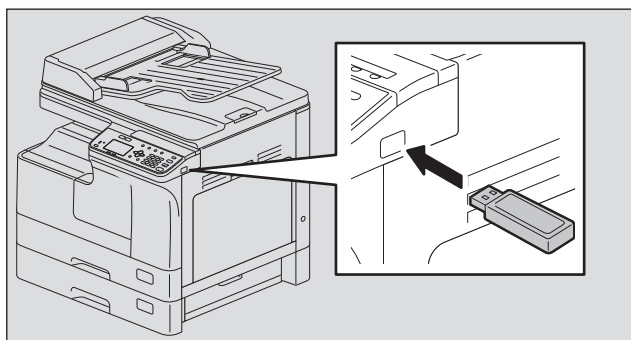

2 Selezionare il formato carta e impostare il modo di stampa fronte-retro in [STAMPA USB] del menu FUNZIONI UTENTE.

📖 P.150 "STAMPA USB"

Nota

L'impostazione del formato carta è disabilitata per la stampa dei file PDF poiché i PDF vengono stampati nello stesso formato in cui sono stati acquisiti.

3 Premere il pulsante [JOB STATUS].

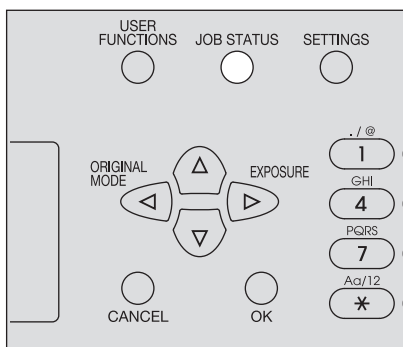

4 Utilizzare ▾ o ▲ per selezionare [LAVORI], quindi premere ▷.

-
- 5** Utilizzare ▾ o △ per selezionare [STAMPA USB], quindi premere ▷.
 - 6** Utilizzare ▾ o △ per selezionare il file da stampare, quindi premere [OK].
Viene avviata la stampa.

Nota

Non rimuovere il supporto di archiviazione USB fino a che la stampa non è finita.

6

SOLUZIONE DEI PROBLEMI

Descrizione dei messaggi visualizzati	160
Inceppamento carta.....	162
Controllo della posizione degli inceppamenti	162
Quando si verificano frequenti inceppamenti	162
Quando si elimina un inceppamento	162
Inceppamenti carta nell'Alimentatore con inversione automatica degli originali (RADF).....	163
Inceppamenti carta sul bypass	165
Inceppamento carta all'interno della copertura laterale	166
Inceppamento carta nell'unità di alimentazione carta	169
Sostituzione della cartuccia toner	171
Quando viene visualizzato un messaggio di richiesta sostituzione	171
Prima di chiamare il tecnico dell'assistenza	174
Funzionamento generale.....	174
Problemi inerenti il toner.....	174
Problemi riguardanti originale/carta.....	175
Problemi immagine.....	175

Descrizione dei messaggi visualizzati

Quando sul sistema si verifica un problema, viene visualizzato un messaggio di errore. Ricercare il messaggio nella tabella sottostante e seguire le indicazioni riportate nella colonna Contromisura.

Messaggio	Significato	Contromisura
INCEPPAMENTO xxx	Vengono visualizzati un codice di errore "xxx" e un messaggio che spiega come risolvere il problema.	Rimuovere la carta inceppata. 📖P.162 "Inceppamento carta"
CONTROLLA:FORMATO CARTA	Il formato carta impostato per la carta caricata sul bypass non è corretto.	Rimuovere la carta dal bypass e posizionarla di nuovo in modo che venga visualizzato il messaggio "F.TO CARTA BYPASS". Impostare il formato carta corretto. Quando si carica un formato carta non standard, selezionare "PERSONALIZZATO" come formato carta.
CHIUDERE ***	Compare quando il coperchio del sistema indicato da "****" non è chiuso correttamente.	Richiuderlo correttamente.
CASSETTO * VUOTO	Il cassetto indicato da "*" ha esaurito la carta.	Caricare la carta nel cassetto. 📖P.23 "Caricamento carta nel cassetto/unità di alimentazione carta"
CONTEGGIO SUPERATO	Il numero di pagine acquisite ha superato il valore massimo.	Selezionare "Stampa" sulla schermata visualizzata sull'LCD per stampare i dati acquisiti. Selezionare "ANNULLA LAVORO" per eliminare i dati acquisiti.
CHIAMARE ASSISTENZA	Compare quando è richiesto l'intervento del tecnico dell'assistenza.	Contattare il centro di assistenza. Fornire il codice di errore (alfanumerico) che appare in alto a destra sul display LCD al tecnico dell'assistenza. ⚠ ATTENZIONE Non tentare di riparare, disassemblare o modificare il sistema da soli. Si potrebbe prendere la scossa o causare incendi. Rivolgersi sempre al servizio di assistenza per la manutenzione o la riparazione del sistema.
MANUTENZIONE	Compare quando è richiesto l'intervento del tecnico dell'assistenza per eseguire la manutenzione regolare.	Contattare il centro di assistenza.
BYPASS VUOTO	La carta sul bypass è esaurita.	Caricare la carta sul bypass. 📖P.25 "Caricamento della carta sul bypass"
TONER IN ESAURIMENTO	Il livello del toner contenuto nella cartuccia è molto basso.	Il livello del toner contenuto nella cartuccia è molto basso. Sostituire la cartuccia solo quando sul display LCD compare il messaggio "TONER VUOTO". Note <ul style="list-style-type: none"> • Se il toner residuo nella cartuccia non è distribuito in modo uniforme, è possibile che questo messaggio non venga visualizzato. • Quando compare questo messaggio, si consiglia di acquistare una nuova cartuccia per la sostituzione.
ERRORE: TONER	La cartuccia toner non è installata correttamente.	Installare correttamente la cartuccia toner.
	Si sta utilizzando una cartuccia toner non raccomandata.	Se si utilizza una cartuccia toner diversa da quella raccomandata, è possibile che il sistema non possa rilevare l'installazione della cartuccia. Per informazioni dettagliate sulla cartuccia toner raccomandata, vedere la guida Informazioni sulla sicurezza .

Messaggio	Significato	Contromisura
FINE TONER	La cartuccia ha esaurito il toner.	Sostituire la cartuccia toner.  P.171 "Sostituzione della cartuccia toner"
MEMORIA PIENA PREMERE UN TASTO	La memoria del sistema è satura.	Premere un pulsante qualsiasi sul pannello di controllo per eliminare i dati acquisiti.
RIM.CARTA VAS.USCITA: PREMERE [AVVIO]	Sono stati stampati in continuo circa 100 fogli e il sistema interrompe la copiatura per evitare che le copie debordino dal vassoio di uscita.	Rimuovere la carta dal vassoio di uscita, quindi premere il pulsante [AVVIO] per riprendere la copiatura. Premere [AZZER/STOP] per terminare il lavoro di copiatura. Se sull'LCD compare "Azzerare memoria?", selezionare "Sì" e premere [AVVIO].
ATTENDERE GESTITO DA PC	TopAccess è stato chiuso cliccando su [X] (Chiudi) nella finestra del browser anziché con la procedura di [Logout] da un utente che ha eseguito il login come amministratore (Admin).	Spegnere e riaccendere il sistema, oppure attendere lo scadere dell'intervallo di tempo impostato in TopAccess per [Impostazione generale Web] – [Timer sessione] (valore predefinito: 10 minuti).
ERRORE:STAMPA	Si è verificato un errore all'interno del dispositivo.	Contattare il centro di assistenza.
A USB ERRORE xxxx	Non è stato possibile salvare i dati acquisiti sul supporto di archiviazione USB.	Non è stato possibile salvare i dati acquisiti sul supporto di archiviazione USB. Premere un pulsante sul pannello di controllo per annullare l'errore. <div style="background-color: #cccccc; padding: 2px; display: inline-block; margin: 5px 0;">Suggerimento</div> Utilizzare un supporto di archiviazione USB conforme alle specifiche richieste. Se il supporto USB non è rispondente alle specifiche, provare ad utilizzare un supporto rispondente alle specifiche. <ul style="list-style-type: none"> - Formato FAT16 o FAT32 - Partizione singola - Spazio di archiviazione sufficiente per i dati di scansione che si desidera archiviare

Inceppamento carta

■ Controllo della posizione degli inceppamenti

Quando sul sistema si verifica un inceppamento carta, l'operazione si interrompe, l'indicatore Allarme sul pannello di controllo lampeggia e sul display LCD compare un codice di errore che indica la posizione dell'inceppamento.

Premere \triangleright e [OK] per selezionare il menu [Guida]. Controllare il messaggio, rimuovere l'inceppamento, quindi premere [AVVIO] per riprendere il lavoro di copiatura.



 P.144 "Elenco del menu Funzioni utente"

Suggerimento

Quando si verifica un inceppamento carta sul sistema, il display LCD visualizza le istruzioni di rimozione dell'inceppamento. Premere \triangle e ∇ per scorrere le istruzioni visualizzate.

■ Quando si verificano frequenti inceppamenti

Il verificarsi di continui inceppamenti può derivare da una delle cause elencate di seguito.

- Utilizzo di supporti di stampa non accettabili.
 P.22 "Tipi di carta non accettati"
- I formati della carta caricata nel cassetto o inserita sul bypass non sono stati registrati correttamente nel sistema.
 P.31 "Preliminare 3 - Registrazione di tipo e formato carta"
- Sono rimasti altri fogli di carta all'interno del sistema.
- Le guide carta laterali sono troppo strette o troppo allentate.
- È stata caricata troppa carta nel cassetto.

■ Quando si elimina un inceppamento

Quando si elimina un inceppamento, osservare le seguenti precauzioni:

Non strappare la carta inceppata.

Rimuovere delicatamente il foglio reggendolo con entrambe le mani. Non tirare con forza e fare attenzione a non strappare il foglio; i frammenti di carta possono causare altri inceppamenti. Controllare che all'interno della periferica non rimangano frammenti di carta.

⚠ ATTENZIONE

Non toccare il gruppo fusore né la parte in metallo circostante.

Quando si elimina un inceppamento carta nel gruppo fusore, non toccare il gruppo fusore né l'area in metallo circostante. Se si toccano sezioni interne della periferica, ci si può ustionare o ferire le mani.

Non toccare il tamburo fotoconduttivo

Quando si elimina un inceppamento carta nell'unità di trasferimento o nel gruppo fusore, fare attenzione a non toccare il tamburo fotoconduttivo. Toccare il tamburo fotoconduttivo può causare la comparsa di macchie sulle immagini.

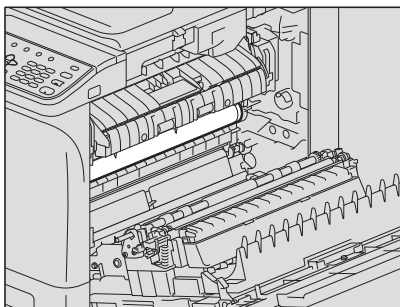

■ Inceppamenti carta nell'Alimentatore con inversione automatica degli originali (RADF)

- 1 Aprire la copertura superiore.

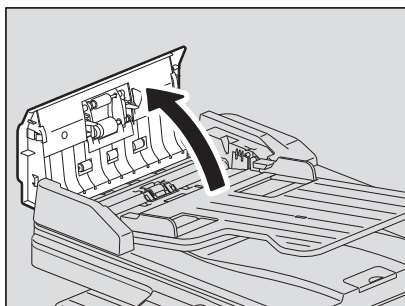

- 2 Aprire la guida di trasporto e rimuovere l'originale.

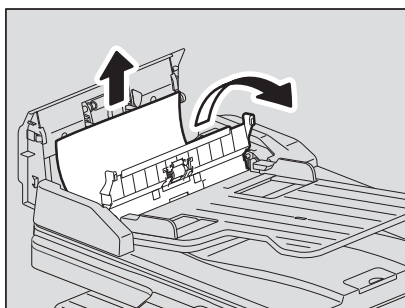

- 3 Aprire l'RADF.

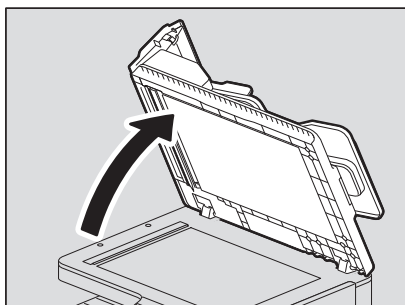

- 4 Ruotare il selettore per rimuovere l'originale inceppato.

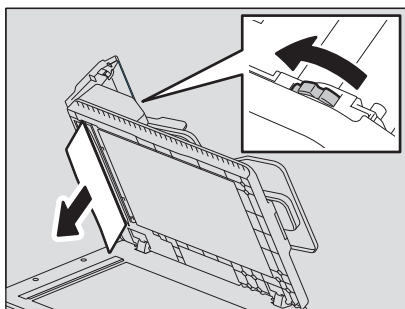

5 Chiudere l'RADF.

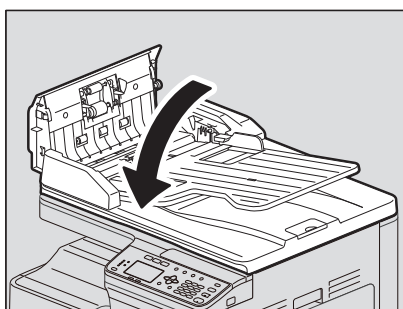

6 Sollevare il vassoio dell'alimentatore.

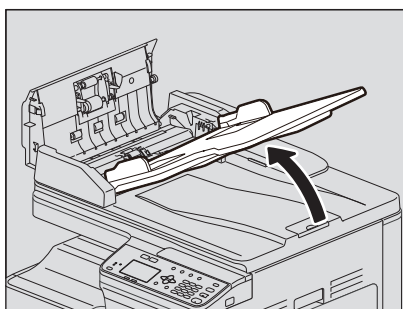

7 Ruotare il selettore per rimuovere l'originale inceppato.

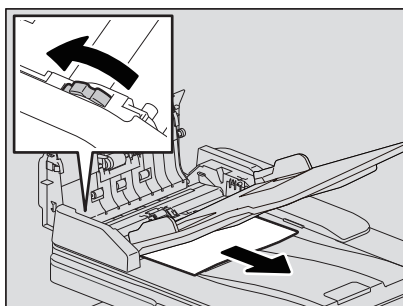

8 Abbassare il vassoio dell'alimentatore.

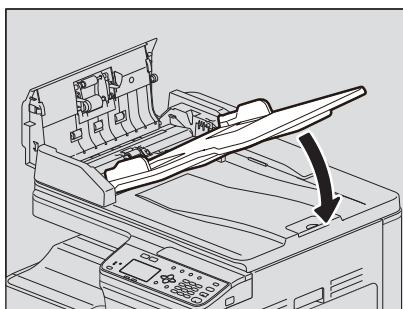

9 Chiudere la copertura superiore.

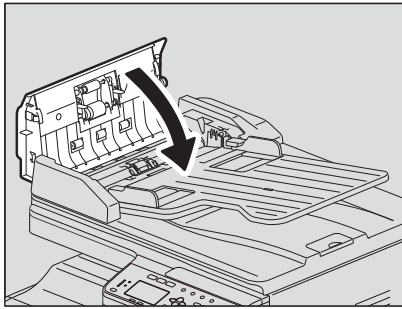

■ Inceppamenti carta sul bypass

- 1 Sbloccare la leva a sinistra, quindi rimuovere il foglio che si è inceppato sul bypass.

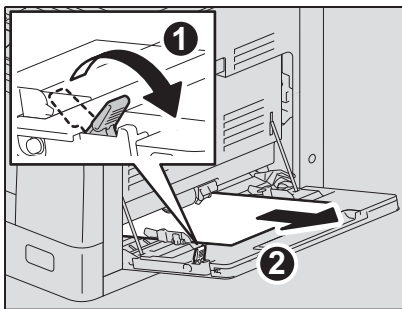

- 2 Controllare sotto la guida di trasporto all'interno dell'area di alimentazione.

La carta potrebbe essere inceppata sotto la guida di trasporto dietro all'unità di trasferimento.

📖 P.166 "Inceppamento carta all'interno della copertura laterale"

■ Inceppamento carta all'interno della copertura laterale

⚠ ATTENZIONE

- **Fare attenzione a non intrappolare le dita tra il sistema e il coperchio laterale.**
Ci si potrebbe far male.
- **Non toccare il gruppo fusore né la parte in metallo circostante.**
Se si toccano sezioni interne della periferica, ci si può ustionare o ferire le mani.

1 Aprire la copertura laterale.

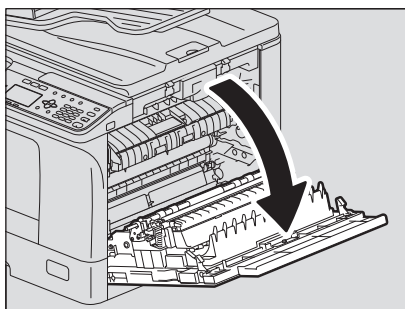

2 Rimuovere il foglio inceppato dietro l'unità di trasferimento.

⚠ ATTENZIONE

Nel rimuovere il foglio inceppato, fare attenzione a non toccare il tamburo fotoconduttivo.

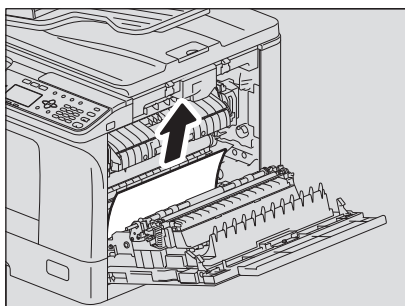

Nota

Se non si riesce a vedere il foglio inceppato, ruotare il selettore (verde) dell'unità di trasferimento per rimuovere il foglio inceppato.

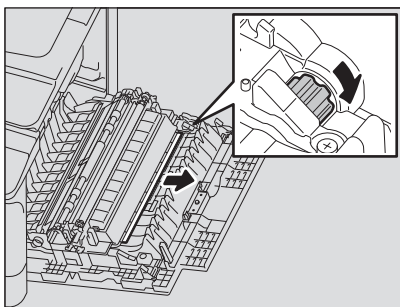

- 3** Se non si riesce a vedere oppure a rimuovere il foglio inceppato, aprire il cassetto in cui è stata caricata la carta e rimuoverlo.

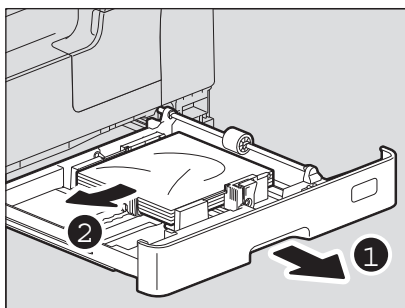

Nota

Controllare che l'altezza della risma di carta non superi la linea di limite massimo indicata sul lato interno delle guide laterali.

- 4** Chiudere il cassetto.

- 5** Abbassare l'unità di trasferimento, quindi abbassare completamente le due leve di rilascio pressione del fusore (verdi).

Nota

Premere le due leve fino al loro arresto.

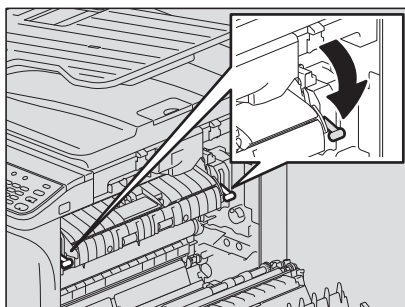

- 6** Sollevare la guida di trasporto.

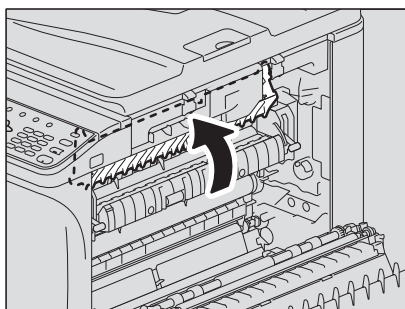

7 Rimuovere il foglio che si è inceppato all'interno del gruppo fusore.

Tirare il foglio inceppato verso l'alto o verso il basso, in base alla sua posizione.

⚠ ATTENZIONE

Nel rimuovere il foglio inceppato, fare attenzione a non toccare il tamburo fotoconduttivo.

Sfilare il foglio verso l'alto

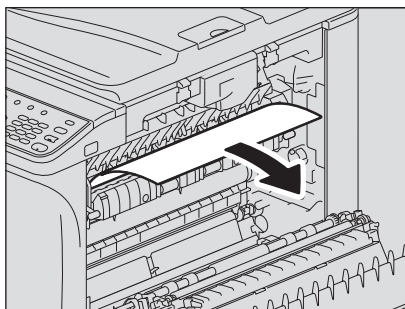

Sfilare il foglio verso il basso

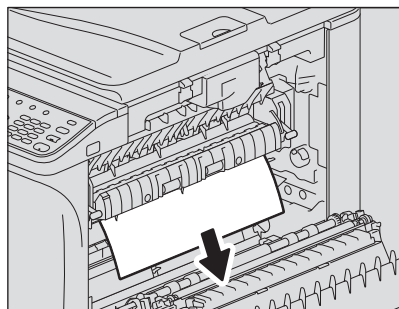
**8 Riportare la guida di trasporto e l'unità di trasferimento in posizione originale, quindi chiudere la copertura laterale.**

■ Inceppamento carta nell'unità di alimentazione carta

- 1** Aprire il coperchio laterale e controllare l'eventuale presenza di fogli dietro l'unità di trasferimento.

 P.166 "Inceppamento carta all'interno della copertura laterale"

- 2** Aprire il coperchio di alimentazione carta dell'unità.

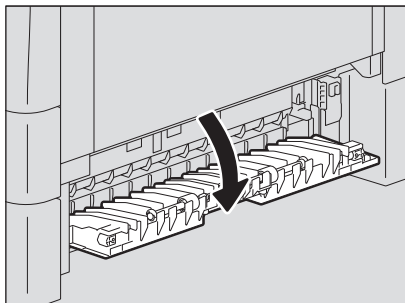

- 3** Rimuovere il foglio inceppato.

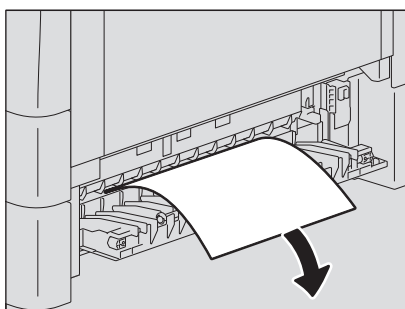

- 4** Se non si riesce a vedere o a rimuovere agevolmente il foglio inceppato, aprire il cassetto dell'unità di alimentazione carta.

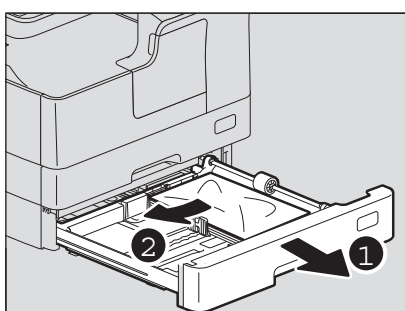

- 5** Controllare che la larghezza della guida sia corretta, accertarsi che i fogli non siano piegati/arricciati e che la risma di fogli non superi il limite massimo consentito, quindi richiudere il cassetto.

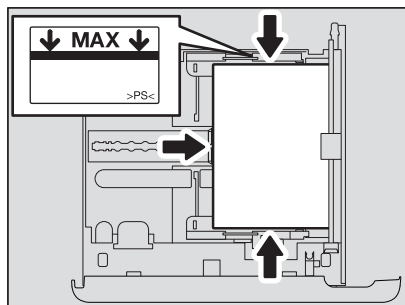

Note

- Controllare che l'altezza della risma di carta non superi la linea di limite massimo indicata sul lato interno delle guide laterali.
- Evitare di lasciare dello spazio tra la carta e la guida terminale del cassetto.

- 6** Chiudere il coperchio di alimentazione carta dell'unità e il coperchio laterale.

Sostituzione della cartuccia toner

■ Quando viene visualizzato un messaggio di richiesta sostituzione

Quando la cartuccia esaurisce il toner, sul display LCD compare il seguente messaggio e lampeggia l'indicatore Allarme sul pannello di controllo.

Suggerimento

Quando si preme \blacktriangleright , sull'LCD compare la procedura di sostituzione della cartuccia toner. Premere \triangle e ∇ per scorrere la procedura visualizzata.

⚠ AVVERTENZA

Non smaltire nel fuoco le cartucce toner.

Per lo smaltimento delle cartucce toner attenersi alle norme vigenti.

Non toccare il terminale della cartuccia toner.

Si può compromettere la funzione di riconoscimento della cartuccia toner o si può danneggiare il terminale.

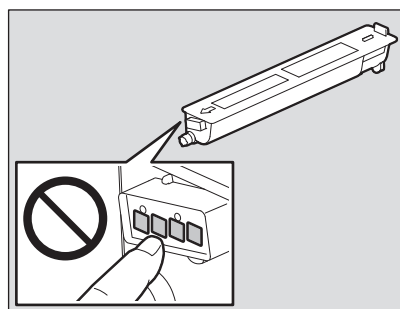

Note

- Prima di installare la nuova cartuccia, controllare che il nome del prodotto sia "T-2309".
- Non toccare le parti sulla scheda circuito installata sopra la cartuccia toner perché potrebbe danneggiarsi.

1 Aprire la copertura anteriore.

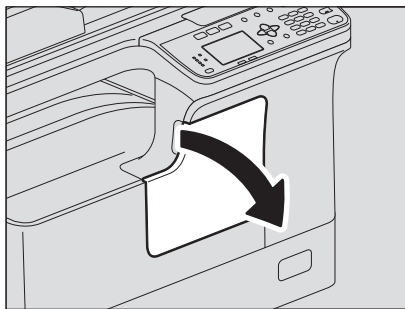

2 Tenere abbassata la leva verde e sfilare la cartuccia toner esaurita.

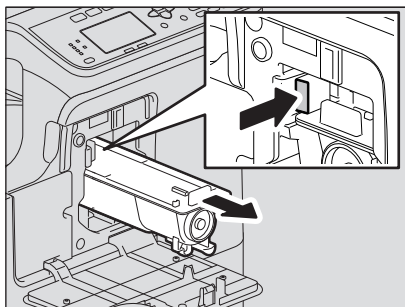

⚠ AVVERTENZA

Non smaltire nel fuoco le cartucce toner.

Per lo smaltimento delle cartucce toner attenersi alle norme vigenti.

3 Agitare la nuova cartuccia toner con l'etichetta rivolta verso il basso per distribuire uniformemente il toner all'interno.

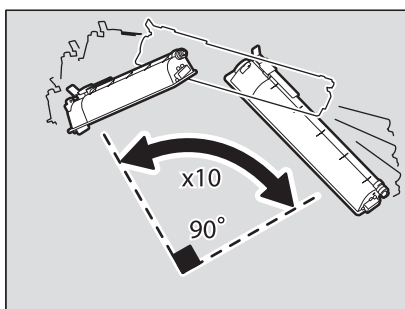

4 Rimuovere il sigillo in direzione della freccia.

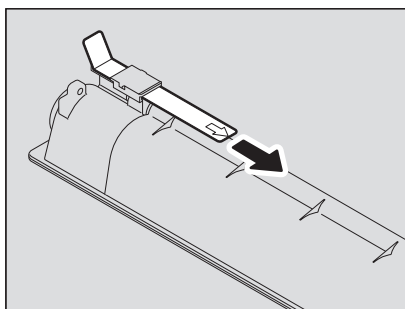

5 Inserire la cartuccia toner nella guida.

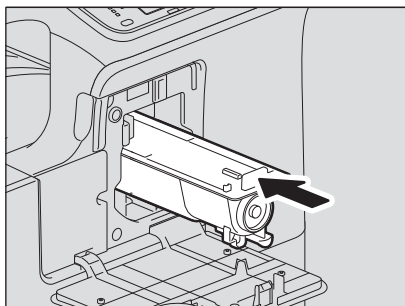

Nota

Inserire la cartuccia toner fino alla posizione di arresto.

6 Pulire il corona.

Reggere la manopola di pulizia, estrarla lentamente e completamente in avanti, quindi reinserirla. Ripetere questa operazione due o tre volte.

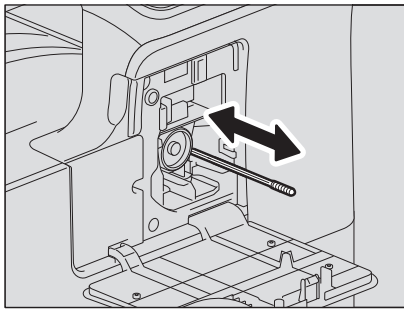

Nota

Al termine della pulizia, controllare che la manopola del corona sia correttamente inserita.

7 Chiudere il coperchio frontale.

Prima di chiamare il tecnico dell'assistenza

Quando si riscontrano dei problemi di funzionamento della periferica, fare riferimento alla seguente tabella e seguire le istruzioni riportate nella colonna Contromisura.

■ Funzionamento generale

Fenomeno	Causa	Contromisura
Il sistema non funziona.	L'alimentazione non è accesa.	Accenderlo.
	Il cavo di alimentazione non è inserito correttamente nella presa.	Inserire correttamente il cavo nella presa.
Il pulsante non funziona.	Il sistema è stato acceso da poco.	Attendere che si concluda la fase di riscaldamento e riprovare.
Lo schermo LCD è troppo chiaro/scuro.	Il contrasto dell'LCD non è regolato correttamente.	Regolare il contrasto. 📖P.144 "Elenco del menu Funzioni utente"
Lo schermo LCD visualizza un messaggio.	Il sistema ha rilevato uno stato di errore.	Vedere il significato del messaggio facendo riferimento al seguente elenco. 📖P.160 "Descrizione dei messaggi visualizzati"
Sullo schermo LCD compare il messaggio "Risparmio energia".	Il sistema è in modalità potenza ridotta.	Premere un pulsante sul pannello di controllo per annullare questo modo. La copiatura è abilitata in modalità potenza ridotta. 📖P.18 "Modo Risparmio energia"
Lo schermo LCD appare oscurato.	Il sistema è in modalità a riposo.	Premere un pulsante sul pannello di controllo per annullare questo modo. 📖P.18 "Modo Risparmio energia"
Impossibile impostare le funzioni di copiatura.	Sono state attivate altre funzioni che non possono essere selezionate contemporaneamente con le funzioni di copiatura.	Alcune funzioni di copiatura non possono essere utilizzate in abbinamento ad altre funzioni. 📖P.186 "Schema delle combinazioni delle funzioni di copiatura"
Il sistema collegato al PC mediante cavo USB non viene riconosciuto.	Il cavo non è certificato USB2.0 Hi-Speed.	Utilizzare un cavo certificato USB2.0 Hi-Speed.
	Il sistema è collegato tramite un hub USB.	Collegare il sistema a un PC utilizzando un cavo USB.

■ Problemi inerenti il toner

Fenomeno	Causa	Contromisura
Sul display LCD compare "Toner in esaurimento".	Il toner sta per esaurirsi.	Il livello del toner contenuto nella cartuccia è molto basso. Sostituire la cartuccia solo quando sul display LCD compare il messaggio "TONER VUOTO".
Sul display LCD compare "Toner vuoto".	Il toner è esaurito.	Sostituire la cartuccia toner.
Sul display LCD compare "ERRORE : TONER".	La cartuccia toner non è installata oppure non è installata correttamente.	Installare correttamente la cartuccia toner.
	Si sta utilizzando una cartuccia toner non raccomandata.	Se si utilizza una cartuccia toner diversa da quella raccomandata, è possibile che il sistema non possa rilevare l'installazione della cartuccia. Per informazioni dettagliate sulla cartuccia toner raccomandata, vedere la guida Informazioni sulla sicurezza .
"Toner in esaurimento" non compare sul display LCD anche se il toner è quasi esaurito.	Si sta utilizzando una cartuccia toner non raccomandata.	Per informazioni dettagliate sulla cartuccia toner raccomandata, vedere la guida Informazioni sulla sicurezza .

Fenomeno	Causa	Contromisura
Dopo l'installazione della cartuccia toner, il sistema non passa in modalità Pronto.	La cartuccia toner installata non è compatibile con il sistema.	Controllare che sulla cartuccia sia riportato il nome "T-2507".

■ Problemi riguardanti originale/carta

Fenomeno	Causa	Contromisura
Inceppamenti carta.	La carta non è adatta per la periferica.	Controllare se la carta in uso rientra nei supporti di stampa accettati dalla periferica. 📖P.22 "Tipi di carta non accettati"
	Il formato carta non è registrato correttamente sulla periferica.	Registrare correttamente il formato carta. 📖P.31 "Preliminare 3 - Registrazione di tipo e formato carta"
	La carta si è inceppata in un punto difficile da identificare.	Fare riferimento al messaggio sul display LCD per localizzare il punto in cui si è verificato l'inceppamento. 📖P.162 "Inceppamento carta"
	Nessuno spazio tra le guide laterali e la carta nel cassetto, oppure lo spazio è eccessivo.	Regolare lo spazio tra le guide laterali e la carta. 📖P.23 "Caricamento carta nel cassetto/unità di alimentazione carta"
Alimentazione multipla.	I fogli si incollano.	Smazzare i fogli e caricarli di nuovo.

6

■ Problemi immagine

Fenomeno	Causa	Contromisura
L'immagine è chiara.	Il toner è esaurito.	Sostituire la cartuccia quando sul display LCD compare il messaggio "Toner vuoto". 📖P.171 "Sostituzione della cartuccia toner"
	La densità della copia impostata è troppo chiara.	Utilizzare i pulsanti di regolazione manuale della densità per impostare una densità più scura.
L'immagine è scura.	La densità copia è troppo scura.	Utilizzare i pulsanti di regolazione manuale della densità per impostare una densità più chiara.
Le immagini sono macchiate.	Copri-originale o Alimentatore con inversione automatica degli originali non completamente abbassati.	Richiuderlo correttamente per escludere qualsiasi luce esterna.
	Il piano di lettura o il copri-originale sono sporchi.	Pulirli. 📖P.178 "Pulizia ordinaria"
	La densità copia è troppo scura.	Utilizzare i pulsanti di regolazione manuale della densità per impostare una densità più chiara.
	Originali molto trasparenti quali lucidi o carta lucida.	Appoggiare sopra l'originale un foglio bianco di carta comune nello stesso formato o superiore.
L'immagine è sfuocata. 	È stato lasciato un piccolo spazio tra l'originale e la lastra di esposizione.	Abbassare completamente copri-originale o Alimentatore con inversione automatica degli originali in modo che il documento sia a contatto con la lastra di esposizione.
	La carta in uso è umida.	Sostituirla con carta asciutta.
	Alcuni tipi di originale (come le mappe) risultano sfuocati.	Regolare la nitidezza.

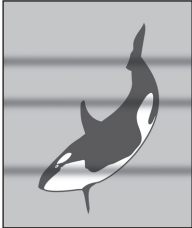
Fenomeno	Causa	Contromisura
Perdita parziale dei dati.	Il formato o l'orientamento della copia e dell'originale, o il rapporto di riproduzione, non sono impostati correttamente. Il margine di rilegatura è troppo ampio.	Selezionare un formato carta uguale a quello dell'originale oppure specificare un rapporto di riproduzione adatto al formato carta in uso. Regolare il valore di spostamento dell'immagine. 📖P.58 "Spostamento pagine a destra o a sinistra"
La copia presenta delle strisce nere orizzontali. 	Il corona è sporco.	Pulirlo.

MANUTENZIONE E ISPEZIONE

Pulizia ordinaria.....	178
Pulizia del corona.....	179

Pulizia ordinaria

Per l'ottimale acquisizione degli originali si consiglia di pulire i seguenti componenti ogni settimana.

Note

- Nel pulire i componenti, fare attenzione a non graffiarli.
- Non utilizzare solventi organici, come benzina o alcol, per pulire la superficie del sistema.
 - Potrebbero scolorire o alterare la superficie delle coperture esterne.
- Quando si utilizza un foglio di pulizia chimico, attenersi alle istruzioni fornite.

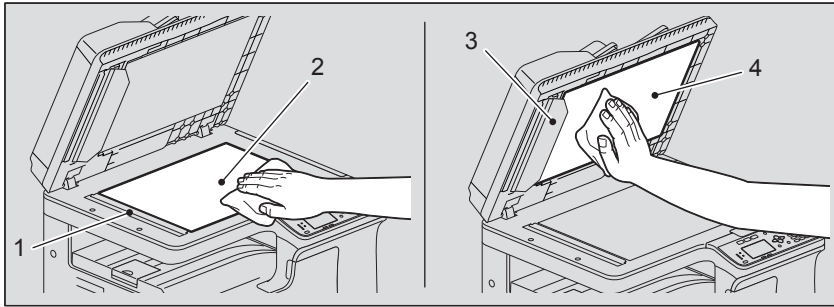

1. Area di scansione (superficie della lastra rettangolare) / 2. Lastra di esposizione

Pulire il piano con un panno asciutto e morbido. Se rimangono delle macchie, pulire con un panno soffice leggermente inumidito con acqua e ben strizzato.

Non utilizzare altri liquidi diversi dall'acqua (ad esempio alcol, solventi organici o detergenti neutri).

3. Guida / 4. Foglio bianco

Il tipo di pulizia richiesto dipende dalla quantità di sporco presente.

- Pulire con un panno soffice.
- Pulire con un panno morbido leggermente inumidito con acqua.
- Pulire con un panno morbido leggermente inumidito con alcol, quindi asciugare con un panno asciutto.
- Pulire con un panno morbido leggermente inumidito con acqua e detergente neutro, quindi asciugare con un panno asciutto.

Nota

Occorre pulire 1 (area di scansione) e 3 (guida) solo quando si utilizza l'alimentatore con inversione automatica degli originali.

Pulizia del corona

Se la parte interna del corona è sporca, le copie potrebbero risultare macchiate. Pulire il corona attenendosi alla seguente procedura:

1 Aprire la copertura anteriore.

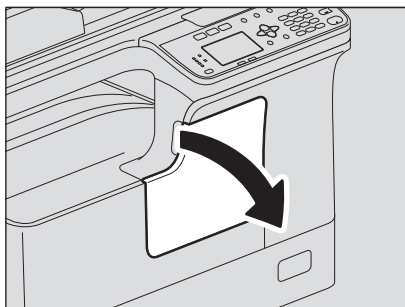

2 Pulire il corona.

Reggere la manopola di pulizia, estrarla lentamente e completamente in avanti, quindi reinserirla. Ripetere questa operazione due o tre volte.

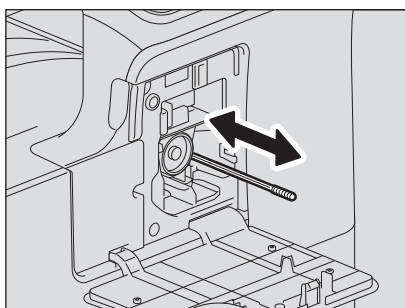

Nota

Al termine della pulizia, controllare che la manopola del corona sia correttamente inserita.

3 Chiudere il coperchio frontale.

Appendice

Specifiche di e-STUDIO2303AM/2803AM	182
Velocità di copiatura in continuo.....	183
Specifiche degli accessori opzionali.....	184
Contenuto dell'imballo.....	185
Schema delle combinazioni delle funzioni di copiatura	186
Combinazioni delle funzioni di copiatura	186

Specifiche di e-STUDIO2303AM/2803AM

Nome modello		DP-2303AM/2803AM
Tipo		Da tavolo
Lastra di esposizione		Fissa
Sistema di stampa (copiatura)		Metodo elettrofotografico indiretto
Sistema di sviluppo		Sviluppo mediante spazzola magnetica bicomponente
Metodo di fusione		Due lampade alogene
Tipo di fotosensore		OPC
Sistema di scansione dell'originale		Sistema di scansione flat bed (Quando è installato l'RADF: sistema di scansione fisso con alimentazione dell'originale)
Sensore di scansione degli originali		CMOS
Sorgente luminosa di scansione		LED
Risoluzione	Scrittura	2400 dpi x 600 dpi (Processo Smoothing)
	Lettura	600 dpi x 600 dpi
Originali accettati		Fogli e libri
Formati originale accettati		Lastra di esposizione: Max. A3 o LD RADF: Max. A3 o LD
Formati carta accettati	Cassetto	A3, A4, A4-R, A5-R, B4, B5, B5-R, FOLIO, LD, LG, LT, LT-R, ST-R, COMP, 13"LG, 8.5"SQ, 8K, 16K, 16K-R
	Bypass	A3, A4, A4-R, A5-R, B4, B5, B5-R, FOLIO, LD, LG, LT, LT-R, ST-R, COMP, 13"LG, 8.5"SQ, 8K, 16K, 16K-R, COM10, Monarch, DL
Grammature carta accettate	Cassetto	64 - 80 g/m ² (17 - 20 lb. Bond)
	Bypass	64 - 80 g/m ² (17 - 20 lb. Bond) : alimentazione di più fogli 52 - 63 g/m ² (14 lb. Bond - 16 lb. Bond), 81 - 216 g/m ² (21 lb. Bond - 110 lb. Index/80 lb. Cover): alimentazione a foglio singolo
Tempo di riscaldamento		Circa 18 secondi
Tempo di produzione prima copia (A4 o LT verticale)		A4: Circa 6,4 secondi LT: Circa 6,5 secondi
Velocità di copiatura in continuo		Vedere  P.183 "Velocità di copiatura in continuo"
Copiatura multipla		Fino a 999 copie
Dimensione effettiva di stampa	Copia	Bordo superiore: 3,0±2,0 mm (0.12"±0.08") Bordo inferiore: 2,0±2,0 mm (0.08"±0.08") Entrambi i bordi: 2,0±2,0 mm (0.08"±0.08")
	Stampante	Bordo superiore: 5,0±3,0 mm (0.20"±0.12") Bordo inferiore: 5,0±3,0 mm (0.20"±0.12") Entrambi i bordi: 5,0±3,0 mm (0.20"±0.12")
Rapporto di riproduzione	Formato reale	100±0,5%
	Zoom	25 - 400% (con incrementi dell'1%)
Capacità di archiviazione		Max. 150 fogli o fino alla saturazione della memoria (chart TOSHIBA)
Alimentazione carta	Cassetto	250 fogli (80 g/m ² , 20 lb. Bond)
	Bypass	100 fogli (80 g/m ² , 20 lb. Bond)
Capacità del vassoio di uscita		Circa 100 fogli (80 g/m ² , 20 lb. Bond)
Regolazione densità toner		Sistema magnetico di regolazione automatica toner
Controllo dell'esposizione		Automatico più selezione manuale su 9 livelli
Memoria		512MB
Interfaccia USB		USB2.0 (Hi-Speed)
Ambiente operativo (funzionamento normale)		Temperatura: 10 C° - 30 °C, Umidità: 20-85% (senza condensa)

Requisiti elettrici e consumo di corrente (compresi i dispositivi opzionali)	AC 220-240 V \pm 10%, 8 A (50-60 Hz): 1,5 kW o meno AC 120 V \pm 10%, 12 A (60 Hz): 1,5 kW o meno
Dimensioni (solo il sistema)	575 mm (22.6") (L) x 565 mm (22.2") (P) x 402 mm (15.8") (H)
Peso (apparecchiatura e tamburo)	Circa 24,3 kg (53.6 lb)
Ingombro (solo sistema)	943 mm (37.1") (L) x 565 mm (22.2") (P)

- Queste specifiche possono variare in funzione delle condizioni di copiatura e dell'ambiente operativo.
- Le specifiche e l'aspetto della macchina sono soggetti a modifiche dettate dall'evoluzione dei prodotti, senza obbligo di preavviso.

■ Velocità di copiatura in continuo

fogli/min.

Formato carta	Alimentazione carta	e-STUDIO2303AM	e-STUDIO2803AM
A4, A5-R, B5, LT, ST-R*1	Cassetto	23	28
	Bypass	23	28
A4-R, B5-R, LT-R	Cassetto	19	19
	Bypass	19	19
B4, FOLIO, LG, COMP, 13"LG	Cassetto	16	16
	Bypass	16	16
A3, LD	Cassetto	14	14
	Bypass	14	14

*1 Si può utilizzare il formato ST-R solo con il bypass.

- I valori sopra riportati si riferiscono ad un lavoro di copiatura con originali posizionati sulla lastra di esposizione, riprodotti in formato reale (100%) e senza fascicolazione delle copie multiple.
- I valori sopra indicati presuppongono l'utilizzo di carta raccomandata TOSHIBA.
- La velocità di copiatura da bypass è calcolata sulla base del formato carta specificato.
- Queste specifiche possono variare in funzione delle condizioni di copiatura e dell'ambiente operativo.

Specifiche degli accessori opzionali

Alimentatore con inversione automatica degli originali

Nome modello	MR-3029
Lati di copiatura	Fronte, fronte-retro
Numero di originali (A4)	50 originali (80 g/m ² , 20 lb. Bond) o un'altezza risma di 9,5 mm o inferiore (più di 80 g/m ² , 20 lb. Bond)
Velocità di alimentazione	37-111 mm/s
Originali accettati	A3, A4, A4-R, A5-R, B4, B5, B5-R, LD, LG, LT, LT-R, ST-R, COMP, 8K, 16K, 16K-R
Grammatura carta	50 - 104 g/m ² , 13 - 27 lb. Bond
Alimentazione elettrica	Fornita dalla periferica
Dimensioni	570 mm (22.44") (L) x 445 mm (17.52") (P) x 88 mm (3.46") (H)
Peso	Circa 4,5 kg (9.9 lb)
Consumo di corrente	Circa. 40 W max.

Unità fronte-retro automatica

Nome modello	MD-0107
Formati carta accettati	A3, A4, A4-R, A5-R, B4, B5, B5-R, FOLIO, LD, LG, LT, LT-R, ST-R, COMP, 13"LG, 8.5"SQ, 8K, 16K, 16K-R (I formati carta non standard non sono accettati)
Alimentazione elettrica	64 - 80 g/m ² , 17 - 20 lb. Bond
Peso	Circa 1.4 kg (3.1 lb)

Unità di alimentazione carta

Nome modello	MY-1043
Formati carta accettati	A3, A4, A4-R, A5-R, B4, B5, B5-R, FOLIO, LD, LG, LT, LT-R, ST-R, COMP, 13"LG, 8.5"SQ, 8K, 16K, 16K-R ((I formati carta non standard non sono accettati)
Grammatura carta	64 - 80 g/m ² , 17 - 20 lb. Bond
Capacità massima	250 fogli (80 g/m ² , 20 lb. Bond)
Dimensioni	575 mm (22.64") (L) x 565 mm (22.24") (P) x 117 mm (4.61") (H)
Peso	Circa 5,5 kg (12.1 lb)

I valori sopra indicati si applicano quando si utilizza della carta raccomandata TOSHIBA. Le specifiche e l'aspetto della macchina sono soggetti a modifiche dettate dall'evoluzione dei prodotti, senza obbligo di preavviso.

Contenuto dell'imballo

Contenuto dell'imballo	Informazioni sulla sicurezza
	Guida rapida
	Cavo di alimentazione
	DVD

Schema delle combinazioni delle funzioni di copiatura

■ Combinazioni delle funzioni di copiatura

Impost. success. RADF (Originale su RADF)	Cassetto		Quantità	Zoom		Modo originale		Esposizione		F-retro			2in1/4in1	Scheda ID	Cancellazione bordo		Finitura		Anno- lazione	Formati originali misti	Elimina pagine bianche
	APS	Cassetto		By-pass	Manuale	AMS	Zoom fisso	Testo/ Foto	Foto	Auto	Manuale	1 > 1 Fronte			1 > 2 F-retro	2 > 1 Dividi	2 > 2 F-retro	2 > 2 F-retro			
Impost. Corrente																					
RADF (Originale su RADF)	SI	SI	SI	SI	SI	SI	SI	SI	SI	SI	SI	SI	SI	SI	SI	SI	SI	SI	SI	SI	SI
APS	No	No	No	No	No	No	No	No	No	No	No	No	No	No	No	No	No	No	No	No	No
Cassetto	SI	No	SI	SI	SI	SI	SI	SI	SI	SI	SI	SI	SI	SI	SI	SI	SI	SI	SI	SI	SI
By-pass	SI	No	No	SI	SI	SI	SI	SI	SI	SI	SI	SI	SI	SI	SI	SI	SI	SI	SI	SI	SI
Quantità	SI	SI	SI	SI	SI	SI	SI	SI	SI	SI	SI	SI	SI	SI	SI	SI	SI	SI	SI	SI	SI
AMS	SI	No	SI	SI	No	No	SI	SI	SI	SI	SI	SI	SI	SI	SI	SI	SI	SI	SI	SI	SI
Manuale	SI	No	SI	SI	No	No	SI	SI	SI	SI	SI	SI	SI	SI	SI	SI	SI	SI	SI	SI	SI
Zoom	SI	No	SI	SI	No	No	SI	SI	SI	SI	SI	SI	SI	SI	SI	SI	SI	SI	SI	SI	SI
Zoom fisso	SI	No	SI	SI	No	No	SI	SI	SI	SI	SI	SI	SI	SI	SI	SI	SI	SI	SI	SI	SI
Testo/Foto	SI	SI	SI	SI	SI	SI	No	No	SI	SI	SI	SI	SI	SI	SI	SI	SI	SI	SI	SI	SI
Foto	SI	SI	SI	SI	SI	SI	No	No	SI	SI	SI	SI	SI	SI	SI	SI	SI	SI	SI	SI	SI
Auto	SI	SI	SI	SI	SI	SI	SI	SI	No	SI	SI	SI	SI	SI	SI	SI	SI	SI	SI	SI	SI
Manuale	SI	SI	SI	SI	SI	SI	SI	SI	No	SI	SI	SI	SI	SI	SI	SI	SI	SI	SI	SI	SI
1 > 1 Singolo	SI	SI	SI	SI	SI	SI	SI	SI	SI	SI	SI	SI	SI	SI	SI	SI	SI	SI	SI	SI	SI
1 > 2 F-retro	SI	SI	SI	SI	SI	SI	SI	SI	SI	No	No	No	No	SI	SI	SI	SI	SI	SI	SI	SI
2 > 1 Dividi	SI	SI	SI	SI	SI	SI	SI	SI	SI	No	No	No	No	SI	SI	SI	SI	SI	SI	SI	SI
2 > 2 F-retro	SI	SI	SI	SI	SI	SI	SI	SI	SI	No	No	No	No	SI	SI	SI	SI	SI	SI	SI	SI
Pagine contrap.	SI	SI	SI	SI	SI	SI	SI	SI	SI	SI	SI	SI	SI	SI	SI	SI	SI	SI	SI	SI	SI
Scheda ID	SI	SI	SI	SI	SI	SI	SI	SI	SI	SI	SI	SI	SI	SI	SI	SI	SI	SI	SI	SI	SI
2in1	SI	SI	SI	SI	SI	SI	SI	SI	SI	SI	SI	SI	SI	SI	SI	SI	SI	SI	SI	SI	SI
4in1	SI	SI	SI	SI	SI	SI	SI	SI	SI	SI	SI	SI	SI	SI	SI	SI	SI	SI	SI	SI	SI
Spostamento immagine	SI	SI	SI	SI	SI	SI	SI	SI	SI	SI	SI	SI	SI	SI	SI	SI	SI	SI	SI	SI	SI
Cancellazione bordo	SI	SI	SI	SI	SI	SI	SI	SI	SI	SI	SI	SI	SI	SI	SI	SI	SI	SI	SI	SI	SI
Senza fascicol.	No	SI	SI	SI	SI	SI	SI	SI	SI	SI	SI	SI	SI	SI	SI	SI	No	No	No	No	SI
Fascicolazione	SI	SI	SI	SI	SI	SI	SI	SI	SI	SI	SI	SI	SI	SI	SI	SI	No	No	No	No	SI
Rotazione	SI	SI	SI	SI	SI	SI	SI	SI	SI	SI	SI	SI	SI	SI	SI	SI	No	No	No	No	SI
Annotazione	SI	SI	SI	SI	SI	SI	SI	SI	SI	SI	SI	SI	SI	SI	SI	SI	SI	SI	SI	SI	SI
Formati originali misti	SI	SI	SI	SI	SI	SI	SI	SI	SI	SI	SI	SI	SI	SI	SI	SI	SI	SI	SI	SI	SI
Elimina pagine bianche	SI	SI	SI	SI	SI	SI	SI	SI	SI	SI	SI	SI	SI	SI	SI	SI	SI	SI	SI	SI	SI

Note

SI: È possibile abbinare le funzioni.

No: Impostazione corrente annullata, sarà selezionata l'impostazione successiva.

∞ : Impossibile selezionare l'impostazione successiva.

*1: Impossibile iniziare il lavoro.

*2: Sarà selezionato il cassetto 1.

*3: Sarà selezionato 100%.

*4: Sarà selezionata la percentuale di zoom appropriata.

*5: Sarà selezionata la fascicolazione

*6: In caso di buste o schede, non sarà possibile iniziare il lavoro.

*7: Sarà selezionato AMS. Se l'ADF non è installato, sarà selezionato 100%

*8: Le impostazioni per il modo fronte-retro automatico vengono ignorate se si specifica un tipo di carta diverso dalla carta comune quando nel menu Funzioni utente l'opzione > COPIA > MODO F-RETRO AUTO è impostata su "1-2 F-RETRO" o "2-2 F-RETRO".

*9: Le impostazioni per il modo fronte-retro automatico vengono ignorate se si specifica un tipo di carta diverso dalla carta comune quando nel menu Funzioni utente l'opzione > COPIA > MODO F-RETRO AUTO è impostata su un parametro diverso da OFF.

*10: Le impostazioni per il modo fronte-retro automatico vengono ignorate se si specifica un tipo di carta diverso dalla carta comune quando nel menu Funzioni utente l'opzione > COPIA > MODO F-RETRO AUTO è impostata su un parametro diverso da OFF.

*11: Si utilizzano le impostazioni per il modo fronte-retro automatico quando nel menu Funzioni utente l'opzione > COPIA > MODO F-RETRO AUTO è impostata su un parametro diverso da OFF.

INDICE ANALITICO

Simboli

? (Guida) 86

Numeri

2IN1/4IN1 52, 138, 145, 149

A

Abilita comunicazione SNMP 96
ADF/Copri-originale 109
Aggiorna 96
Aggiorna automaticamente 96
Alimentatore con inversione automatica degli originali (RADF) 10
Alimentazione carta 43, 87
Alterna copie 88, 100
AMS (Selezione automatica del rapporto di riproduzione) 45
Angolo 92, 103
ANNOTAZIONE 138
[ANNUL.], pulsante 15
APS (Selezione carta automatica) 43
Area di scansione 11
[AVVIO], pulsante 15
AZZER. AUTOM. 145, 147
[AZZER/STOP], pulsante 15

B

Barra degli strumenti 115
Barra del menu 113
[Base], scheda 85, 86, 98
Busta 19, 28
Bypass 12, 19

C

CANCELLAZIONE BORDI 138
Carta comune 19
Carta consigliata 21
Carta lucida 19
Carta sottile 19
Carta spessa 19
Cartuccia toner 10, 171
Cassetti 96
CASSETTO 138, 146, 151
Cassetto 10, 19
CASSETTO 1 146, 151
CASSETTO 2 146, 151
Codice reparto 72, 94, 145, 147
Come stampare 78
COMPLETO 145, 148
COMPRESSIONE 139, 140, 146, 150
[Configurazione], scheda 85, 95
Configurazione degli accessori opzionali 13
Configurazione delle impostazioni 72
Configurazione rapida 110
Connettore d'interfaccia di rete 11
Conservazione della carta 22
Considerazioni 78
CONTATORE 146, 151
CONTATORE TOTALI 146, 151
Contenuto dell'imballo 185
CONTRASTO LCD 145, 147
Copertura anteriore 10
Copertura laterale 12
[COPIA], pulsante 14
COPIA 145, 149
Copri-originale 12

D

DATA/ORA 145, 146
Dimens. 92, 103
Direzione di stampa 89, 101
DIREZIONE IMMAGINE 138
Distingui righe sottili 90

E

[Effetto], scheda 85, 91, 102
ELENCO 146, 151
ELIMINA PAGINE BIANCHE ... 138, 140, 146, 149, 150
[ESPOSIZIONE], pulsante 39
ESPOSIZIONE 39, 138, 139, 140, 145, 146, 149, 150
Esposizione 16
Esposizione/Contrasto 110
e-STUDIO Scan Editor 112
ETHERNET 145, 148
Etichette adesive 19

F

Fermo di uscita carta 10
Filigrana 91, 92, 102
Filigrana centrale 92
FINE TONER 171
Finestra Anteprima 85
Finestra dell'applicazione 112
Finestra file 116
Finestra Modifica 117
FINITURA 138
[Finitura], scheda 85, 88, 99
Foglio bianco 10
FORMATI ORIGINALI MISTI 138, 139, 140
FORMATO CARTA 146, 150
Formato carta 16, 19, 86, 98
Formato carta personalizzato 93, 94
FORMATO DATA 145, 146
FORMATO FILE 139
FORMATO ORIGINALE 139, 145, 149
Formato originale 86, 98, 109
FRONTE-RETRO 138, 146, 150
[FUNZIONI
UTENTE], pulsante 14, 145

G

GATEWAY PREDEFINITO 148
GENERALE 145, 146
Gestione copiatura 88, 99, 100

H

HTTP 145, 148

I

Icona di scorrimento 16
IMP. CASSET. 145, 147
[IMPOST.], pulsante 14
IMPOST. FULL COLOR 146, 150
IMPOSTAZ. GRIGIO 146, 150
Impostazione menu predefinite 93
IMPOSTAZIONE NERO 146, 150
[Impostazioni avanzate], scheda 110
Impostazioni cassetto 96
Impostazioni SNMP 96
Inceppamento carta (bypass) 165
Inceppamento carta (RADF) 163
Inceppamento carta (unità di trasferimento) 166
[DATI] indicatore 15
Indicatore di allarme 15

[CASSETTO] indicatori/pulsante	15	Porta USB	12
INDIRIZZO IP	148	Posizione X	92
INFORMAZIONI	146, 151	Posizione Y	92
Informazioni sulla versione	96	Precauzioni quando si utilizza l'alimentatore con inversione automatica degli originali	34
Ingrandimento	45	PREDISP. SCHERMO	145, 147
Interruttore di accensione	11, 17	Preferenze	119
Interruzione	37	Pre-Scan	107
Invia	121	PRIORITÀ MODO FASCICOLAZIONE	145, 149
J		Profilo	82, 85
JPEG	139	Proporzioni	87, 98
L		Q	
Lastra di esposizione	10	[Qualità immagine], scheda	85, 90
LAYOUT PAGINA	145, 149	R	
Limitazioni	78	Rapporto di riproduzione	16
LIV. ESPOSIZIONE	145, 149	Regolazione RGB	110
LIVELLO AUTOM.	145, 149	REPARTO	146, 151
LIVELLO MANUALE	145, 149	[RESET FUNZIONI], pulsante	15
Lucidi	19	RETE	145, 148
M		Riduzione	45
Manuale	96	Righello originali	11
Messaggio	16, 160	Ripristina predefiniti	93, 96, 97
[MODELLO], pulsante	14	Ripristino	37
MODIFICA LINGUA	145, 146	RIPRISTINO INCEPP.	145, 147
MODO COLORE	139, 146, 150	RISOLUZIONE	139, 146, 150
MODO F.RETRO AUTO	145, 149	Risoluzione	109
MODO INDIRIZZO	148	[RISPARMIO ENERGIA], pulsante	15
[MODO ORIGINALE], pulsante	40	RISPARMIO ENERGIA AUTOMATICO	145, 147
MODO ORIGINALE 40, 138, 140, 145, 146, 149, 150		Risparmio toner	93
Modo originale	16, 42, 109	ROTAZIONE	139, 140, 146, 150
Modo potenza ridotta	18	Rotazione	109
MODO SLEEP	145, 147	Ruota di 180 gradi	92
Modo sleep	18	S	
MULTI	139	Saturazione	110
N		[SCAN], pulsante	14
NITIDEZZA	145, 149	Scan	107, 146
Nitidezza	110	Scanner	120
Nome carattere	92, 103	SCANS.FRONTE/F-RETRO	139
NOME FILE	139	SCANSIONE CONTINUA 138, 139, 140, 145, 146, 149, 150	
Nome stampante	85	SCANSIONE FRONTE-RETRO	146, 150
Non stampare pagine bianche	93	[SCHEDA ID], pulsante	39
Numero di copie	16, 87	SCHEDA ID	39, 138
Numero di pagine per foglio	89, 101	Schede dei menu	85
NUMERO DI SERIE	146, 151	Schermata principale (Copia)	16
Numero massimo di originali	34	Selezione automatica del rapporto di riproduzione (AMS)	45
NUMERO MAX. DI COPIE	145, 149	Selezione carta automatica (APS)	43
NUMERO PORTA PRINCIPALE	148	Selezione modello	95
O		SERVER HTTP	148
[OK], pulsante	15	SFONDO	145, 149
Opzione	96	SINGOLO	139
Opzioni di scansione	108	Smoothing	90
Opzioni di stampa	81	Solido	92, 103
Opzioni Editor	122	Solo su prima pagina	91, 102
ORIENT. ORIGINALE	145, 149	Specifiche	182, 184
Orientamento	87	Specifiche degli accessori opzionali	184
OROLOGIO	145, 146	SPOSTAMENTO IMMAGINE	138
P		Stampa	119
PAGINE CONTRAPPOSTE	138	Stampa in fronte-retro	89
Pannello di controllo	10, 14	STAMPA USB	146, 150
Pannello LCD	15	[STATO LAVORO], pulsante	14
PDF	139	Stato lavoro	154
POP UP	145, 147		

STATO NIC	145, 148
Status Monitor	80
Stile	92
SUBNET MASK	148

T

Tasti numerici	15
TCP/IP	145, 148
Terminale AC-IN	10
Terminale USB	11
TIFF	139
TIMER	145, 147
TIMER SETTIMANALE	145, 147
Tipi di carta non accettati	22
Tipo di carta	87
Titolo	92, 103
TONER RIMANENTE	146, 151
Traccia bordi attorno alle pagine	89, 101
Traccia come linea	92, 103
Trasparente	93, 103
TWAIN	106

U

Unità	92
Unità di alimentazione carta	10, 19
Unità fronte-retro automatica	12, 96
Usa margine personalizzato	90
USB	139
Utilizza nero per tutto il testo	90

V

Valori predefiniti	81
[Varie], scheda	85, 93
Vassoio di uscita	10
Velocità di copiatura in continuo	183
Velocità di scansione	133

Z

ZOOM	138
------------	-----

SISTEMI DIGITALI MULTIFUNZIONE
Guida per l'utente

e-STUDIO2303AM/2803AM

TOSHIBA TEC CORPORATION

1-11-1, OSAKI, SHINAGAWA-KU, TOKYO, 141-8562, JAPAN